

# 电·气控制元件 PRODUCT CATALOGUE

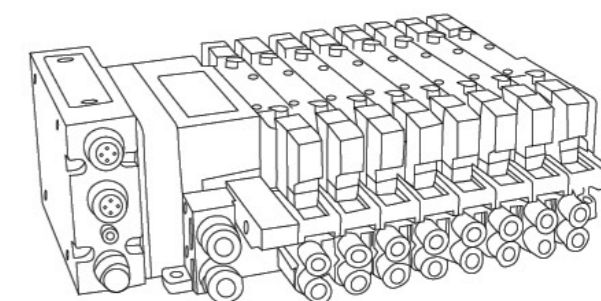

微信公众号



销售联系方式

## 星宇电子(宁波)有限公司

XINGYU ELECTRON(NINGBO)CO.,LTD.

地址：浙江省宁波市奉化区方桥街道方桥工业区计家路88号

国内销售电话：0574-88846983

国际销售电话：0086-574-87029557/9559/9561

国内传真：0574-88846999 / 国际传真：0086-574-87029565

邮箱：webmaster@xyelectron.com

网站：www.xingyunb.com

**2025-2026**



制造一流产品  
成就卓越品质



XINGYU ELECTRON(NINGBO)CO.,LTD.

星宇电子（宁波）有限公司始创于1995年，是中国液气密协会气动专业分会常务副会长单位、国家液压气动标准化技术委员会气动分标委主任委员、宁波市奉化区气动行业协会第七第八届会长单位、国家级专精特新重点“小巨人”企业、国家高新技术企业，专注于自主研发、生产和销售一系列为智能制造装备配套的气动、流体控制元器件。

公司建筑面积6万余平方米，生产及检测等设备近千台。自有品牌畅销国内与全球60多个国家，多项产品已通过UL、ATEX、CE、IECEx认证并达到国际水平，在全国气动行业名列前茅。

其他气动、流体控制类产品累计取得国内、外专利170余项，其中授权发明专利30余项，软件著作权10余件，已主持或参与国家及行业等标准10余项。近年来，先后承接宁波市“科技创新2025”重大专项2项，2020年国家科技部“科技助力经济2020”重点专项、2021年国家工信部产业技术基础公共服务平台一关键零部件创新成果产业化公共服务平台建设单位。

在同行业中率先通过ISO9001质量体系、IATF16949汽车行业质量体系、GJB9001C-2017质量体系、14001环境管理体系、45001职业健康安全管理体系、知识产权管理体系以及国军标体系认证，先后被评为宁波市名牌产品、浙江省著名商标、液气密协会气动分会十三五“科技创新突出贡献奖”、2020年获第二批专精特新“小巨人”企业、2021年获首批重点“小巨人”企业、宁波市出口名牌、军工保密资格单位，宁波市企业研究院，2022年被评为国家知识产权优势企业、浙江省知识产权示范企业，2023年被认为浙江省数字化车间。

自成立以来，凭借着优良的技术产品，在业内口碑信誉良好，受到了业内人士和客户的一致好评。同时公司注重人才培养与技术研究的投入，注重产学研合作带动创新发展，公司与国家气动产品质量监督检验中心、中科院材料研究所、以及浙江大学宁波理工学院、浙江万里学院、浙江机电与轨道交通学院等高校积极合作研究与交流学习，并共建联合创新实验室。此外，公司建有流体自控元件省级高新技术企业研究开发中心、省级博士后工作站、宁波市企业研究院。

星宇电子将秉承“工业强基乃强国根基，做好产品以振兴民族”的企业使命，以严谨、创新的企业理念，对产品质量保持高水准、高要求，在智能制造行业做精做专，为相关产业提供更优质的产品，走出一条由加工制造到智能制造，由要素驱动到价值创造的发展之路。

# > 企业荣誉

星宇电子自主品牌、自有工厂、研发生产一体化，我们的证书代表的不仅是荣誉，更有质量，诚信，智能的代名词！

专家品质 全球信赖  
PREMIER QUALITY GLOBAL REPUTAION



01



### VT系列多针式阀岛

- 气路布局简单直观，削减布线空间
- 更可靠的气路结构设计
- 多种类型电磁阀可以选择安装
- 模块化设计，任意数量阀组合

29



### XY系列低功耗二位五通换向阀

- 先导式结构，复位可靠
- 节能高频，功率仅1W
- 节省空间，可集成安装
- 高速稳定的响应性

39



### 微型电磁阀

- 无需给油，长寿命
- 小型轻量化，安装便捷，低功耗
- 多个任意组合集成控制
- 适合PLC直接输出控制

53



### 二位三通电磁阀

- 用途广，无需加油润滑
- 低功耗，节能环保，可持续工作ED100%
- 设计有手动按钮装置设计，可以调试使用
- 采用引线式接电方式，节省安装空间
- 滑柱式结构，密封性好，反应灵敏
- 内孔采用特殊工艺加工，摩擦阻力小，启动气压低，使用寿命长

57



### 4V系列电磁阀

- 滑柱式结构，密封性佳，反应灵敏
- 附手动装置，利于安装调试
- 多种标准电压可供选择
- 可与底座集成阀组，节省安装空间

75



### ERV电控精密调压阀

- 一目了然，拥有直观的数字式压力显示
- 多路气压，拥有6路不同气压选择输出
- 多种选择，拥有4种压力单位可供选择
- 行业创新，产品性能优于行业同类产品

81



### EPV系列电气比例阀

- $\pm 0.2\%$ 的控制精度
- 最高可达3000L/min的流量输出
- 实际输出压力实时显示
- 0.1MPa/0.5MPa/0.9MPa多量程选择
- IP65级别，可适用于各种工况

89



### PROFINET协议比例阀

- Profinet数字通讯进行高速实时控制
- Profinet数字通讯信号，传输抗干扰强
- 最高流量可达3000L/Min
- 阀和阀之间可进行组网，实现远距离传输
- 压力数值液晶屏实时显示

97



### EPVX2高压比例阀

- $\pm 0.3\%$ F.S的压力控制精度，实时压力液晶屏显示
- 耐压5MPa，0.01MPa~3MPa可调压力范围
- 多种输入信号和输出信号可选择
- 阀体高精度CNC机床精雕而成
- IP65防护等级，可适用于各种工况

103



### EPVH2高压比例阀

- 适用于控制密闭容积压力
- $\pm 1\%$ F.S压力控制精度
- 2MPa以下压力无级调控
- 全量程调压响应速度 $\leq 300\text{ms}$
- 最大流量可达3000L/min
- IP65防护可应用于各种场合

109



### HEPV系列高压电气比例阀

- 压缩空气、氧气、惰性气体3种类型气体任意切换
- 高精度，快速响应，压力无极调控
- IP65级别，应用于各种工况下
- 3000L/min大流量输出
- 锥阀结构，密封性好，最高支持30bar气压输入，28bar气压输出

115



### DFS1智能流量计

- 流量值数字显示，实现流量可视化
- 显示屏3色3画面显示，目视性好
- 显示位置可旋转角度，适用于各个安装场所
- 500L、1000L、2000L流量范围可选择
- 多种输出信号可供选择
- 内部设定功能丰富，满足各种场合使用

123



### ZKF系列真空发生器

- 多达12种可选类型
- 集装型产品最多可组装10组单片式产品
- 工作压力范围：0.25~0.7Mpa真空保持能力强
- 具备真空压力开关实现自动控制
- 多种真空喷嘴口径，满足各类场合
- 2种真空破坏功能，破坏时间短
- 真空破坏流量：0~40L/min

139



### ZKF-CL系列多功能协议真空阀岛

- 采用高度集成设计，结构可靠，安装空间少
- 宽工作压力范围：0.2~0.8MPa
- 重量更加轻，单片重量： $\leq 120\text{g}$
- EtherCAT和Profinet两种协议可选
- 进气口设置了100目过滤器，使用更加可靠

147



### DPS系列数显压力开关

- 输出状态LCD显示
- 可设置四种显示模式
- 内建两组NPN或PNP输出
- 双排LCD显示，可显示4位测量数值



## VT系列 多针式阀岛

- 气路布局简单直观，优化布线
- 更可靠的气路结构设计
- 多种类型电磁阀可以选择安装
- 模块化设计，任意数量阀组合

## VT540/VT340 系列

### 订购码



#### 阀岛订购码

VT 540 - 08 G1 S2 K6 - T - A 4 B 4 - PNT

1
2
3
4
5
6
7
8
7
8
9

### 产品特性

- 1、气路布局简单直观，优化布线；
- 2、可靠的气路结构设计；
- 3、更少的安装空间、安装方便；
- 4、多种类型电磁阀可以选择安装；
- 5、集中供气、集中排气；
- 6、模块化设计，任意数量阀组合。

### 技术参数

型号	VT540	VT340
工作环境温度	-5°C ~ 50°C (未冻结)	
工作压力	1.5-7bar(2位5通) / 2-7bar(3位5通)	
工作介质	压缩空气	
额定电压	DC24V±10%	
阀类型	2位5通 / 3位5通	
额定功率	1W/1.8W(0.5W)	
可控制点数	2 ~ 24	
阀岛主体材质	PA6+50GF	
电磁阀主体材质	铝	
防护等级	IP40	

#### 1. 产品系列

代码	代码描述
340	3系
540	5系

#### 2. 组合数

代码	代码描述
02 ~ 24	组合数
2 ~ 24	(仅限整组电控阀总数 ≤ 24)

#### 3. 进气接口

代码	代码描述
G1	两侧 G1/4 内螺纹 (仅限多针顶部式)
08	左侧 8 号接头 + 右侧 G1/4 内螺纹
28	两侧 8 号接头
38	左侧 8 号接头 + 右侧堵头
48	右侧 8 号接头 + 左侧堵头
10	左侧 10 号接头 + 右侧 G1/4 内螺纹 (仅限 5 系)
20	两侧 10 号接头 (仅限 5 系)
30	左侧 10 号接头 + 右侧堵头 (仅限 5 系)
40	右侧 10 号接头 + 左侧堵头 (仅限 5 系)

#### 4. 出气接口

代码	代码描述
无	不带消声器
S2	两侧消声器
S3	左侧消声器 + 右侧堵头
S4	右侧消声器 + 左侧堵头
28	两侧 8 号接头
38	左侧 8 号接头 + 右侧堵头
48	右侧 8 号接头 + 左侧堵头
20	两侧 10 号接头 (仅限 5 系)
30	左侧 10 号接头 + 右侧堵头 (仅限 5 系)
40	右侧 10 号接头 + 左侧堵头 (仅限 5 系)

#### 5. 工作接口

代码	代码描述
K4	4 号快插接头
K6	6 号快插接头

#### 6. 工作口朝向

代码	代码描述
无	侧部出气
T	顶部出气

#### 7. 阀类型

代码	代码描述
A	二位五通单电控
B	二位五通双电控
C	三位五通中封式
D	三位五通中泄式
E	三位五通中压式
GB	空位盖板
AS	二位五通单电控 (低功率)
BS	二位五通双电控 (低功率)
CS	三位五通中封式 (低功率)
DS	三位五通中泄式 (低功率)
ES	三位五通中压式 (低功率)

#### 8. 阀数量

代码	代码描述
2 ~ 24	阀数量
2 ~ 24	(整组电控阀总数 ≤ 24)

#### 9. 协议种类

代码	代码描述
无	多针式顶部出线
LS	多针式左侧出线
PNT	Profinet 协议
ECT	EtherCAT 协议
IO	Iolink 协议顶部出线
LIO	Iolink 协议左侧出线

## 订购码

### 阀 + 底座订购码

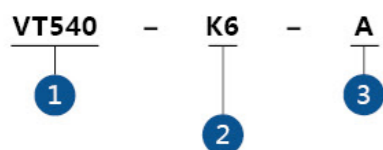

#### 1. 阀片系列

代码	代码描述
VT540	5系
VT340	3系

#### 2 工作接口

代码	代码描述
K4	4号快插接头
K6	6号快插接头

### 阀订购码



#### 3 阀类型

A	二位五通单电控
B	二位五通双电控
C	三位五通中封式
D	三位五通中泄式
E	三位五通中压式
GB	空位盖板

### 导线订购码



#### 1. 导线类型

代码	代码描述
M12	五芯 M12 母直头导线 (总线式电源线)
M12RJ45	M12 公直头转 RJ45 公直头 (总线式 PLC 通讯)
M12M12	M12 公直头转 M12 公直头 (总线式串联通讯)
DSUB25	25 针 D_SUB 母直头导线 (多针式电源线)

#### 2. 导线长度

代码	代码描述
020	线长 2 米
XXX	定制长度, 请与我司联系

## 外形尺寸图 (单位 mm)

### VT540 外形图 多针式顶部出线

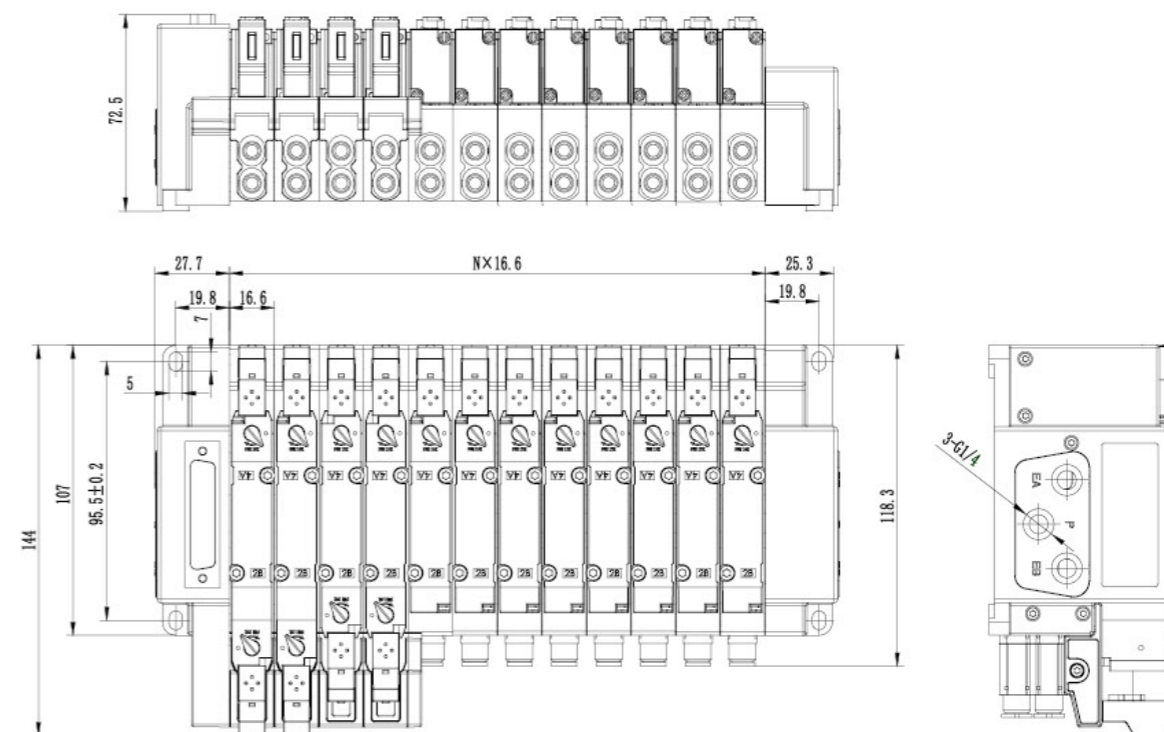

### VT540 外形图 多针式左侧出线

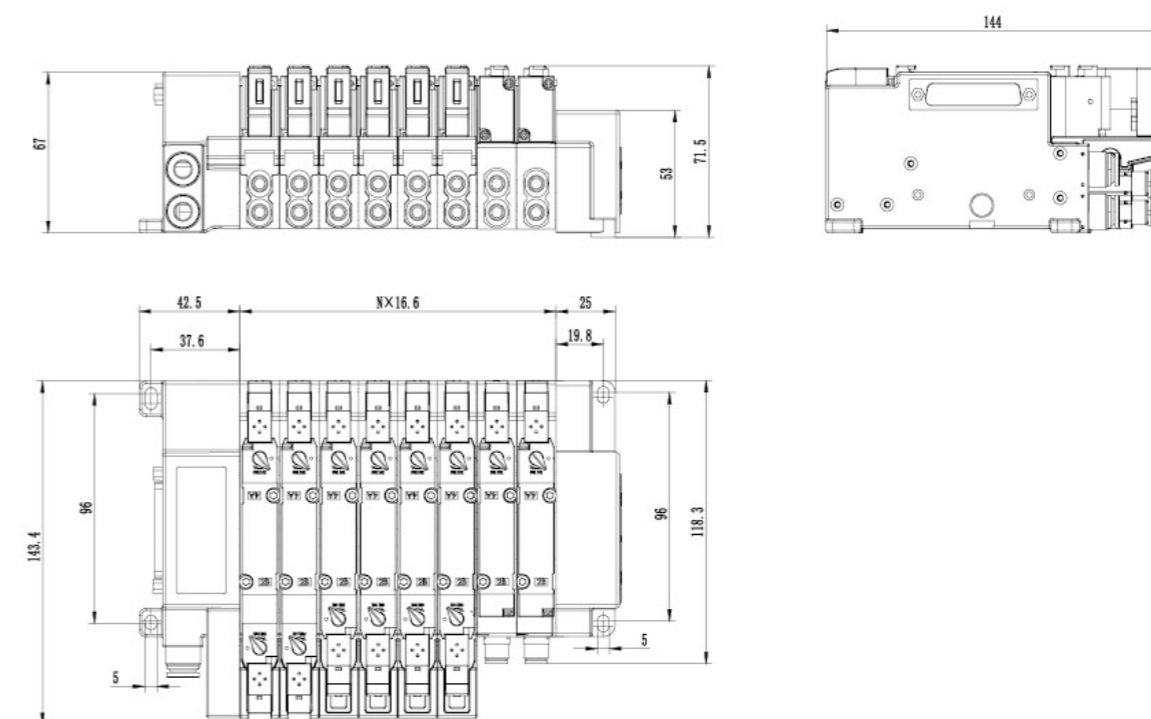

外形尺寸图 (单位 mm)

VT540 外形图 总线式

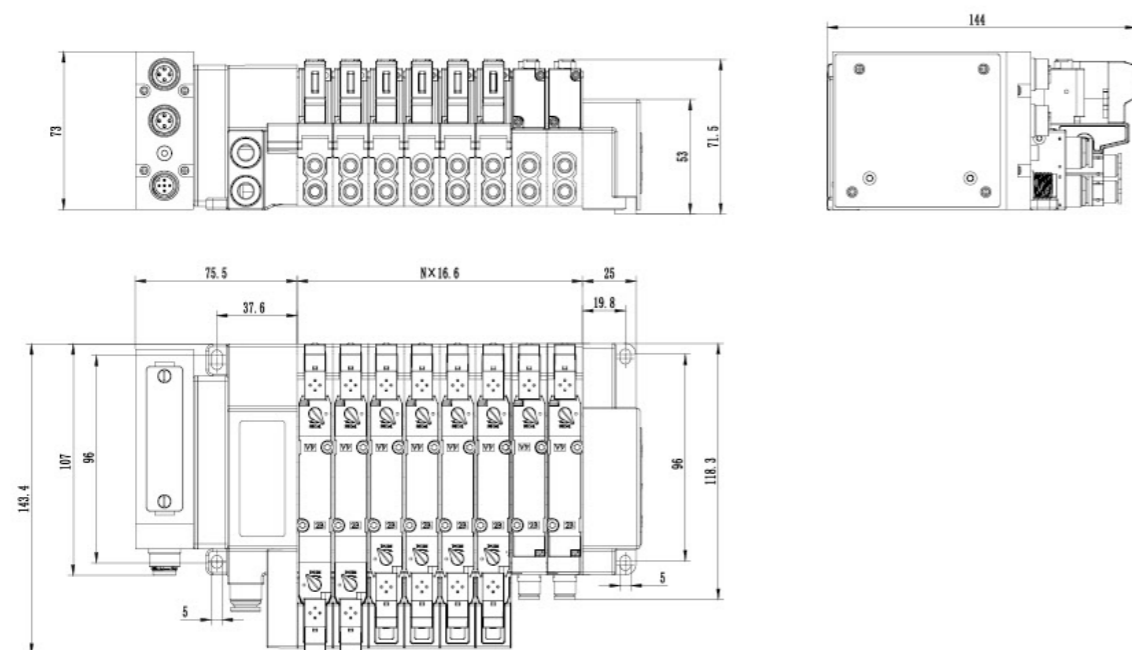

VT340 外形图 多针式顶部出线

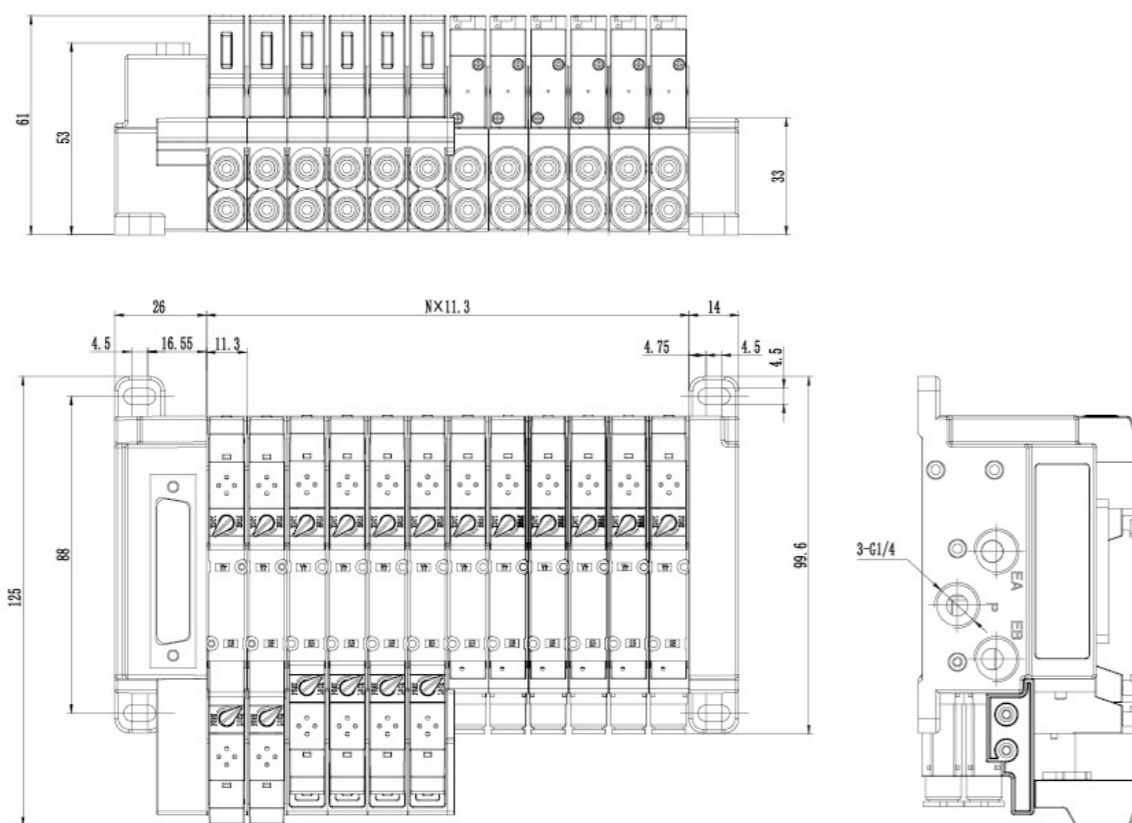

外形尺寸图 (单位 mm)

VT340 外形图 多针式左侧出线

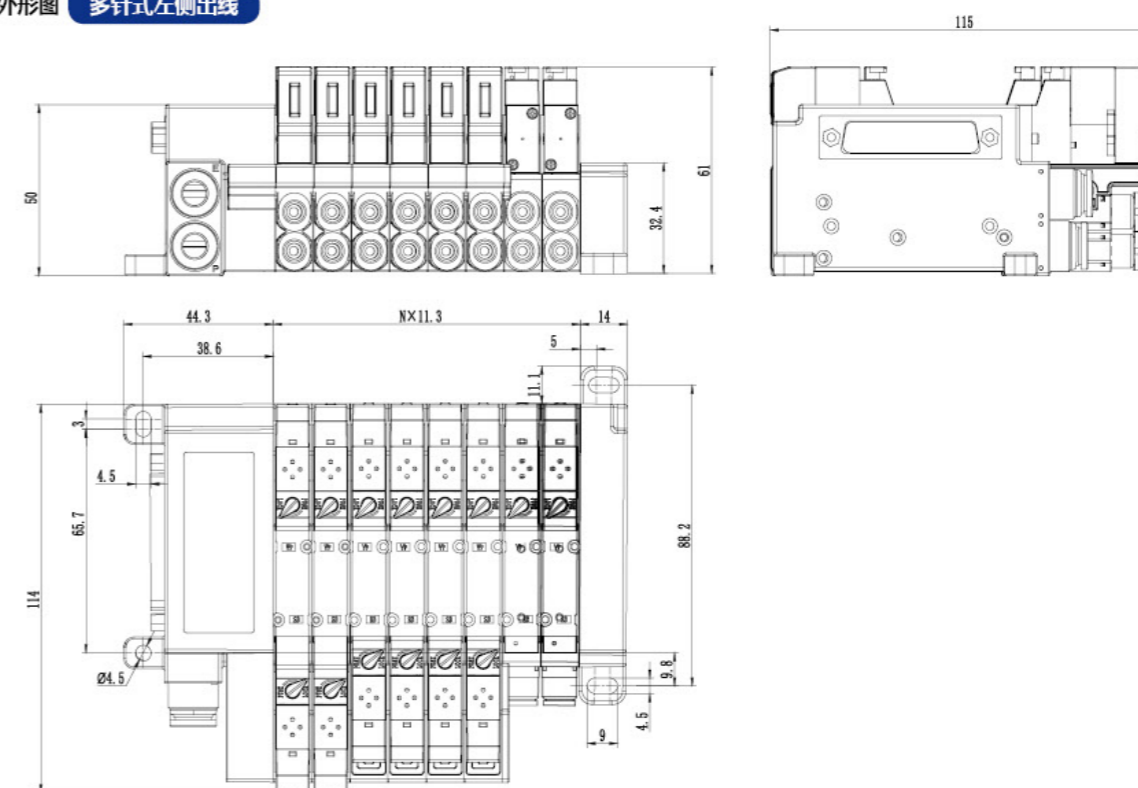

VT340 外形图 总线式

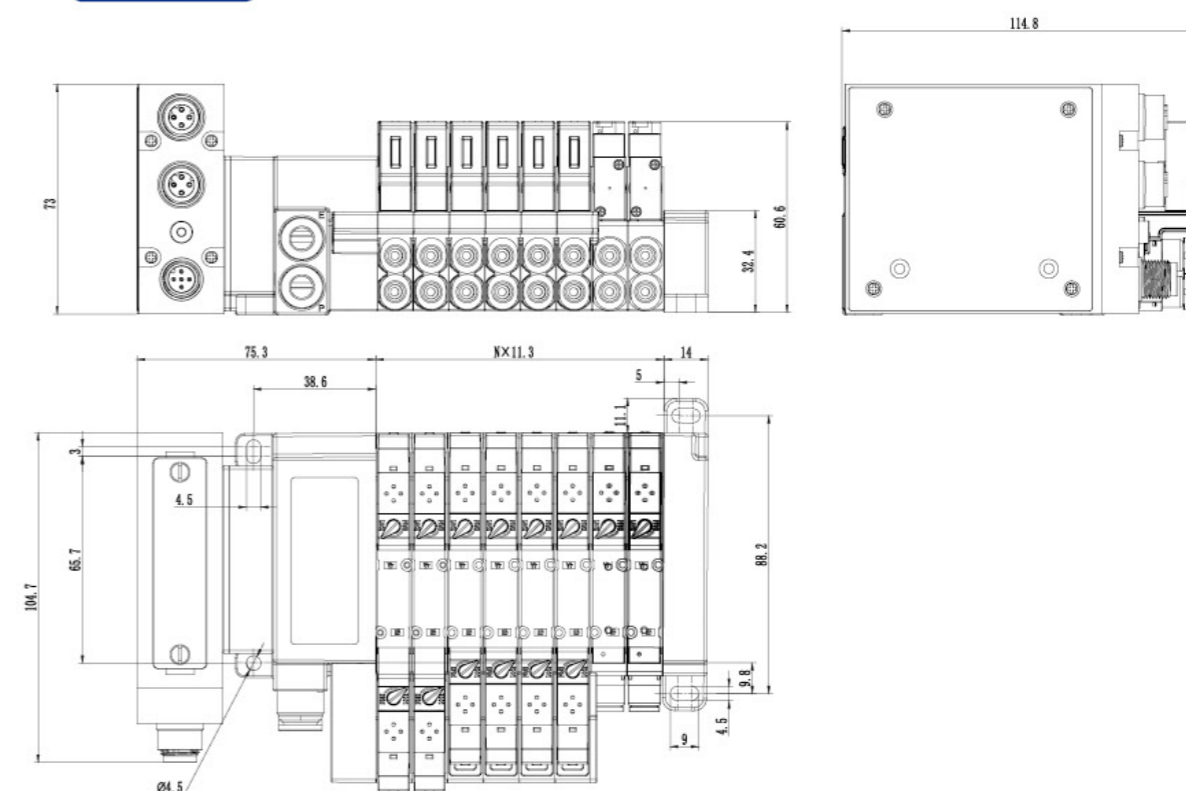

## VT540 外形图 - 单片阀

1. VT540-K6/K4-A

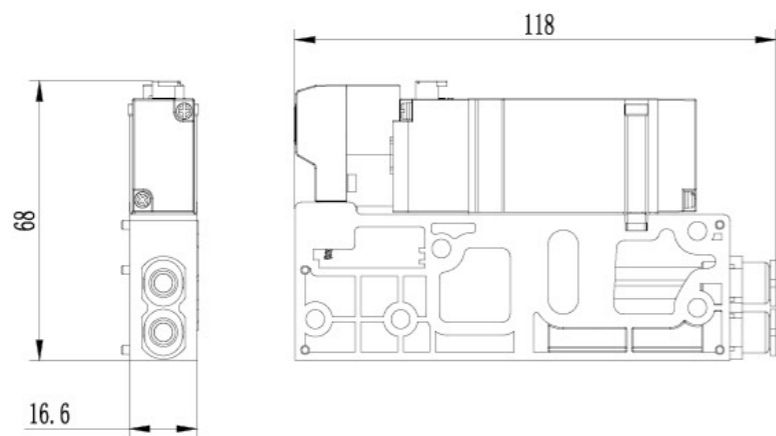

2. VT540-K6/K4-B

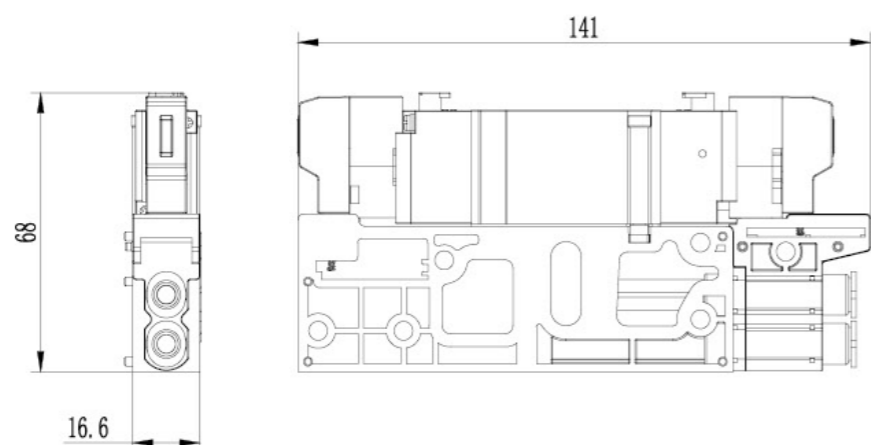

3. VT540-K6/K4-C/D/E

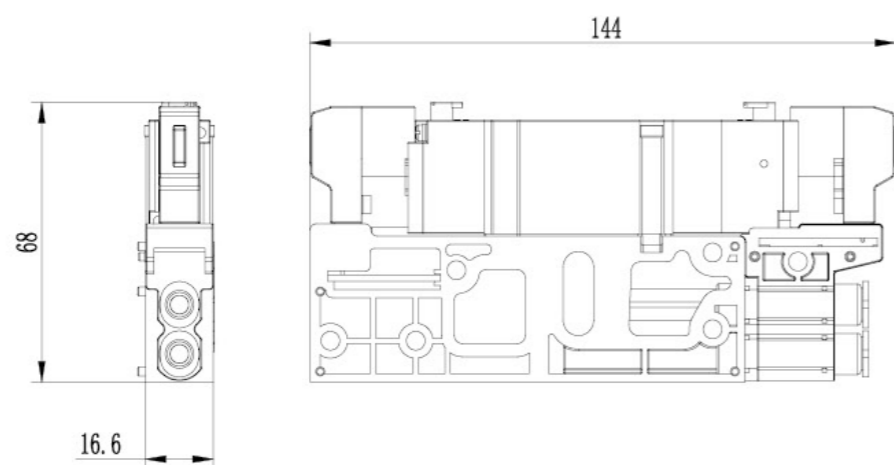

## VT340 外形图 - 单片阀

1. VT340-K6/K4-A

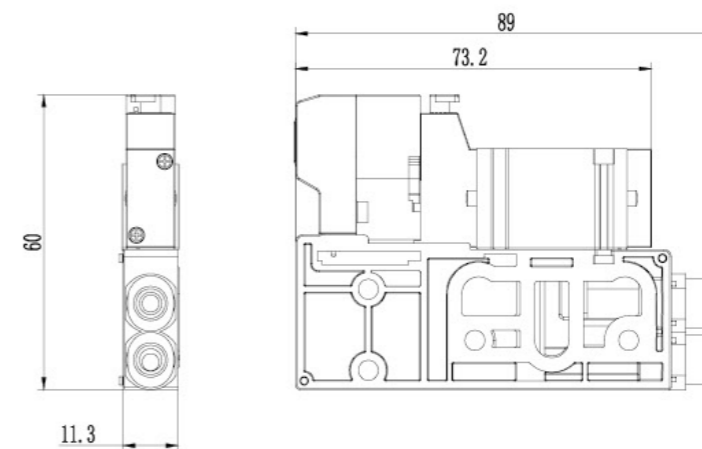

2. VT340-K6/K4-B

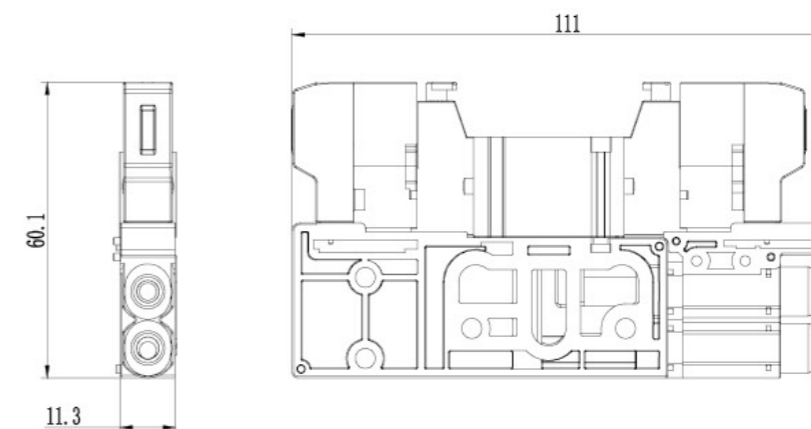

3. VT340-K6/K4-C/D/E

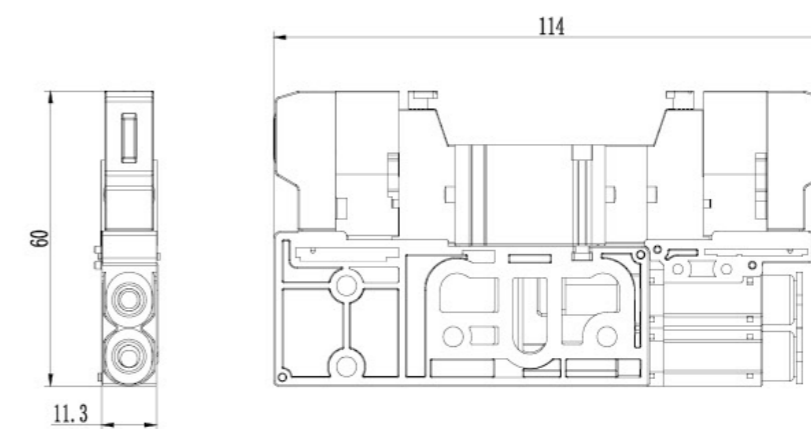

## VT 系列外形图 - 导线

总线式电源线: XY-VT-M12-020

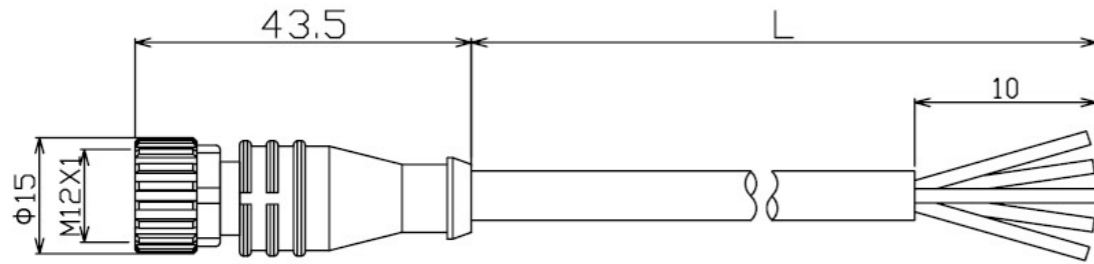

电路图 / Schematic diagram



## VT 系列外形图 - 导线

总线式串联通讯线: XY-VT-M12M12-020

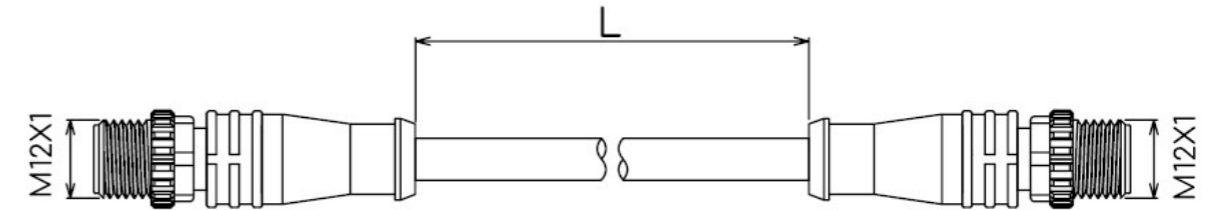

电路图 / Schematic diagram



总线式 PLC 通讯线: XY-VT-M12RJ45-020

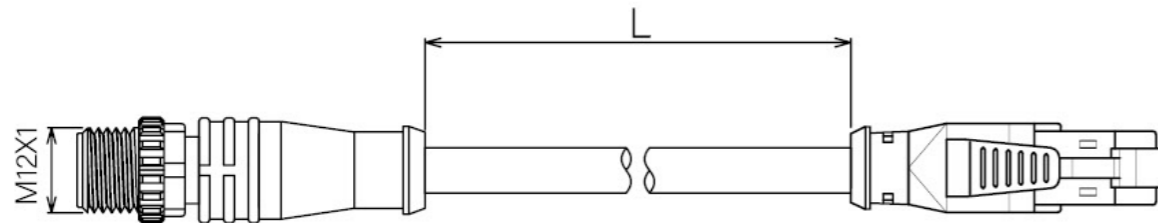

电路图 / Schematic diagram



多针式电源线: XY-VT-DSUB25-020

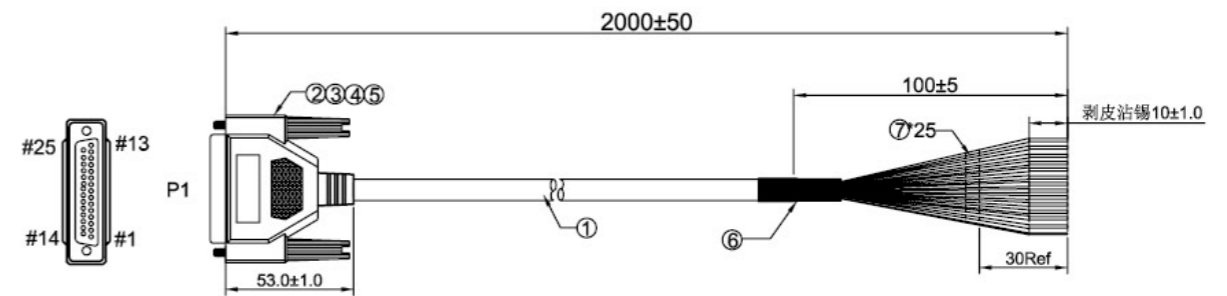

线位图

P1	标签内容	颜色	P1	标签内容	颜色	P1	标签内容	颜色
1	1	黑色	11	11	11 黄色	21	21	灰/黑
2	2	黑/白	12	12	12 黄/黑	22	22	白色
3	3	棕色	13	13	13 绿色	23	23	粉红
4	4	棕/白	14	14	14 绿/白	24	24	粉红/黑
5	5	红色	15	15	15 绿/黑	25	25	浅绿
6	6	红/白	16	16	16 蓝色	S		地线
7	7	红/黑	17	17	17 蓝/白			
8	8	橙色	18	18	18 紫色			
9	9	橙/白	19	19	19 紫/白			
10	10	橙/黑	20	20	20 灰色			

## 接线说明

### 多针式接线说明

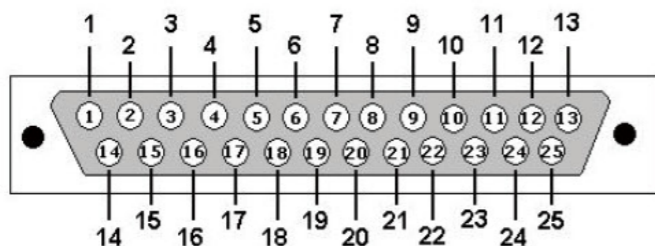

DSUB-25 引脚图

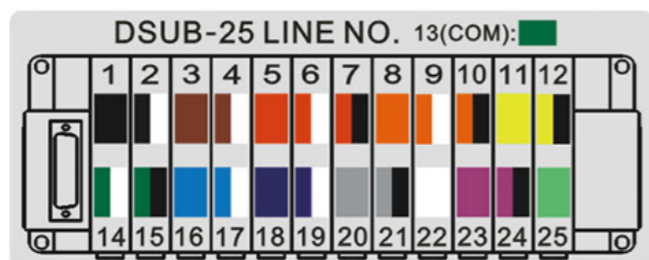

接线示意图 (2-12 连)

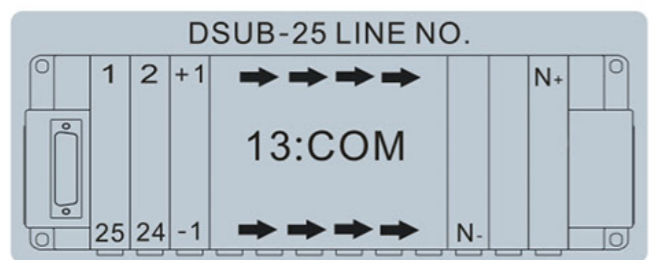

接线示意图 (13-24 连)

线序	1	2	3	4	5	6	7	8	9	10	11	12
颜色	黑	黑白	棕	棕白	红	红白	红黑	橙	橙白	橙黑	黄	黄黑
线序	14	15	16	17	18	19	20	21	22	23	24	25
颜色	绿白	绿黑	蓝	蓝白	紫	紫白	灰	灰黑	白	粉	粉黑	浅绿
COM : 13 颜色 : 绿												

- 说明：①、2-12 连的产品：1-12 端口为控制阀岛单电控相应位置小阀的控制线，14-25 端口为控制阀岛双电控相应位置小阀的控制线；  
 ②、13-24 连的产品：单电控端相应位置阀的控制端口为 1 至 25(具体看单电控位置阀数)，双电控端相应位置阀的控制端口为 P25 至 P14(具体看双电控位置阀数)；  
 ③、P13 端口为公共端；

## 总线式输出列表与阀对应位置图

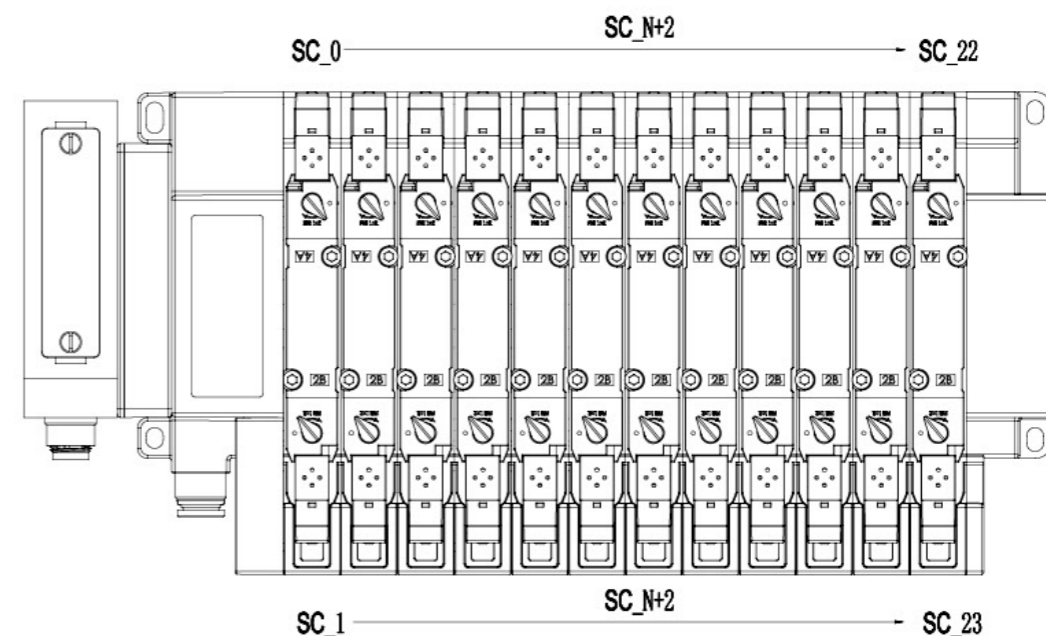

当总连数 ≤ 12 连时

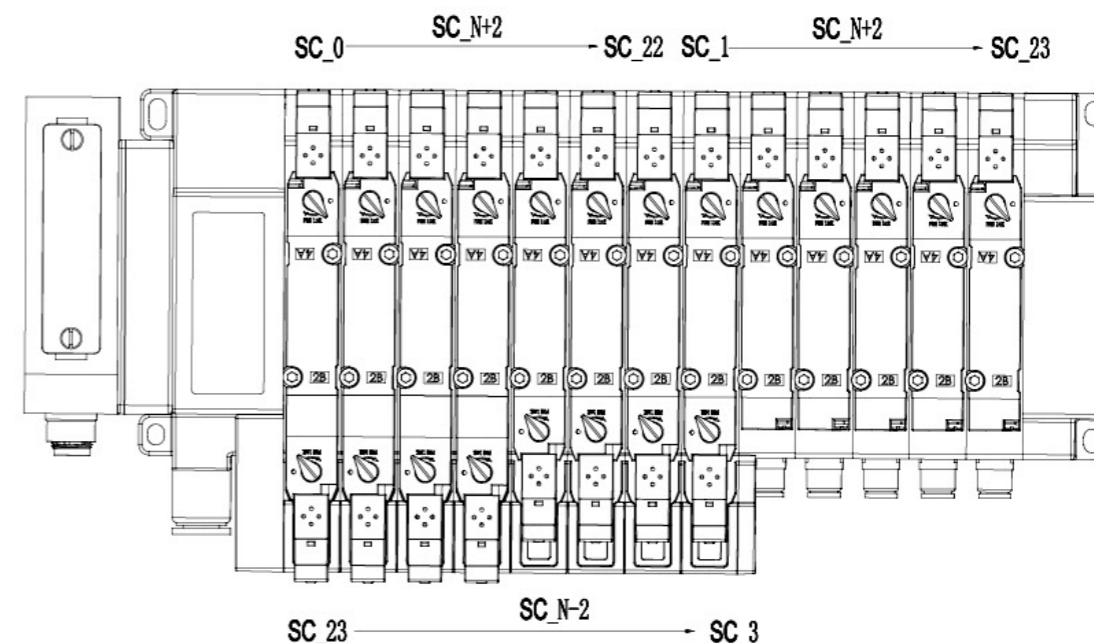

当总连数 > 12 连时

## lolink 阀对应位置图

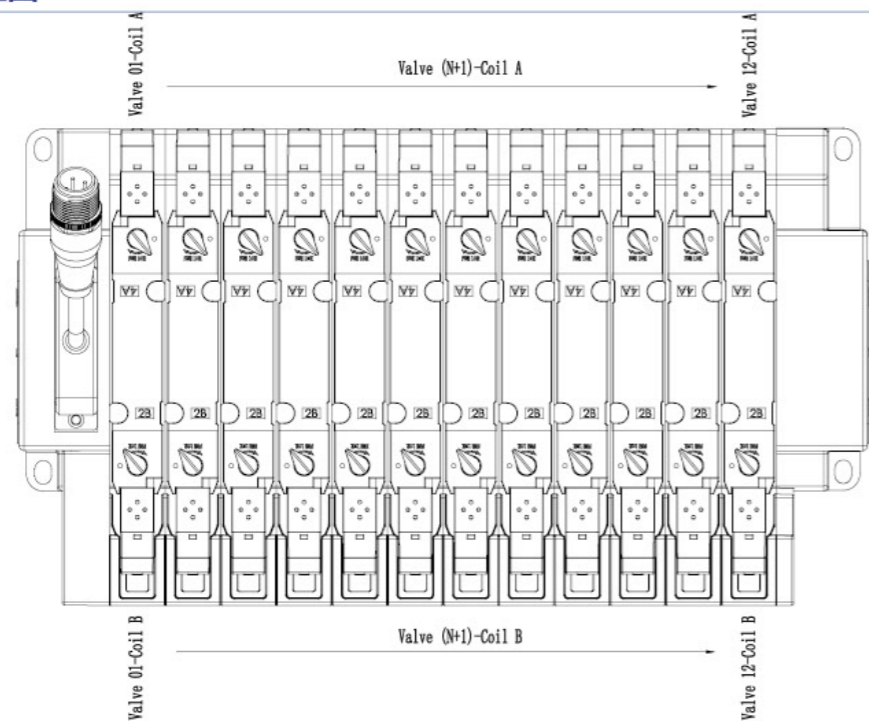

当总连数 ≤ 12 连时

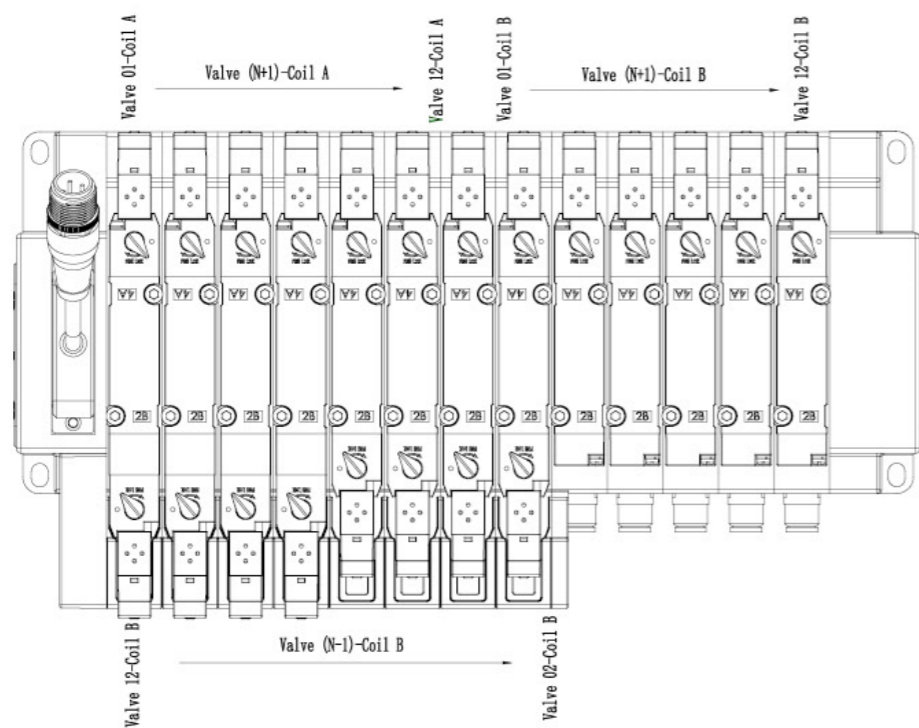

当总连数 13 ~ 24 连时

## 功能说明

### 多针顶部式功能简图

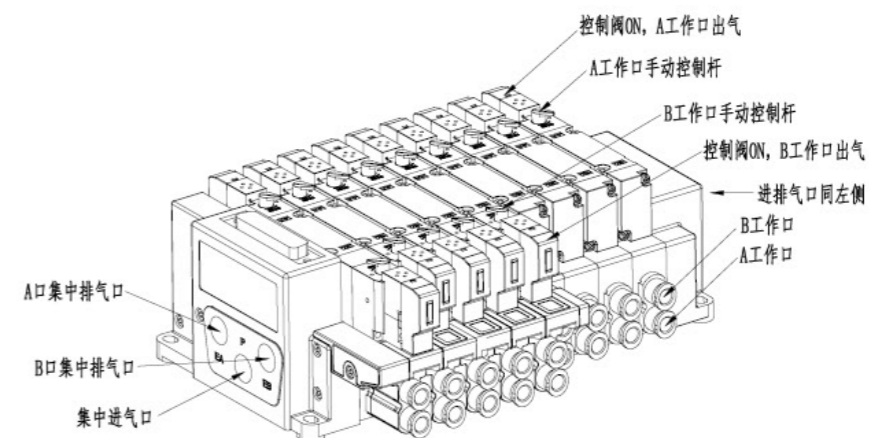

### 多针左侧式功能简图

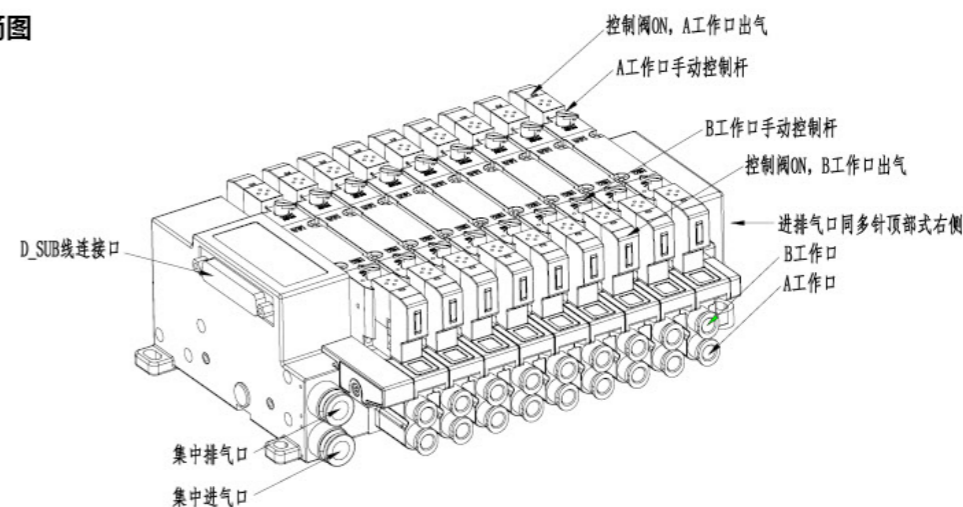

### 总线式功能简图

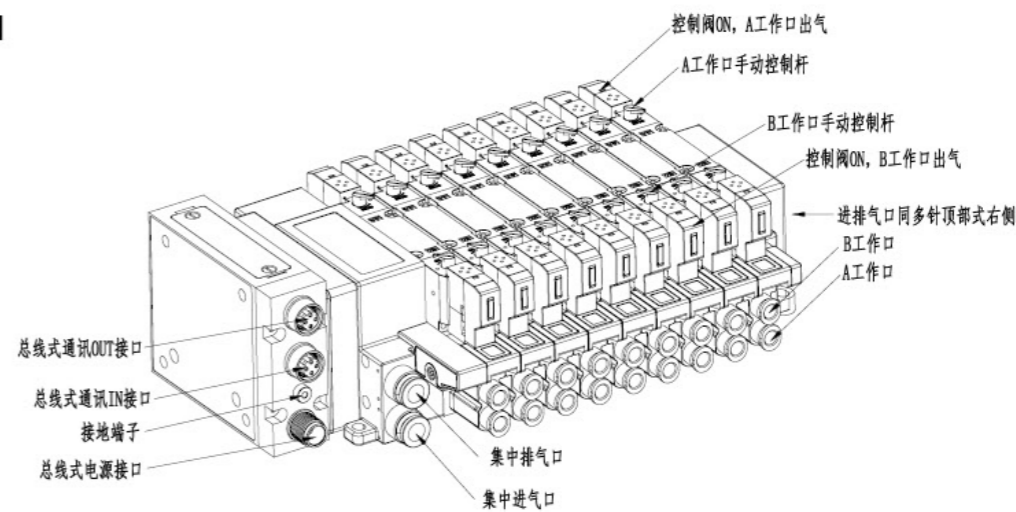

## 阀岛现场总线模块

### Profinet 模块外形与接口

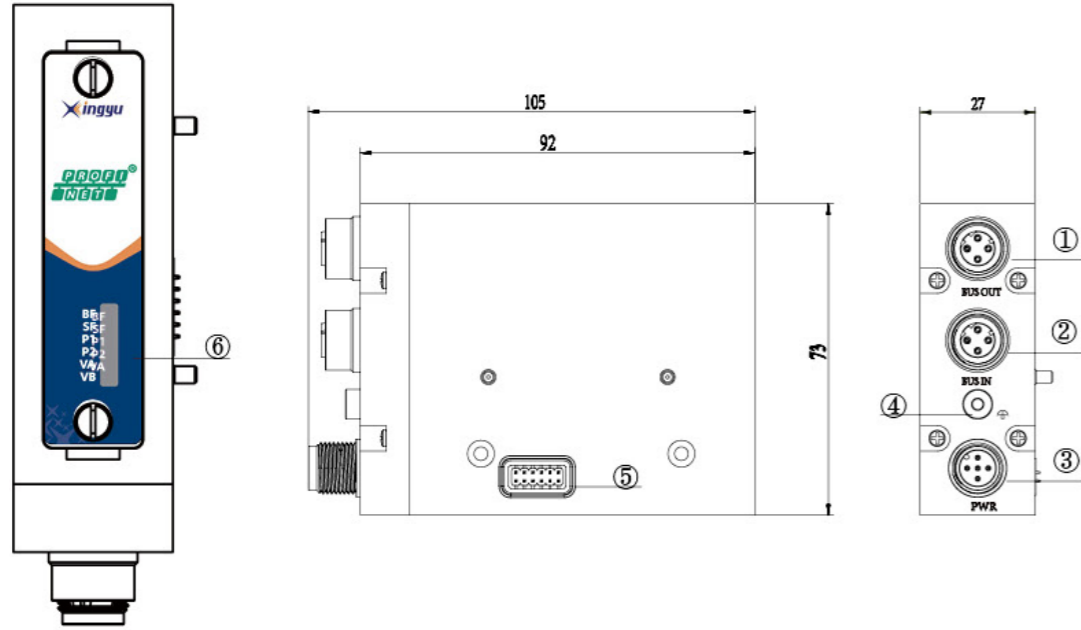

序号	定义	描述
1	P1	接口 1 PORT OUT, M12 母, 4-pin, D-coded
2	P2	接口 2 PORT IN, M12 母, 4-pin, D-coded
3	电源	电源输入, M12 公, 5-pin, A-coded
4	接地	接地端子
5	输出	12PIN
6	指示灯	状态显示

P1\P2: M12 4PIN socket, D-coded



序号	定义	描述
1	TD+	Transmit Data +
2	RD+	Receive Data +
3	TD-	Transmit Data -
4	RD-	Receive Data -

PWR: M12 5PIN plug, A-coded

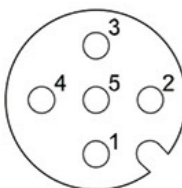

序号	定义	描述
1	V1 24V	+24V for solenoid valve
2	V1 0V	0V for solenoid valve
3	V2 24V	+24V for V2 unit operation
4	V2 0V	0V for V2 unit operation
5	FE	功能接地

### Profinet 模块功能特性

项目规格	Profinet
控制用电源	DC24V ±10%
输出用电源	DC24V ±10%
内耗电流	小于 100 mA
输出点数	24 点
输出负载	单片阀 24V 1W 输出, 24 片阀最大输出电流 1.5A
输出极性	PNP-COM
版本	Version 2.4, Conformance Class CC-C
Addressing mode	DCP
电压检测	支持电压检测
反接保护和过压保护	支持
IRT	有
MRP	有
诊断	有
通讯速率	100M bps
通讯接口	采用 M12(符合 Profinet 规格)
通讯连接方式	菊花链
设定文件	GCD 文件
认证	EN 61000-6-4:2007+A1:2011, EN IEC 61000-6-2:2019
EMI	CLASS A
电源瞬断	大于 10ms
耐电压	GB/T24344, 500 VAC 持续 1 分钟
绝缘电阻	GBT24343, 500VDC 电压, 绝缘至少达到 10 MΩ
振动测试	5G, 10~150Hz, 连续 2 小时振动测试
运行温度	-5~50°C
运行湿度	35-85%RH

## Profinet 模块指示灯介绍

序号	定义	指示	描述
1	BF	灯灭	PROFINET 软件未初始化
		红灯常亮	设备离线
		红灯单闪	硬件配置和参数化不合理
		红灯三闪	IOPS = BAD (PLC 停止)
		绿灯常亮	通讯正常
2	SF	灯灭	设备没有初始化
		红灯常亮	硬件故障
		红灯慢闪	开路故障
		红灯快闪	短路故障
		红灯双闪	错误, 内部通讯
		红灯三闪	致命错误
		绿灯常亮	模块正常
3	P1	灯灭	Link 失去连接
		黄亮 / 绿闪	Link 通讯激活
		黄亮 / 绿亮	Link 连接确立
4	P2	灯灭	Link 失去连接
		黄亮 / 绿闪	Link 通讯激活
		黄亮 / 绿亮	Link 连接确立
5	VA	绿灯常亮	阀岛电源, 正常
		红灯闪烁	阀岛电源, 欠压
		红灯常亮	阀岛电源, 过压
6	VB	绿灯常亮	系统电源, 正常
		红灯闪烁	系统电源, 欠压
		红灯常亮	系统电源, 过压

## 输入输出数据列表

### 4.1 输入列表

	bit7	bit6	bit5	bit4	bit3	bit2	bit1	bit0
BYTE0		OC	SC	COR	UV_V2	OV_V2	UV_V1	OV_V1
BYTE1	SC_7	SC_6	SC_5	SC_4	SC_3	SC_2	SC_1	SC_0
BYTE2	SC_15	SC_14	SC_13	SC_12	SC_11	SC_10	SC_9	SC_8
BYTE3	SC_23	SC_22	SC_21	SC_20	SC_19	SC_18	SC_17	SC_16
BYTE4	OC_7	OC_6	OC_5	OC_4	OC_3	OC_2	OC_1	OC_0
BYTE5	OC_15	OC_14	OC_13	OC_12	OC_11	OC_10	OC_9	OC_8
BYTE6	OC_23	OC_22	OC_21	OC_20	OC_19	OC_18	OC_17	OC_16
BYTE7	COUNT_7	COUNT_6	COUNT_5	COUNT_4	COUNT_3	COUNT_2	COUNT_1	COUNT_0
BYTE8	COUNT_15	COUNT_14	COUNT_13	COUNT_12	COUNT_11	COUNT_10	COUNT_9	COUNT_8
BYTE9	COUNT_23	COUNT_22	COUNT_21	COUNT_20	COUNT_19	COUNT_18	COUNT_17	COUNT_16

## BYTE0 :

提示	描述	
bit7	保留	
bit6	1 检测到开路 0 未检测到开路	
bit5	1 检测到短路 0 未检测到短路	
bit4	1 开关计数有达到上限阈值 0 开关计数未达到上限阈值	
bit3 : bit2	0 : 0	electronics power supply 正常
	0 : 1	electronics power supply 过压
	1 : 0	electronics power supply 欠压
bit1 : bit0	0 : 0	valves power supply 正常
	0 : 1	valves power supply 过压
	1 : 0	valves power supply 欠压

### BYTE1 : BYTE3

SC-0 对应通道 0 的短路情况, SC-23 对应通道 23 的短路情况, 以此类推可知每个通道的短路情况。Bit 值为 1 短路, 为 0 表示未短路。

### BYTE4 : BYTE6

OC-0 对应通道 0 的开路情况, OC-23 对应通道 23 的开路情况, 以此类推可知每个通道的开路情况。Bit 值为 1 开路, 为 0 表示未开路。

### BYTE7 : BYTE9

COUNT-0 对应通道 0 的开路情况, COUNT-23 对应通道 23 的开路情况, 以此类推可知每个通道的开路情况。Bit 值为 1 开路, 为 0 表示未开路。

## 4.2 输出列表

	bit7	bit6	bit5	bit4	bit3	bit2	bit1	bit0
BYTE0	SC_7	SC_6	SC_5	SC_4	SC_3	SC_2	SC_1	SC_0
BYTE1	SC_15	SC_14	SC_13	SC_12	SC_11	SC_10	SC_9	SC_8
BYTE2	SC_23	SC_22	SC_21	SC_20	SC_19	SC_18	SC_17	SC_16

O\_0 ~ O\_23: O\_0 代表通道 0, O\_23 代表通道 23, 以此类推可知其它通道的位置。

## 4.3 错误代码

故障代码 (十六进制)	故障描述	LED 状态
0x00	0x00, 正常	"SF" LED, 绿灯常亮
0x01	阀岛, 线圈短路	"SF" LED, 红灯闪烁
0x06	阀岛, 线圈开路	"SF" LED, 红灯闪烁
0x07	暂无	
0x100	模块供电欠压	"V2" LED, 红灯闪烁
0x101	模块供电过压	"V2" LED, 红灯常亮
0x102	阀岛供电欠压	"V1" LED, 红灯闪烁
0x103	阀岛供电过压	"V1" LED, 红灯常亮

## Profinet 模块环境配置

扫码查看配置视频



## 阀岛现场总线模块

### Ethercat 模块外形与接口

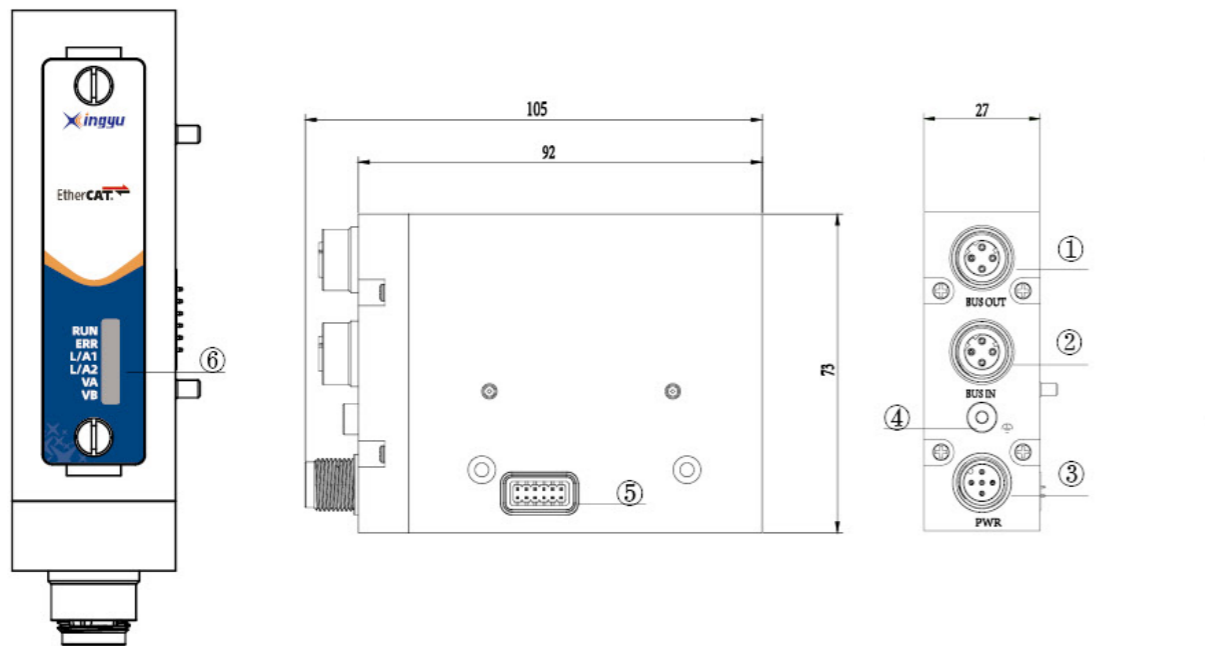

序号	定义	描述
1	P1	接口 1 PORT OUT, M12 母, 4-pin, D-coded
2	P2	接口 2 PORT IN, M12 母, 4-pin, D-coded
3	电源	电源输入, M12 公, 5-pin, A-coded
4	接地	接地端子
5	输出	12PIN
6	指示灯	状态显示

P1\2: M12 4PIN socket, D-coded



序号	定义	描述
1	TD+	Transmit Data +
2	RD+	Receive Data +
3	TD-	Transmit Data -
4	RD-	Receive Data -

PWR: M12 5PIN plug, A-coded

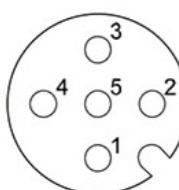

序号	定义	描述
1	V1 24V	+24V for solenoid valve
2	V1 0V	0V for solenoid valve
3	V2 24V	+24V for V2 unit operation
4	V2 0V	0V for V2 unit operation
5	FE	功能接地

## Ethercat 模块功能特性

项目规格	Ethercat
控制用电源	DC24V±10%
输出用电源	DC24V±10%
内耗电流	小于 100 mA
输出点数	24 点
输出负载	单片阀 24V 1W 输出, 24 片阀最大输出电流 1.5A;
输出极性	PNP,-COM
版本	Test Record V.1.2.8
EtherCAT mode	Direct Mode
地址设定	自动设定
DC Mode	支持, Distributed clocks
电压检测	支持电压检测
反接保护和过压保护	支持
诊断	开路、短路、开关计数诊断功能
通讯速率	100M bps
通讯接口	采用 M12(符合 EthernetCAT 规格)
通讯连接方式	菊花链
设定文件	XML 文件
认证	EN 61000-6-4:2007+A1:2011, EN IEC 61000-6-2:2019
EMI	CLASS A
电源瞬断	大于 10ms
耐电压	GB/T24344, 500 VAC 持续 1 分钟
绝缘电阻	GBT24343, 500VDC 电压, 绝缘至少达到 10 MΩ
振动测试	5G, 10~150Hz, 连续 2 小时振动测试
运行温度	-10~50°C
运行湿度	35-85%RH

## Ethercat 模块指示灯介绍

序号	定义	指示	描述
1	RUN	绿灯灭	设备处于 INIT 状态
		绿灯频闪	设备处于 SAFEOP 状态
		绿灯单闪	设备处于 PREOP 状态
		绿灯常亮	设备处于 OP 状态
2	ERR	红灯灭	配置错误
		红灯频闪	没有错误
		红灯单闪	设备本地错误
		红灯双闪	看门狗超时
3	L/A1	灯灭	连接没有建立
		绿灯亮	连接建立, 无通讯
		绿灯闪	连接建立, 有通讯
4	L/A2	灯灭	连接建立, 无通讯
		绿灯亮	连接没有建立
		绿灯闪	连接建立, 有通讯
5	VA	绿灯亮	阀岛电源, 正常
		红灯闪	阀岛电源, 欠压
		红灯亮	阀岛电源, 过压
6	VB	绿灯亮	系统电源, 正常
		红灯闪	系统电源, 欠压
		红灯亮	系统电源, 过压

## 输入输出数据列表

### 4.1 输入列表

	bit7	bit6	bit5	bit4	bit3	bit2	bit1	bit0
BYTE0		OC	SC	COR	UV_V2	OV_V2	UV_V1	OV_V1
BYTE1	SC_7	SC_6	SC_5	SC_4	SC_3	SC_2	SC_1	SC_0
BYTE2	SC_15	SC_14	SC_13	SC_12	SC_11	SC_10	SC_9	SC_8
BYTE3	SC_23	SC_22	SC_21	SC_20	SC_19	SC_18	SC_17	SC_16
BYTE4	OC_7	OC_6	OC_5	OC_4	OC_3	OC_2	OC_1	OC_0
BYTE5	OC_15	OC_14	OC_13	OC_12	OC_11	OC_10	OC_9	OC_8
BYTE6	OC_23	OC_22	OC_21	OC_20	OC_19	OC_18	OC_17	OC_16
BYTE7	COUNT_7	COUNT_6	COUNT_5	COUNT_4	COUNT_3	COUNT_2	COUNT_1	COUNT_0
BYTE8	COUNT_15	COUNT_14	COUNT_13	COUNT_12	COUNT_11	COUNT_10	COUNT_9	COUNT_8
BYTE9	COUNT_23	COUNT_22	COUNT_21	COUNT_20	COUNT_19	COUNT_18	COUNT_17	COUNT_16

### BYTE0 :

提示	描述	
bit7	保留	
bit6	1 检测到开路 0 未检测到开路	
bit5	1 检测到短路 0 未检测到短路	
bit4	1 开关计数有达到上限阈值 0 开关计数未达到上限阈值	
bit3 : bit2	0 : 0	electronics power supply 正常
	0 : 1	electronics power supply 过压
	1 : 0	electronics power supply 欠压
bit1 : bit0	0 : 0	valves power supply 正常
	0 : 1	valves power supply 过压
	1 : 0	valves power supply 欠压

### BYTE1 : BYTE3

SC-0 对应通道 0 的短路情况, SC-23 对应通道 23 的短路情况, 以此类推可知每个通道的短路情况。Bit 值为 1 短路, 为 0 表示未短路。

### BYTE4 : BYTE6

OC-0 对应通道 0 的开路情况, OC-23 对应通道 23 的开路情况, 以此类推可知每个通道的开路情况。Bit 值为 1 开路, 为 0 表示未开路。

### BYTE7 : BYTE9

COUNT-0 对应通道 0 的开路情况, COUNT-23 对应通道 23 的开路情况, 以此类推可知每个通道的开路情况。Bit 值为 1 开路, 为 0 表示未开路。

### 4.2 输出列表

	bit7	bit6	bit5	bit4	bit3	bit2	bit1	bit0
BYTE0	SC_7	SC_6	SC_5	SC_4	SC_3	SC_2	SC_1	SC_0
BYTE1	SC_15	SC_14	SC_13	SC_12	SC_11	SC_10	SC_9	SC_8
BYTE2	SC_23	SC_22	SC_21	SC_20	SC_19	SC_18	SC_17	SC_16

O\_0 ~ O\_23: O\_0 代表通道 0, O\_23 代表通道 23, 以此类推可知其它通道的位置。

### Ethercat 模块环境配置

扫码查看配置视频



## 阀岛适配器

### ① 产品特性

阀岛适配器 VTA-H24-COM13 是一种 IO-Link 设备，安装在 DB25 接口的阀岛上，是将 DB25 连接转换为 IO-Link 连接的信号转换模块。采用 IO-Link A 类端口 3 线连接，支持驱动 24 路电磁阀，总驱动电流不超过 1.6A，单路最大 500mA，阀岛适配器电源来自于 IO-Link 主站。适用于 DB25 接口 13 针为公共端的阀岛。

### ⚙️ 技术参数

产品型号	VTA-H24-COM13
IO-Link 版本	V1.1.3
速率	COM2(38.4k)
最小周期时间	3.5ms
过程数据	4 字节
显示 / 运行	绿色 LED
可配置输入输出	否
工作电压范围	DC18~30V
总电流 ( 执行器 )	1.6A
静态电流	30mA
典型工作电压	DC24V
执行器接口	DB25
传感器接口	M12x1 航空插头
导线	0.6m×0.34mm <sup>2</sup>
外壳材料	PA
护套材料	PUR
防护等级	IP40
使用温度	-10~55℃
存储温度	-25~70℃
机械尺寸	62mm×52mm×12mm

## 外形尺寸图

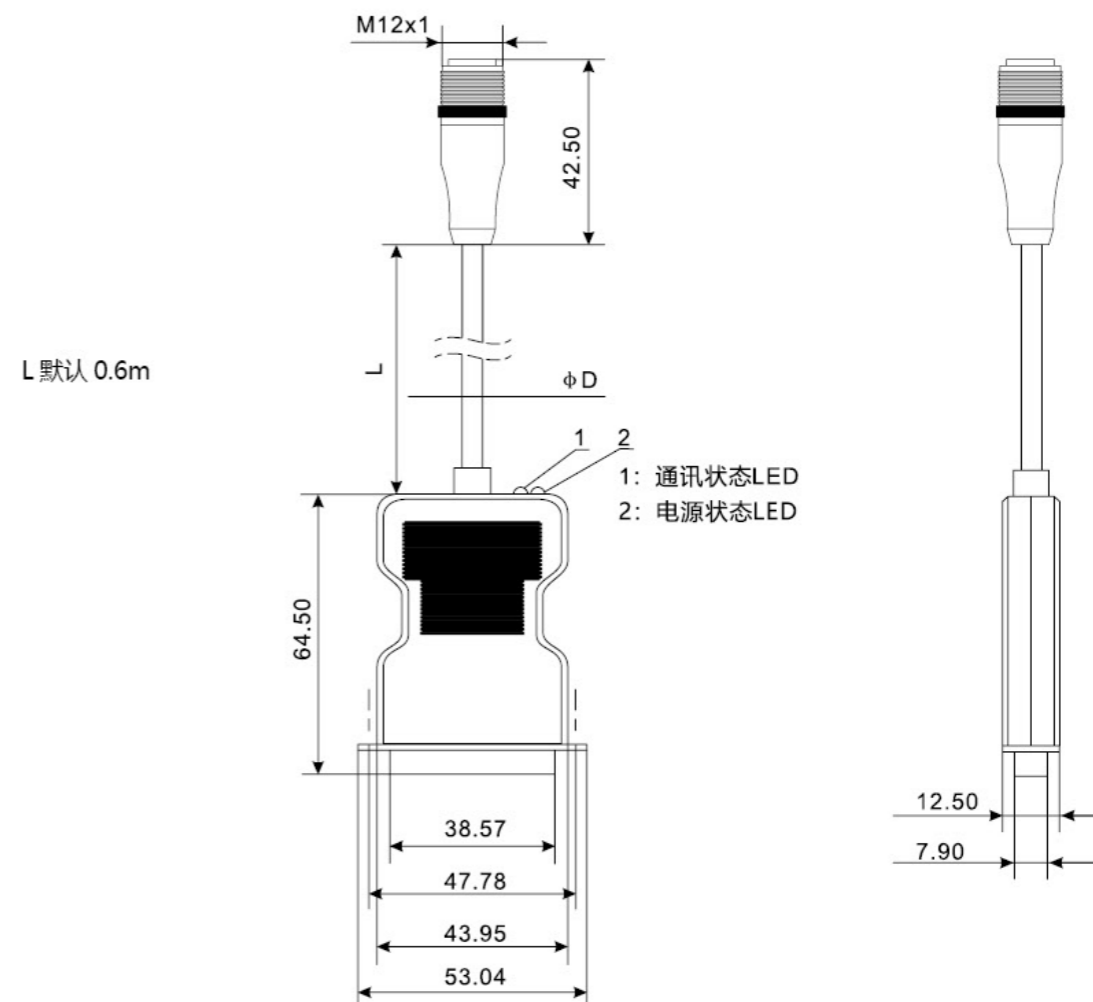

## 接线方式



PIN1~2, 14~25: 输出端  
PIN13: 0V

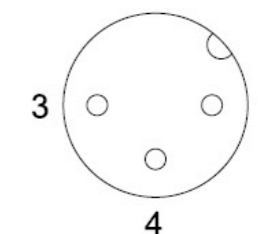

IO-Link 接口  
PIN1: 24V, 控制器+阀  
PIN3: 0V  
PIN4: IO-Link

## VT15 阀岛



### 产品特性

- 1、气路布局简单直观，削减布线空间。
- 2、更可靠的气路结构设计。
- 3、更少的安装空间、安装方便。
- 4、集中供气、集中排气。
- 5、模块化设计，任意数量阀组合。

### 安装与使用

- 1、首先在 P 口的 8 号快插接头上接上气源，气源压力 7bar，并供压。
- 2、检查每个电磁阀对应的 V 口(工作腔口)有无出气(常闭型电磁阀不通电情况下无出气)。
- 3、按压每个电磁阀上的手动杆，检查按下手动杆时有无出气(常闭型电磁阀按下手动杆时会出气)。
- 4、再把每个电磁阀的 V 口与气动执行元件用气管相连，并调试。
- 5、接上导线通过 PLC 控制阀岛上的电磁阀。
- 6、最后把阀岛用螺丝固定到设备上。

### 技术参数

产品型号	VT15
工作环境温度	-5°C ~ 50°C (未冻结)
耐压压力	1.2MPa
工作压力	0.15 ~ 0.7MPa
工作介质	压缩空气(经 40μm 以上滤网过滤)
外形尺寸	宽 74mm, 高 67mm, 长 183mm(18 阀)
额定电压	DC12/24V±10%
总线接口	DB-37 针
供气接口	8 号快插接头
排气接口	G1/8" 消音器
工作接口	6 号快插/4 号快插
电磁阀类型	二位三通
电磁阀额定功率	2.5W
电磁阀响应时间	打开: 9ms; 关闭: 10ms
电磁阀流量口径	1.4mm
组合数量	2 ~ 18
阀岛主体材质	PA6+50GF
防护等级	IP40

### 外形尺寸图

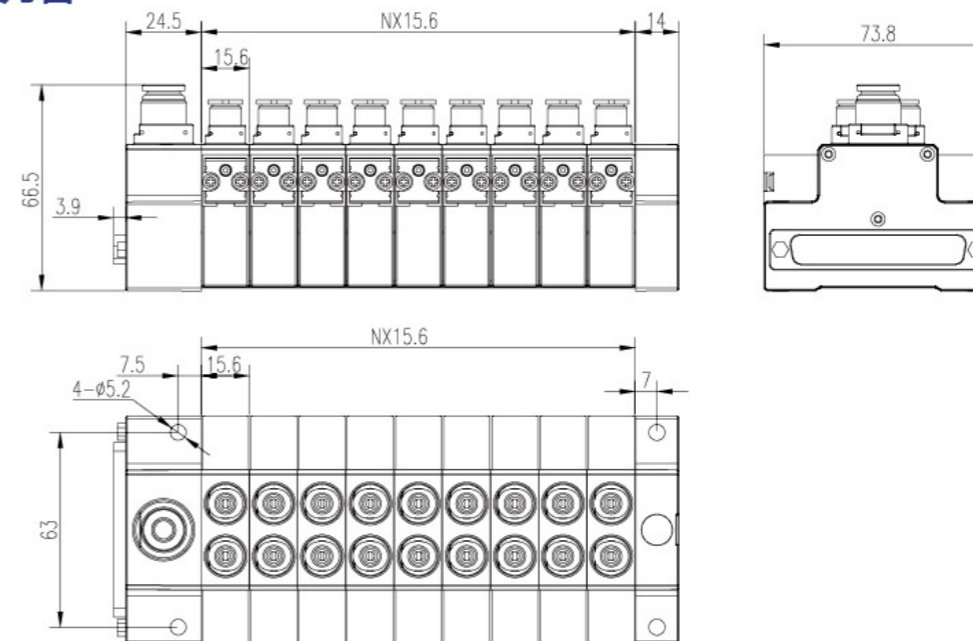

### 接线示意图

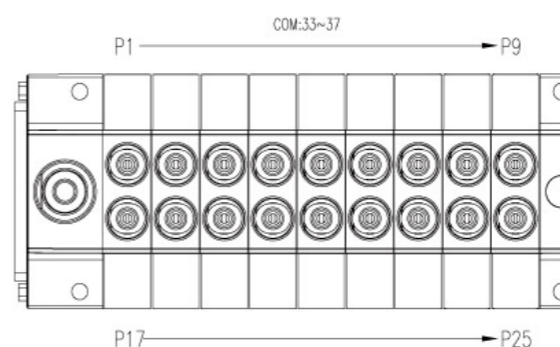

P1	颜色	P1	颜色	P1	颜色	P1	颜色
1	黑	11	粉红	21	橙/黑	31	浅蓝/红
2	棕	12	浅绿	22	黄/黑	32	浅蓝/蓝
3	红	13	黑/白	23	绿/黑	33	浅蓝/绿
4	橙	14	棕/白	24	灰/黑	34	灰/红
5	黄	15	红/白	25	粉红/黑	35	灰/绿
6	绿	16	橙/白	26	粉红/红	36	紫/黑
7	蓝	17	绿/白	27	粉红/蓝	37	蓝/黑
8	紫	18	蓝/白	28	粉红/绿	S	地线
9	灰	19	紫/白	29	浅蓝		
10	白	20	红/黑	30	浅蓝/黑		

### 局部爆炸图

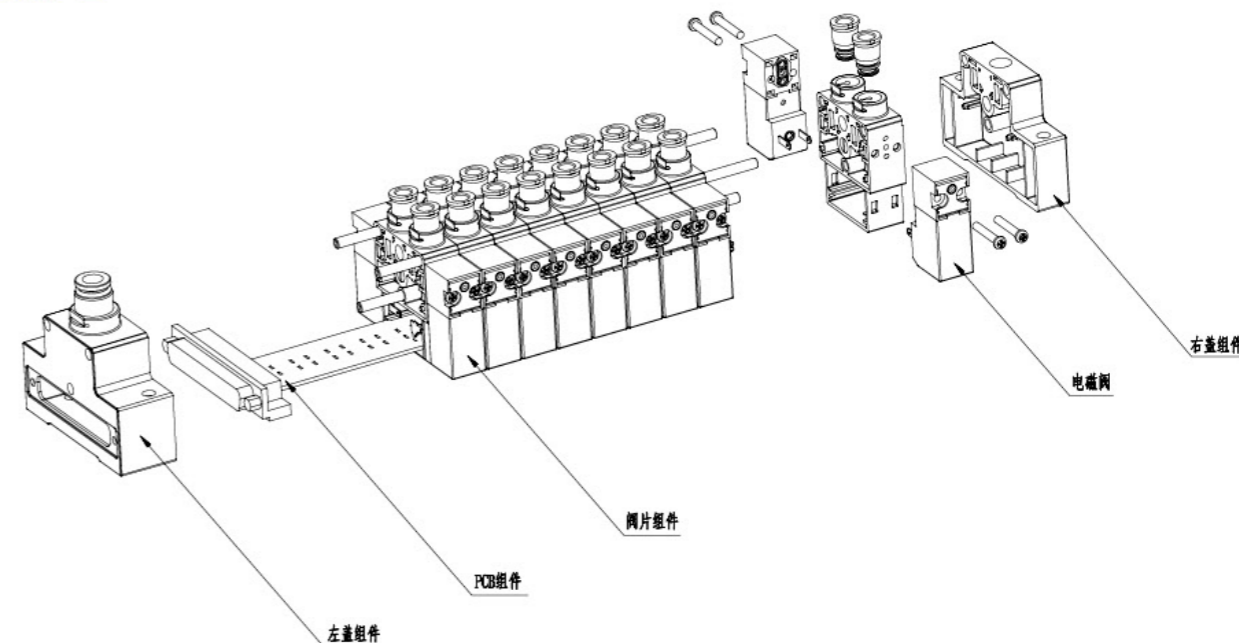

### 订购码



1. 规格系列  
VT15
2. 组合数  
2-18

3. 进气接口  
K8: Φ8 快插接头
4. 工作接口  
K4: Φ4 快插接头  
K6: Φ6 快插接头

5. 动作类型  
A: 3/2 常闭  
B: 3/2 常开
6. 阀数量  
2-18

# PREMIER QUALITY GLOBAL REPUTATION

专业品质 全球信赖

XINGYU ELECTRON(NINGBO)CO.,LTD.  
www.xingyunb.com

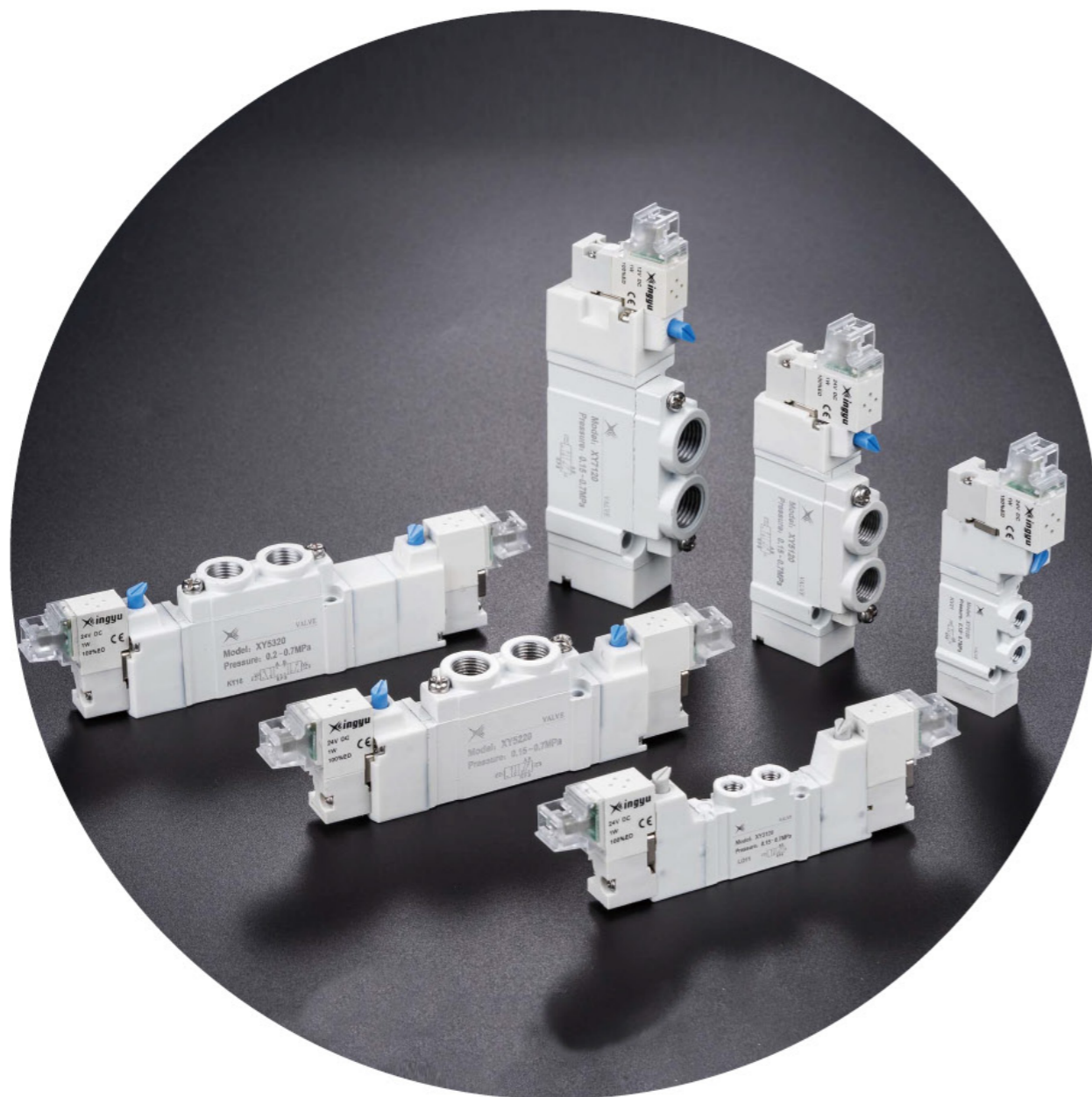

## XY系列低功耗 二位五通换向阀

- 先导式结构，复位可靠
- 节能高频，功率仅1W
- 节省空间，可集成安装
- 高速稳定的响应性



## XY3000 系列



## XY5000 系列



## XY7000 系列



## 技术参数

产品系列	XY 系列 五通电磁阀		
产品型号	XY3000/XY5000/XY7000		
产品规格	3000 系列	5000 系列	7000 系列
使用压力范围 MPa	二位五通	0.15 - 0.7	
	三位五通	0.2 - 0.7	
使用介质	经 40um 滤芯过滤过的压缩空气		
环境温度及介质温度 °C	-5~50 (但未冻结)		
接管口径	进气口 = 工作口 = 排气口 = M5	进气口 = 工作口 = 排气口 = 1/8	进气口 = 工作口 = 1/4 排气口 = 1/8
控制方式	内部先导式		
先导排气方式	外部集中排气		
最大动作频率 Hz	二位单电控	10	5
	二位双电控	10	5
	三位双电控	3	3
手动操作方式	手动压下回转变锁式		
出线方式	垂直式 / 平行式 / 引线式 / 垂直平行通用式		
线圈额定电压 V	DC12 / 24		
允许电压波动	额定电压 ±10%		
消耗功率 W	标准	1	
	带节电回路	启动功率 1.8 / 维持功率 0.5	
过电保护回路	可选		
指示灯	有, 采用 LED		
绝缘等级	F		

## 订购码

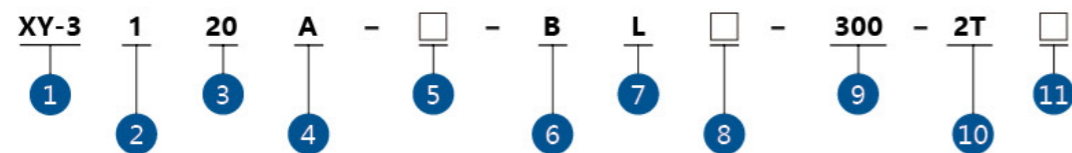

- 系列**  
3: XY3000  
5: XY5000  
7: XY7000
- 切换方式**  
1: 二位单电控  
2: 二位双电控  
3: 三位中封式  
4: 三位中泄式  
5: 三位中压式
- 连接方式**  
20: 直接配管式  
40: 底板配管式
- 手动操作**  
A: 压下回转变锁式手动按钮
- 牙型代码**  
空白: G 牙  
R: Rc 牙  
N: NPT 牙
- 电压类型**  
B: DC24V  
D: DC12V
- 导线引出方式**  
L: 垂直式  
M: 平行式  
N: 垂直平行通用式  
E: 引线式
- 指示灯、电涌电压保护回路**  
空白: 带指示灯, 无过电保护回路  
R: 带指示灯, 带电保护回路
- 线长**  
300mm 定制
- 阀岛联数**  
1T: 1 联阀岛  
2T: 2 联阀岛  
...  
20T: 20 联阀岛
- 汇流板螺纹种类**  
空白: G 牙  
R: Rc 牙  
N: NPT 牙

## 二位单电控管接式 XY3120

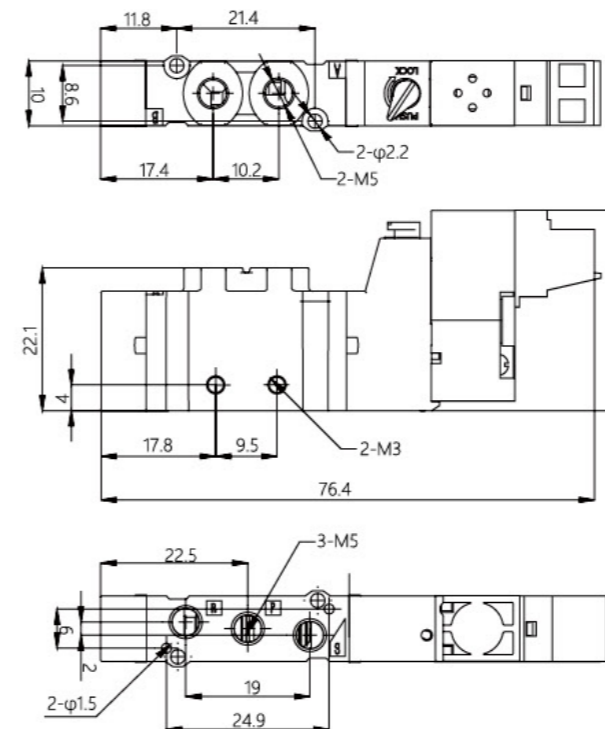

## 二位单电控板接式 XY3140

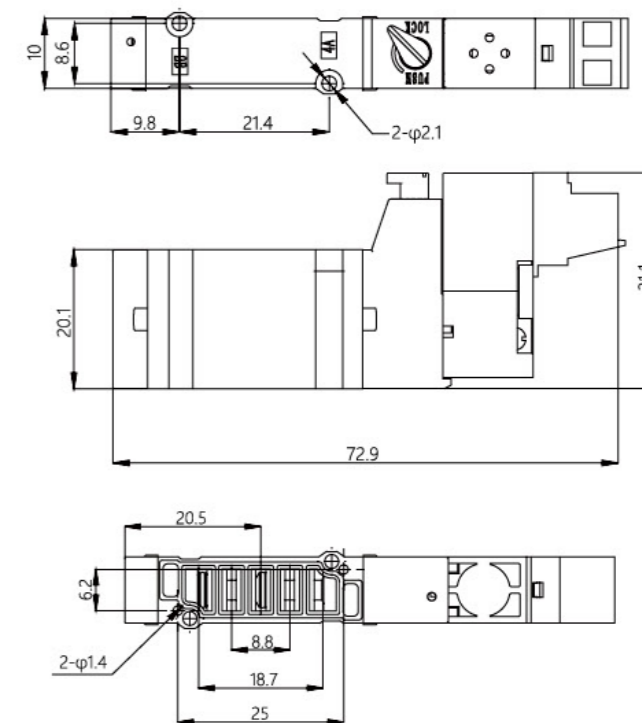

## 二位双电控管接式 XY3220

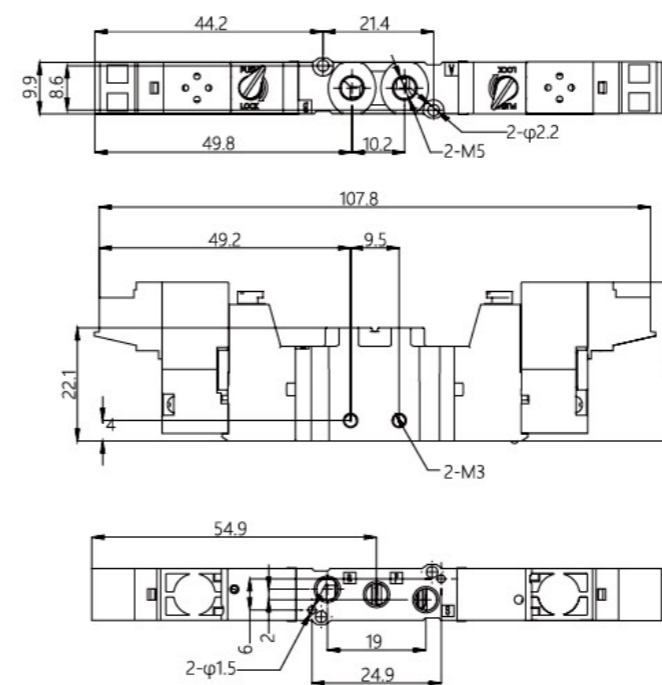

## 二位双电控板接式 XY3240

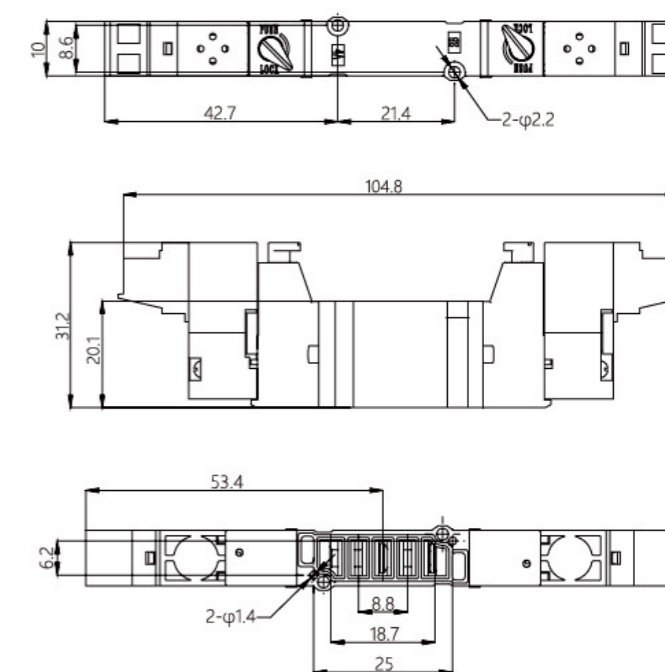

## 三位中封式、中泄式、中压式

管接式 XY3 4 20

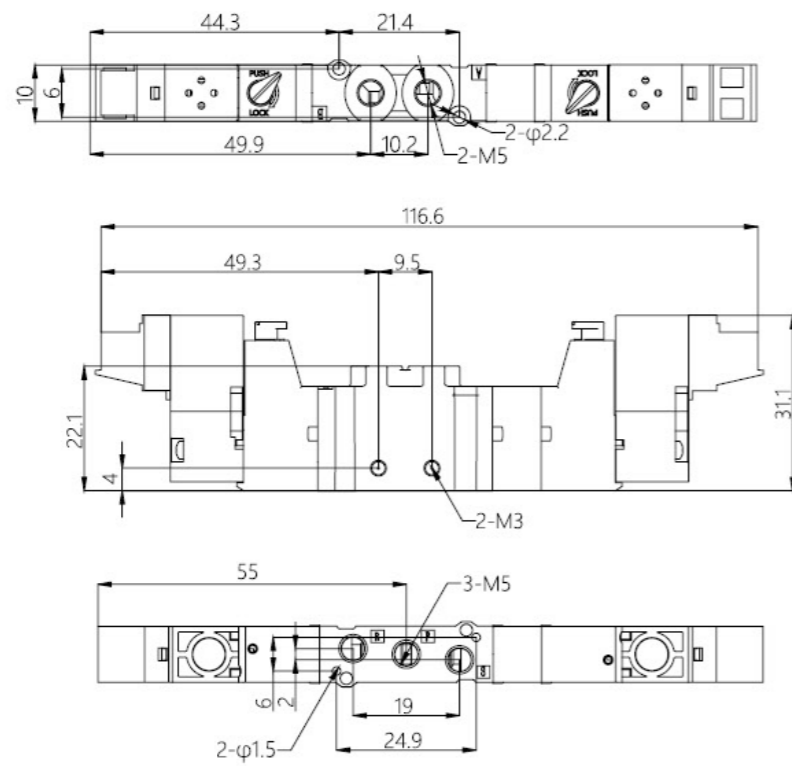

## 三位中封式、中泄式、中压式

板接式 XY3 4 40

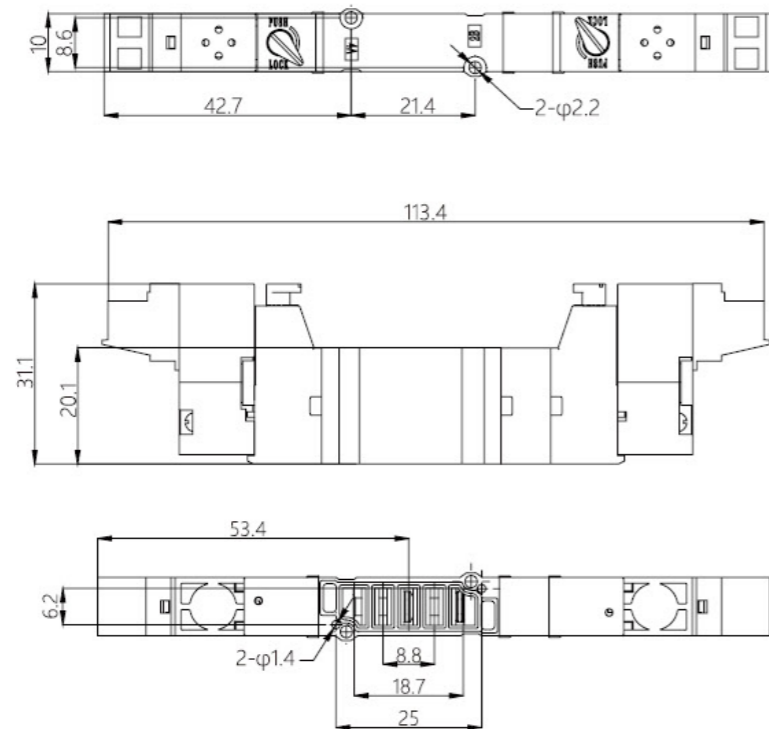

## 二位单电控管接式 XY5120

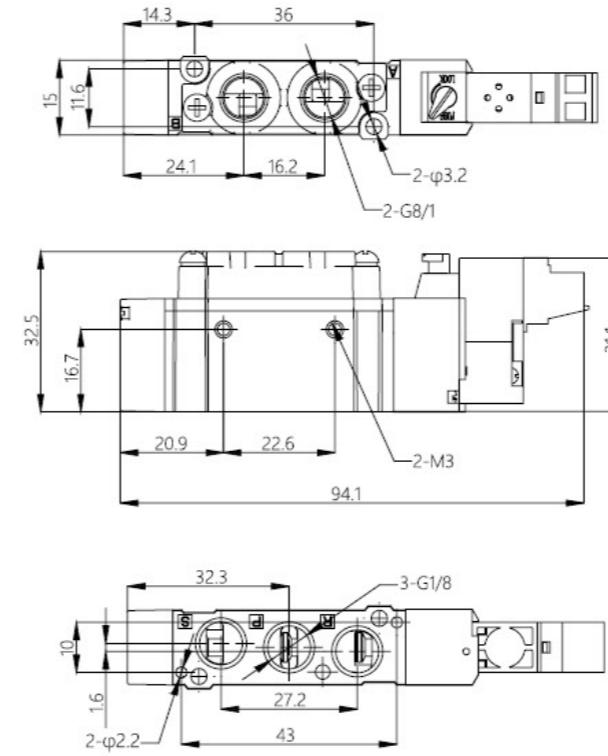

## 二位双电控管接式 XY5220

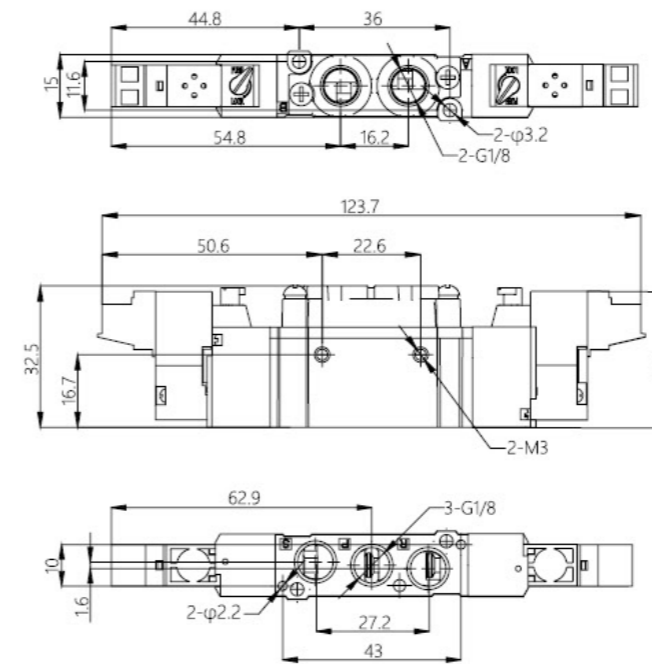

## 二位单电控板接式 XY5140

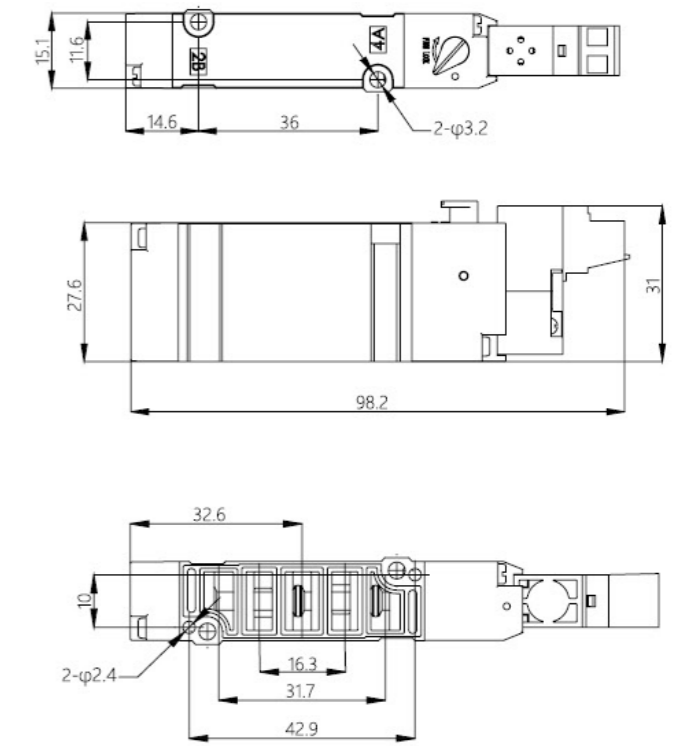

## 二位双电控板接式 XY5240

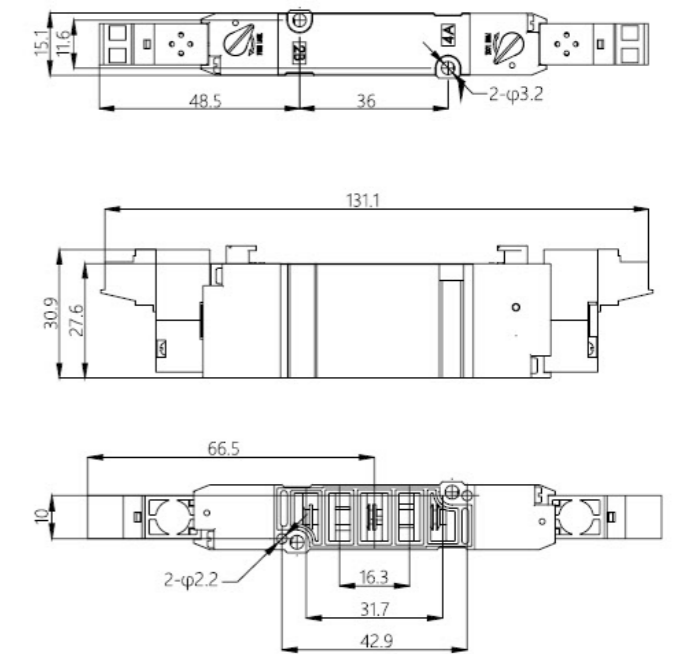

## 三位中封式、中泄式、中压式

管接式 XY5 4 20

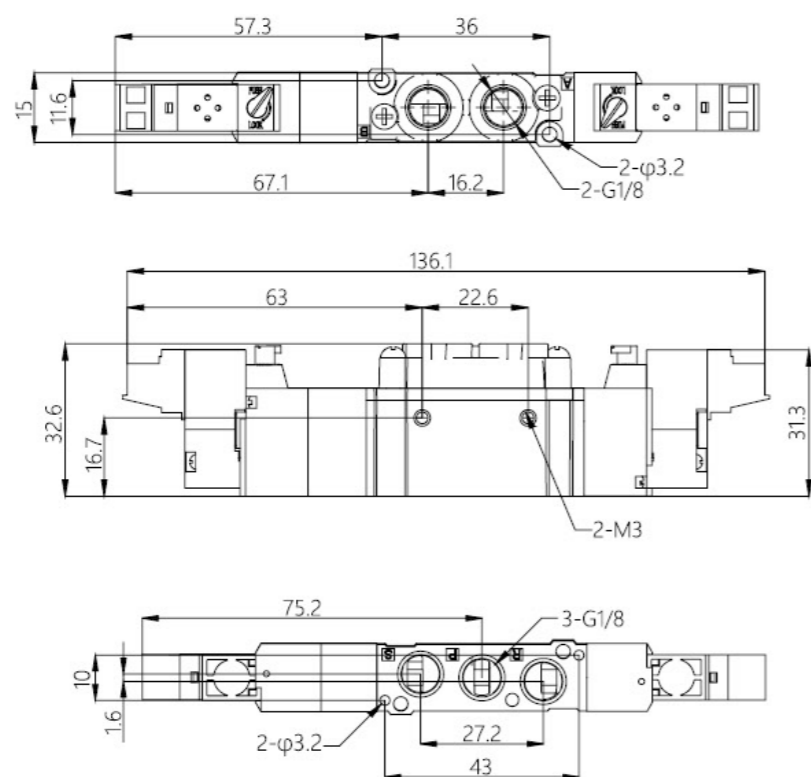

## 三位中封式、中泄式、中压式

板接式 XY5 4 40

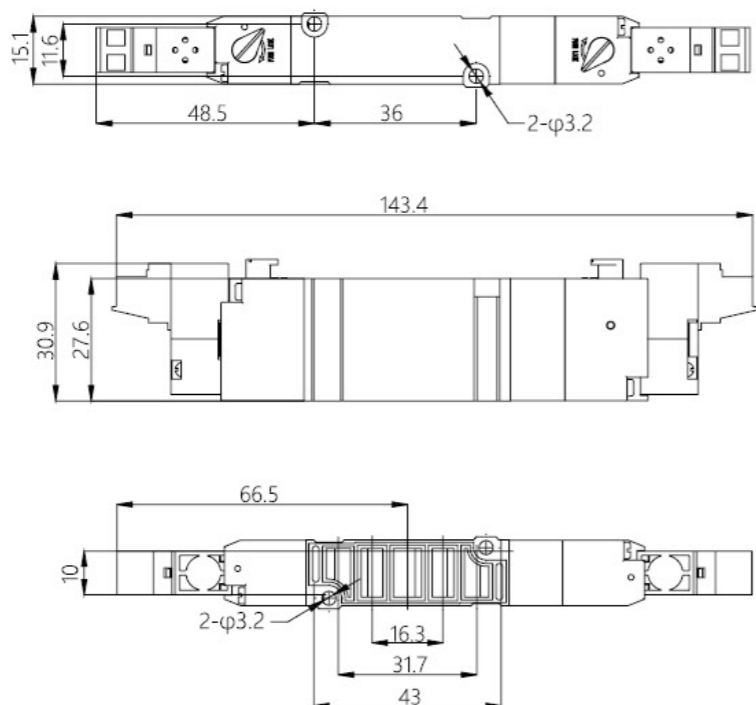

## 二位单电控管接式 XY7120

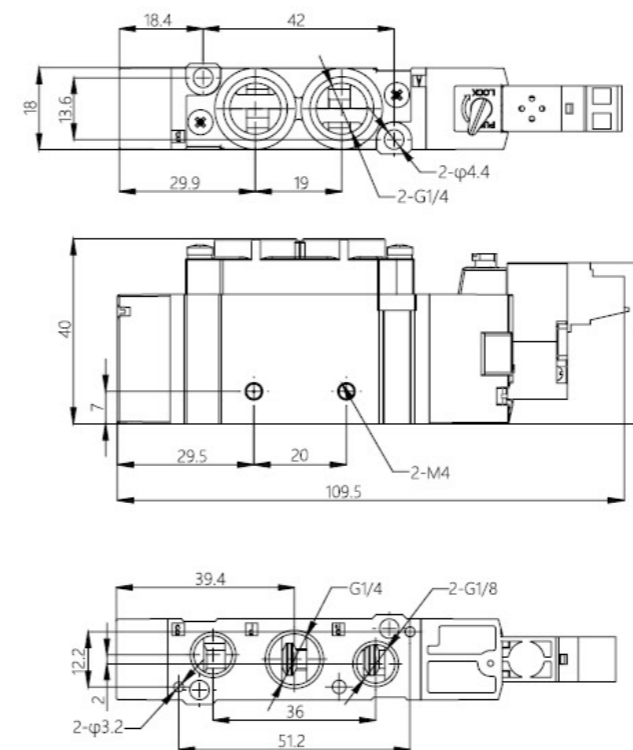

## 二位双电控管接式 XY7220

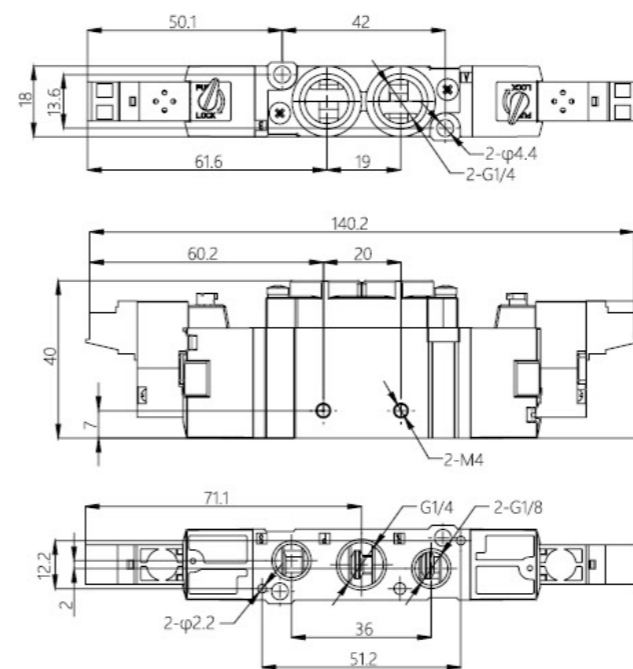

## 二位单电控板接式 XY7140

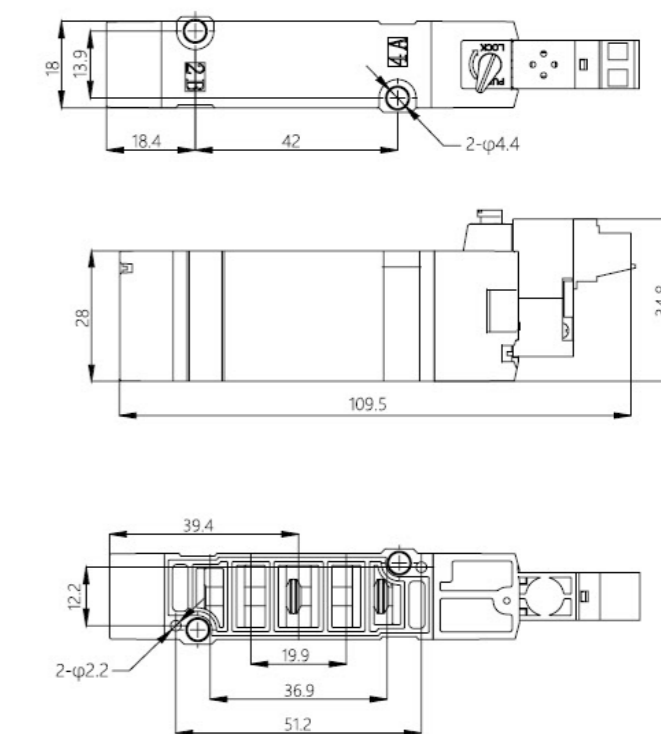

## 二位双电控板接式 XY7240

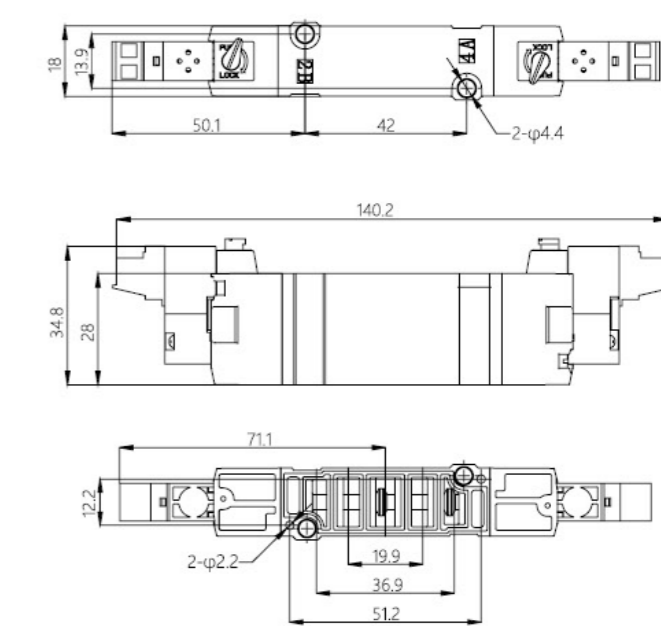

## 三位中封式、中泄式、中压式

管接式 XY7 4 20

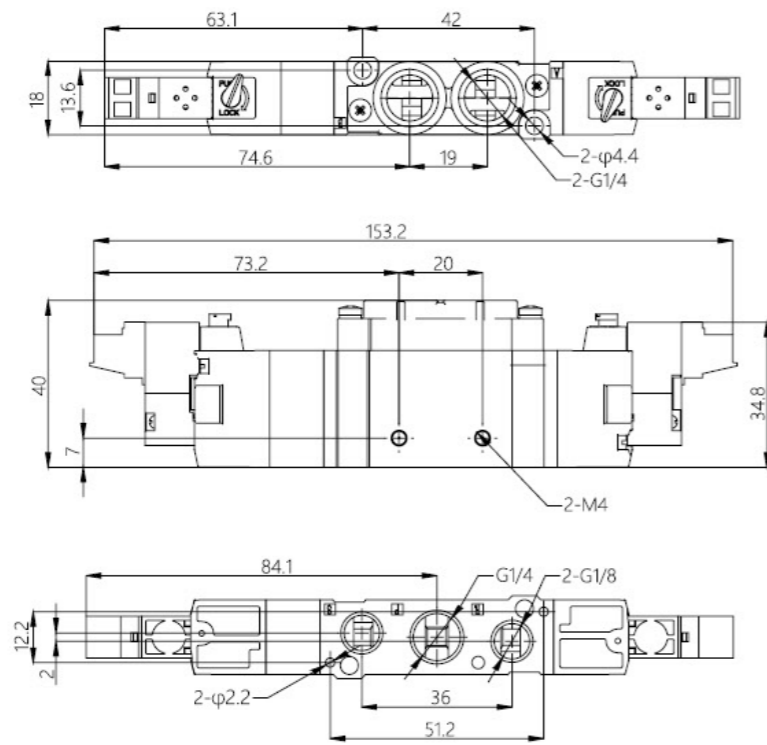

## 三位中封式、中泄式、中压式

板接式 XY7 4 40

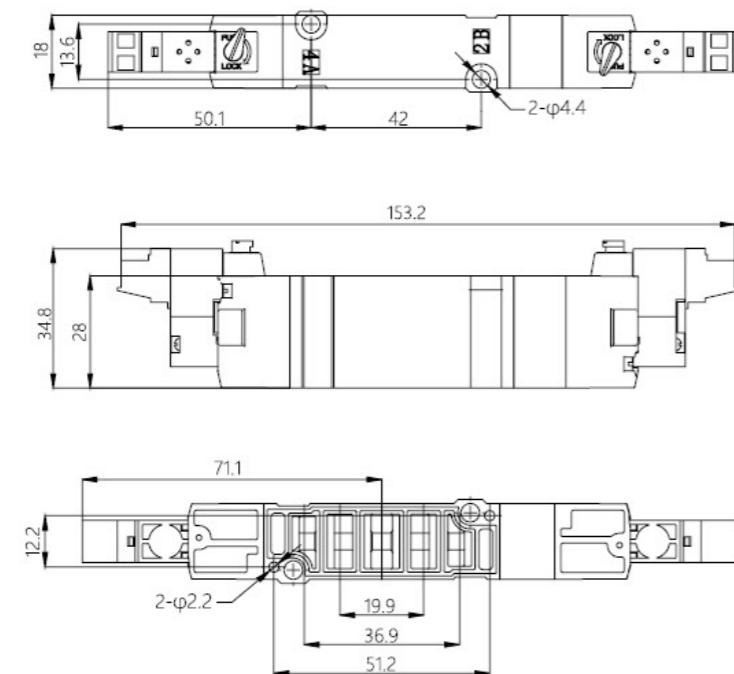

## XY3000 系汇流板

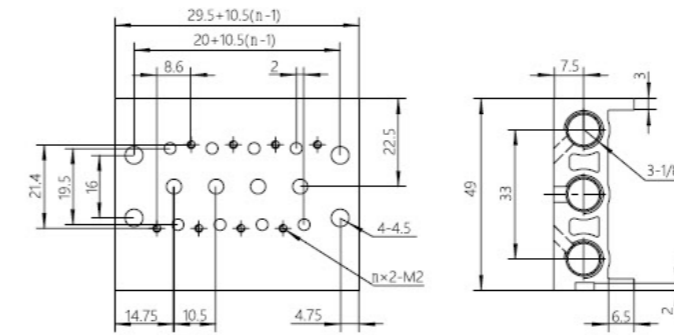

## XY7000 系汇流板

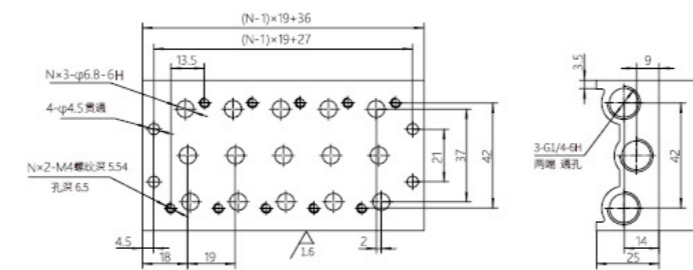

## XY5000 系汇流板

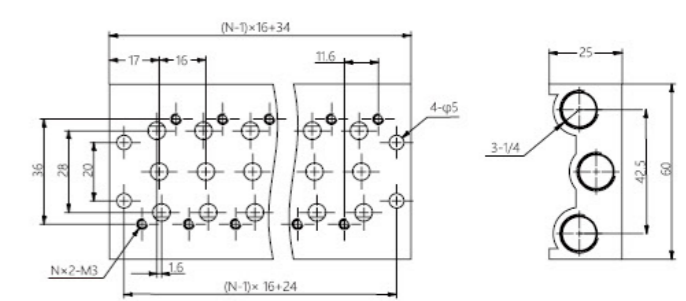

## 垂直平行通用式接插件

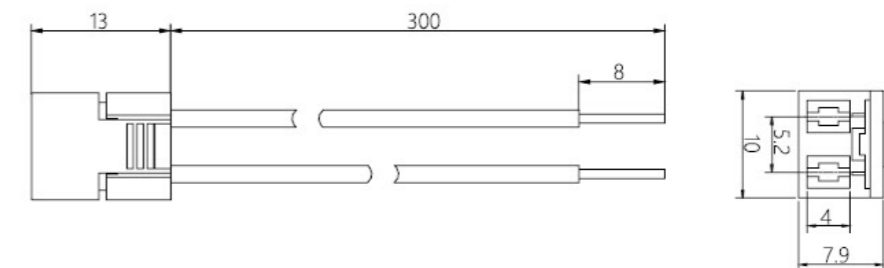

## 垂直式 / 平行式接插件

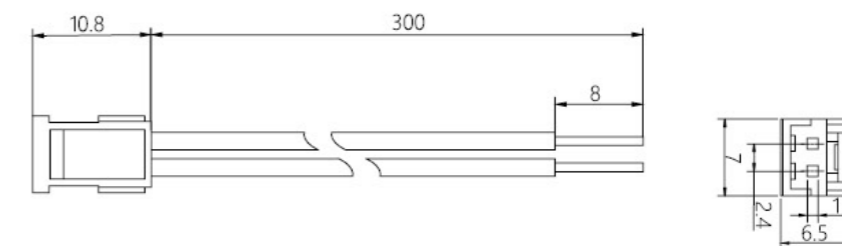

# PREMIER QUALITY GLOBAL REPUTATION

专业品质 全球信赖

XINGYU ELECTRON(NINGBO)CO.,LTD.  
www.xingyunb.com



## 微型电磁阀

- 无需给油, 长寿命
- 小型轻量化, 安装便捷, 低功耗
- 多个任意组合集成控制
- 适合PLC直接输出控制



## XY-10 系列

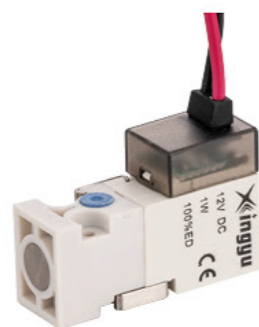

### 订购码

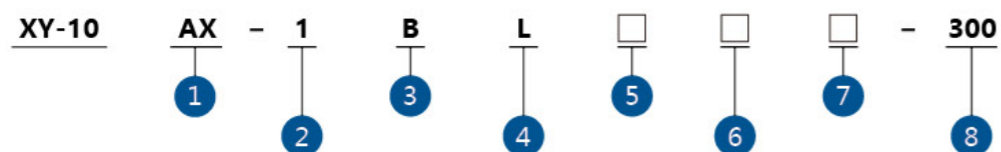

- 规格**  
 AX 阀口: 0.5mm 功率: 1W  
 AH 阀口: 0.7mm 功率: 1.2W  
 AD 阀口: 0.7mm 功率: 1.8W/0.5W  
 \*AR 阀口: 1mm 功率: 3.2W/0.5W
- 动作类型**  
 1: 3/2 常闭  
 2: 2/2 常闭
- 电压规格**  
 B: DC24V  
 D: DC12V

- 导线引线方式**  
 E: 引线式    L: 垂直式  
  
 M: 平行式    N: 垂直平行通用式  
  
 T: 螺纹式
- 指示灯、电涌电压保护回路**  
 空白: 带指示灯, 无过电保护回路  
 R: 带指示灯, 带电保护回路

- 排气方式**  
 空白: 直接排气  
 N: 非直接排气
- 手动杆**  
 空白: 无手动功能  
 1: 有手动功能
- 线长**  
 300mm  
 定制

### 技术参数

系列	XY-10AH	XY-10AX	XY-10AD	*XY-10AR
使用压力范围 MPa	0-0.7	0-0.7	0-0.7	0-0.7
阀口尺寸 mm	0.7	0.5	0.7	1.0
使用介质	经 40μm 滤芯过滤过的压缩空气			
环境温度及介质温度 °C	-5~50(但未冻结)			
响应时间 ms	ON : 6    OFF : 5	ON : 7    OFF : 6	ON : 7    OFF : 6	ON : 6    OFF : 5
最大动作频率 Hz	35	20	35	50
流量 L/min	20	10	20	30
出线方式	垂直式、平行式、垂直平行通用式、引线式、螺纹式			
线圈额定电压 V	DC12/DC24			
允许波动电压	额定电压 ±10%			
消耗功率 W	1.2	1	1.8/0.5	3.2/0.5
线圈温升 °C	50%ED : 25 100%ED : 55	50%ED : 25 100%ED : 50	50%ED : 20 100%ED : 15	50%ED : 20 100%ED : 15
动作方式	直动式			
过电保护回路	可选			
指示灯	有 采用 LED 显示			
手动操作方式	可选			
耐高温等级	H 级			
防护等级	IP40			
绝缘电压	1000V AC			
绝缘电阻	≥ 5MΩ			

### 引线式 XY-10A

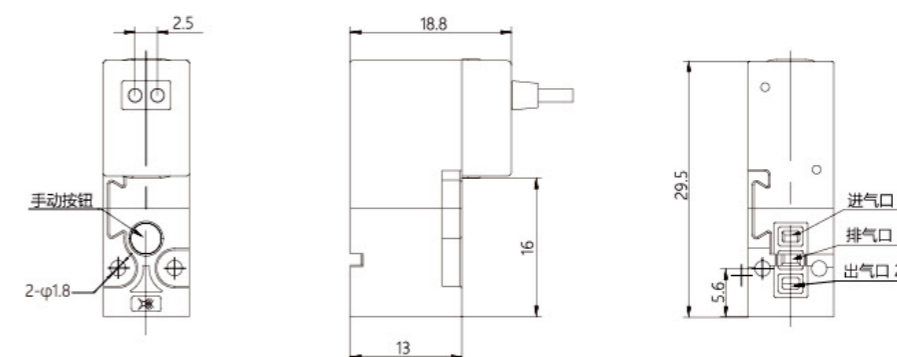

### 垂直式 XY-10A

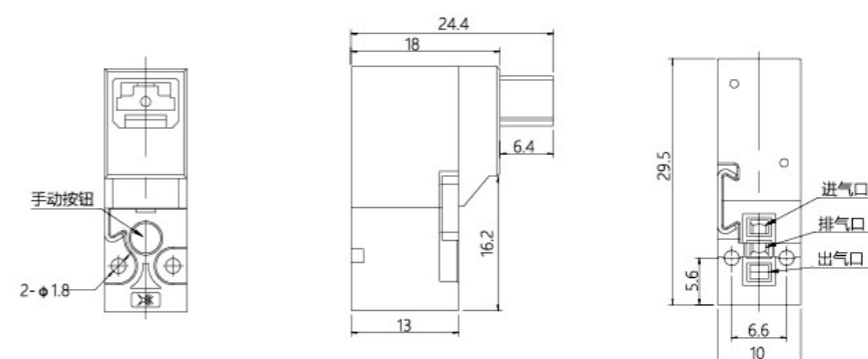

## 平行式 XY-10A

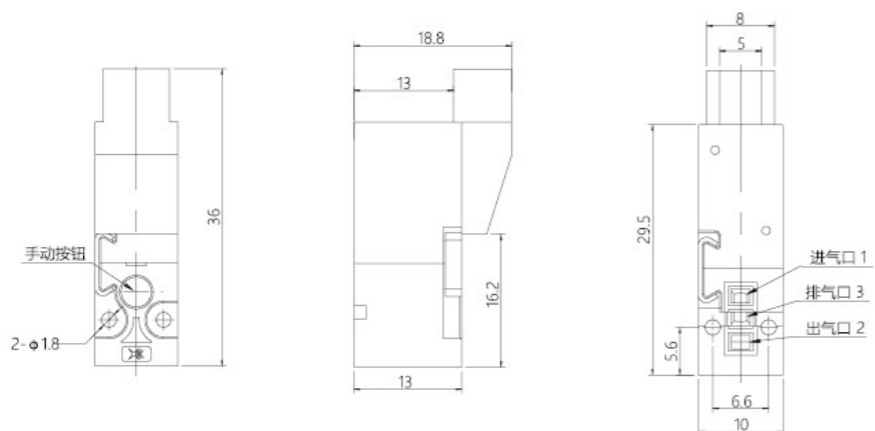

## 垂直平行通用式 XY-10A

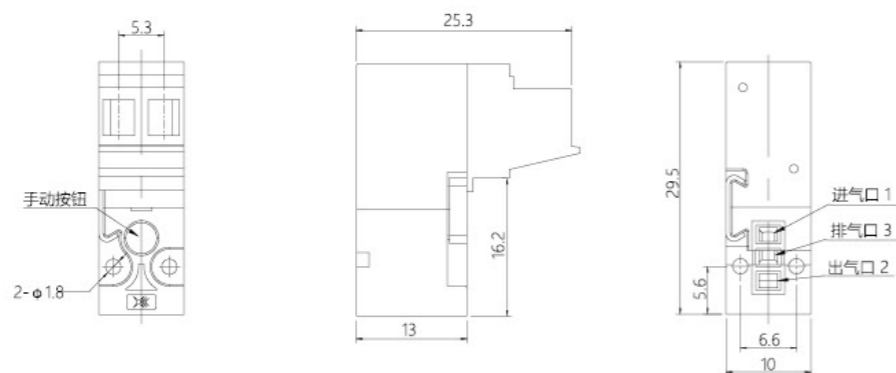

## 螺纹式 XY-10A



## 密封区安装尺寸

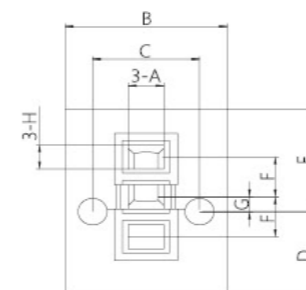

A	B	C	D	E	F	G
2.2	10	6.6	5.6	6.9	2.7	1.6

## XY-10A 汇流板

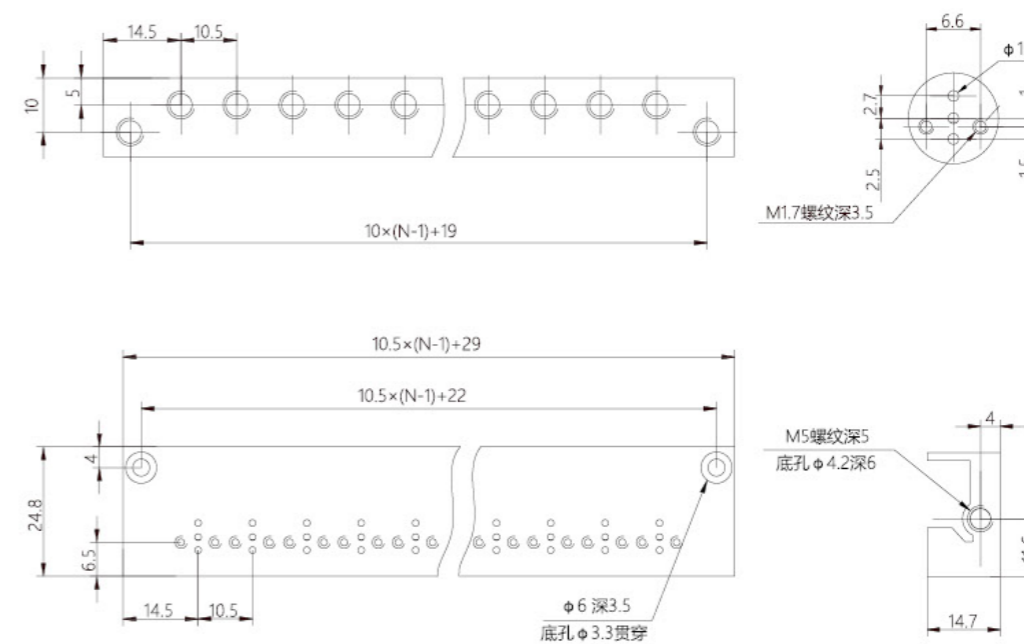

## 垂直平行通用式接插件

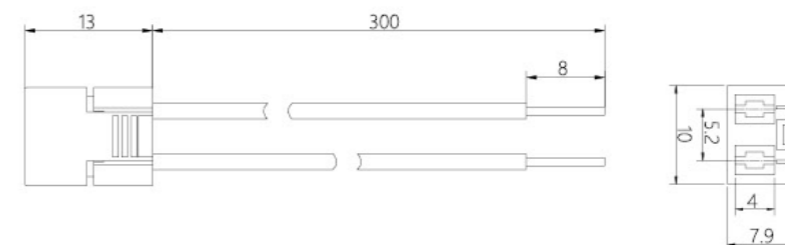

## 垂直式 / 平行式接插件

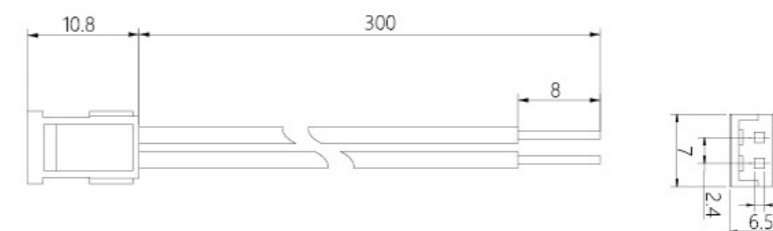

## XY-10A 阀组



### 技术参数

工作介质	压缩空气 (经 40μm 以上滤网过滤)
工作温度	-5°C ~ 50°C (未冻结)
工作压力	0~0.7MPa
工作电压	DC12V / DC24V
接管口径	Φ4/Φ6

### 产品特性

- 1、连数可选，满足各种应用场景。
- 2、产品采用专用密封件，密封性好。
- 3、集中供气，简化气路，节省空间，节约成本。
- 4、统一进、排气，统一布线，便于安装调试。

### 安装与使用

- 1、建议使用单位指派专人负责使用保养。
- 2、安装时请注意介质流动方向。
- 3、安装后，须通入介质试动作数次，确认正常后方可投入使用。
- 4、请注意防尘，拆下不用时应在进、出气口装防尘塞。
- 5、较长时间不用时，放置较为干燥地方保存。

### 订购码

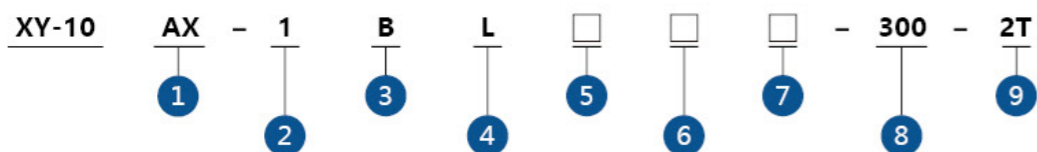

#### 1. 规格

- AX 阀口：0.5mm 功率：1W
- AH 阀口：0.7mm 功率：1.2W
- AD 阀口：0.7mm 功率：1.8W/0.5W
- \* AR 阀口：1mm 功率：3.2W/0.5W

#### 2. 动作类型

- 1：3/2 常闭
- 2：2/2 常闭

#### 3. 电压规格

- B：DC24V
- D：DC12V

#### 4. 导线引线方式

- E：引线式    L：垂直式



- M：平行式    N：垂直平行通用式



#### 5. 指示灯、电涌电压保护回路

- 空白：带指示灯，无过电保护回路
- R：带指示灯，带电保护回路

#### 6. 排气方式

- 空白：直接排气
- N：非直接排气

#### 7. 手动杆

- 空白：无手动功能
- 1：有手动功能

#### 8. 线长

- 300mm
- 定制

#### 9. 阀组联数

- 1T：1 联阀组
- ... ..
- 20T：20 联阀组

## XY-10A 阀组外形图

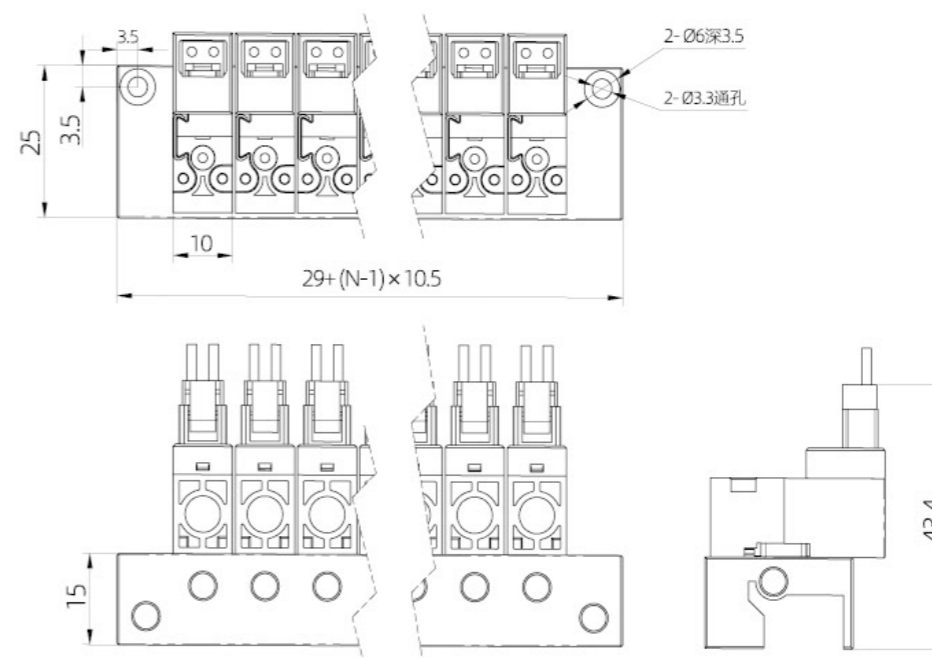

## XY-10A 汇流板外形图

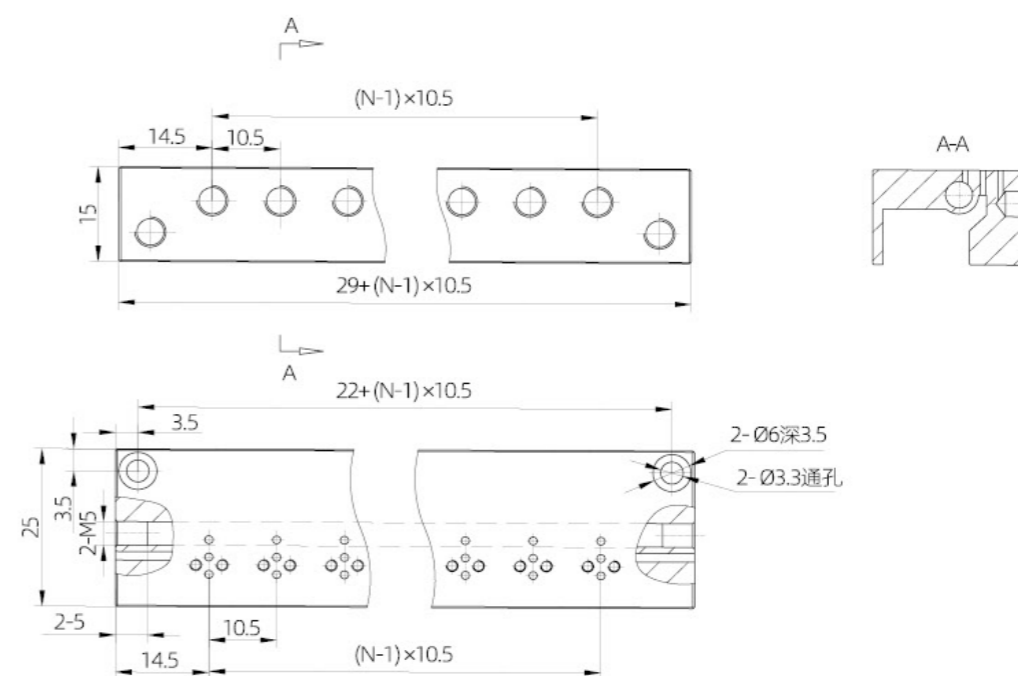

## XY-015



### 安装与使用

- 1、电磁阀安装前应注意阀的使用条件，如工作压力范围，电源条件（交流、直流电压大小）。
- 2、电磁阀安装前应在试验台上进行通气，通电试验，检查换向性能是否正常。
- 3、电磁阀安装前应彻底清除管道内的铁锈、灰尘等污物。
- 4、电磁阀安装时应注意安装位置和表明的气流方向，切不可接错，在阀气源口上游必须安装分水滤气器、减压阀和油雾润滑器，以保证供给阀具有一定压力的干燥、洁净、润滑的空气。

### 产品特性

- 1、体积小，安装方便。
- 2、节能高频，可持续工作 ED100%。
- 3、大流量，应用行业广。
- 4、响应时间快，用途多。
- 5、接电方式多样。
- 6、启动电压低，适合恶劣条件下使用。
- 7、寿命长，更持久。

### 订购码

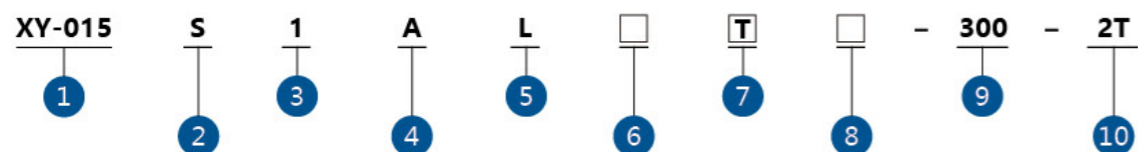



#### 1. 规格系列

#### 2. 压力范围

S: 0-7bar 阀口尺寸:  $\phi 1.4\text{mm}$   
T: 0-10bar 阀口尺寸:  $\phi 1.2\text{mm}$

#### 3. 产品类型

1: 3/2 常闭   
2: 3/2 常开 

#### 4. 线圈规格 注①

A: AC220V  
B: DC24V  
C: AC110V  
D: DC12V

#### 5. 引线方式

E: 引线式

L: 垂直式

M: 平行式

N: 垂直平行通用式

Q: 插脚式

#### 6. 指示灯、电涌电压保护回路 注②

空白: 带指示灯, 无过电保护回路  
R: 带指示灯, 带电保护回路

#### 7. 气孔方向

T: 气孔与插脚同向  
F: 气孔与插脚反向

#### 8. 手动杆

空白: 无手动功能  
1: 有手动功能

#### 9. 线长

300mm  
定制

#### 10. 阀组联数

1T: 1 联阀组  
...  
20T: 20 联阀组

### 技术参数

系列	XY-015	
阀口尺寸 mm	1.2	1.4
使用压力范围 MPa	0-1.0	0-0.7
声速流导 C 值 $\text{m}^3/(\text{s}\cdot\text{Pa})$ (ANR)	$0.16 \times 10^{-8}$	$0.17 \times 10^{-8}$
使用介质	经 40um 滤芯过滤过的压缩空气	
环境温度及介质温度 $^{\circ}\text{C}$	-5~50(但未冻结)	
响应时间 ms	ON < 10; OFF < 10	
动作方式	直动式	
最大动作频率 Hz	30	
手动操作方式	非锁定推压式	
引线方式	垂直式、平行式、垂直平行通用式、引线式、插脚式	
额定电压 V	DC	12 24
	AC	110 220
允许电压波动	DC $\pm 10\%$ AC $\pm 15\%$	
消耗功率 W	2.5	
指示灯	有 采用 LED 显示	
耐温等级	F	
防护等级	IP40	

### 垂直式 XY-015

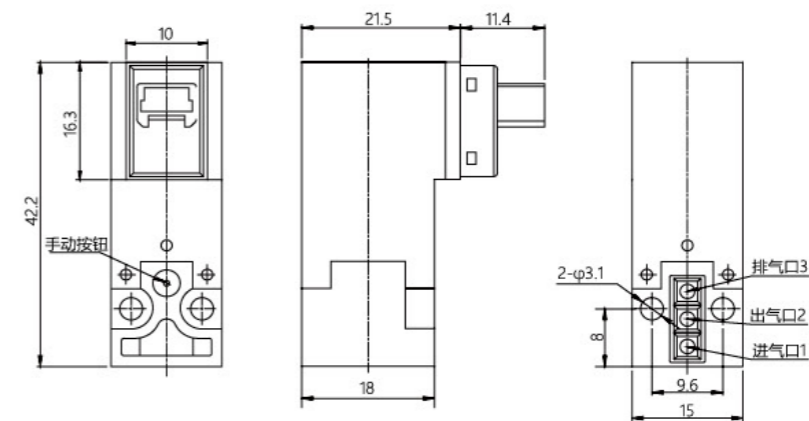

### 平行式 XY-015

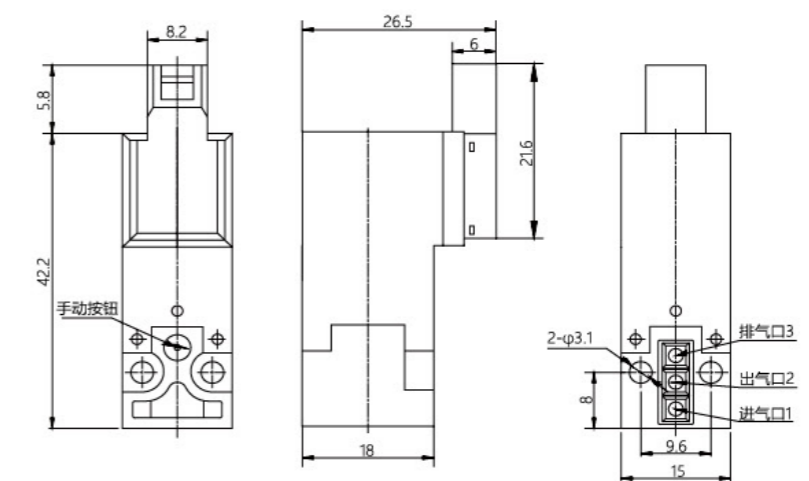

主①: 插脚式和引线式不包含 AC220V 和 AC110V 规格

## 垂直平行通用式 XY-015

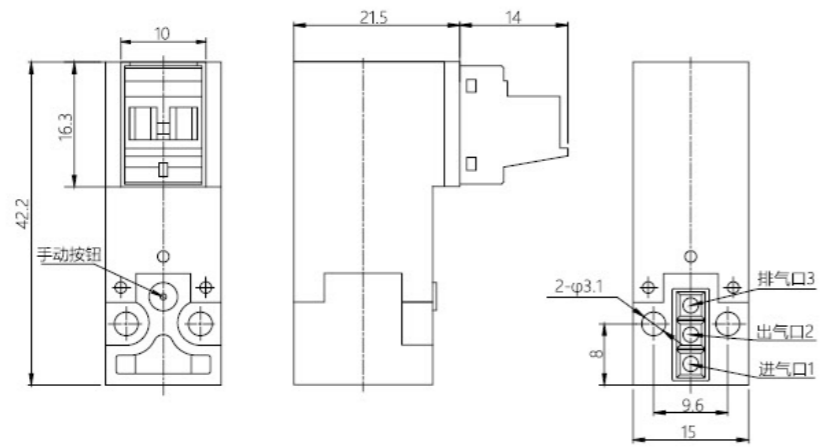

## 插脚式 XY-015

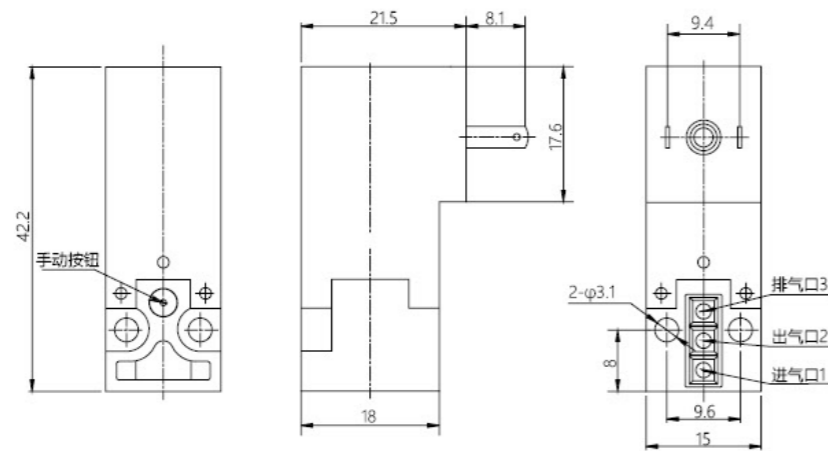

## 引线式 XY-015

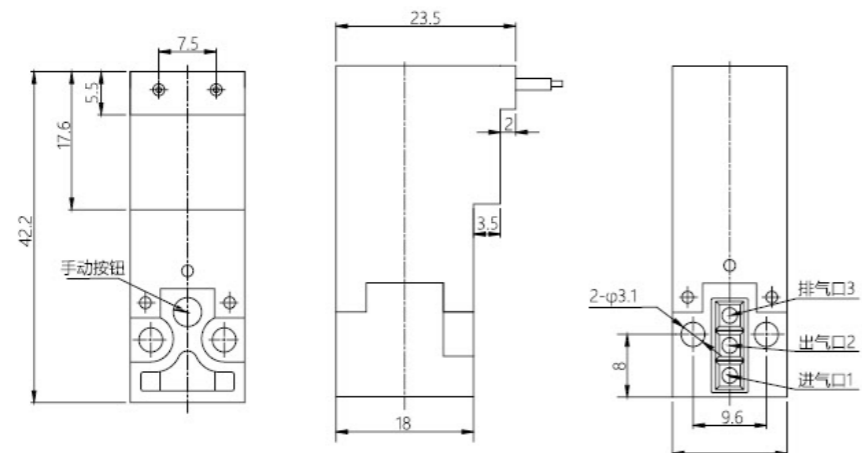

## 密封区安装尺寸

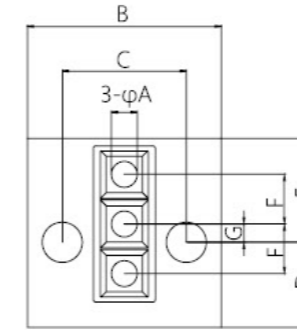

A	B	C	D	E	F	G
2	15	9.6	6.5	8	3.8	1.4

## 垂直平行通用式接插件

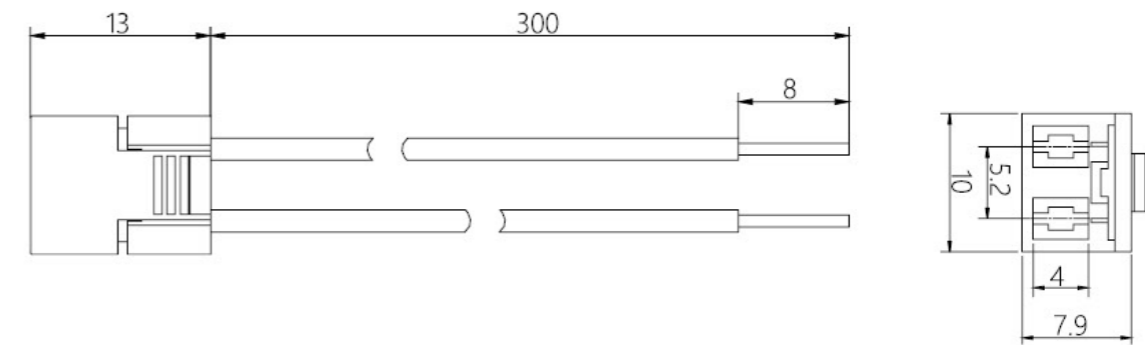

## 垂直式 / 平行式接插件

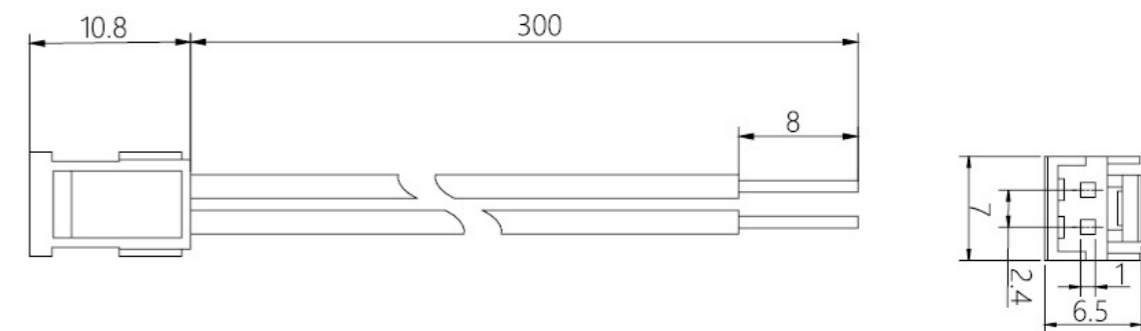

## XY-015 阀组



### 技术参数

工作介质	压缩空气 (经 40μm 以上滤网过滤)
工作温度	-5°C ~ 50°C (未冻结)
工作压力	0~0.7MPa
工作电压	DC12V / DC24V / AC110V / AC220V
接管口径	Φ4/Φ6

### 产品特性

- 1、连数可选，满足各种应用场景。
- 2、产品采用专用密封件，密封性好。
- 3、集中供气，简化气路，节省空间，节约成本。
- 4、统一进、排气，统一布线，便于安装调试。

### 安装与使用

- 1、建议使用单位指派专人负责使用保养。
- 2、安装时请注意介质流动方向。
- 3、安装后，须通入介质试动作数次，确认正常后方可投入使用。
- 4、请注意防尘，拆下不用时应在进、出气口装防尘塞。
- 5、较长时间不用时，放置较为干燥地方保存。

### 订购码

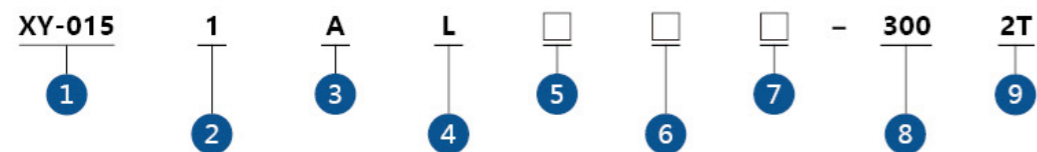

#### 1. 规格系列

#### 2. 产品类型

- 1: 3/2 常闭
- 2: 3/2 常开

#### 3. 线圈规格

- A: AC220V  
B: DC24V  
C: AC110V  
D: DC12V

#### 4. 引线方式

E: 引线式 L: 垂直式 M: 平行式



N: 垂直平行通用式



#### 5. 指示灯、电涌电压保护回路

空白: 带指示灯, 无过电保护回路  
R: 带指示灯, 带电保护回路

#### 6. 气孔方向

T: 气孔与插脚同向  
F: 气孔与插脚反向

#### 7. 手动杆

空白: 无手动功能  
1: 有手动功能

#### 8. 线长

300mm  
定制

#### 9. 阀组联数

1T: 1 联阀组  
...  
20T: 20 联阀组

## XY-15 阀组外形图

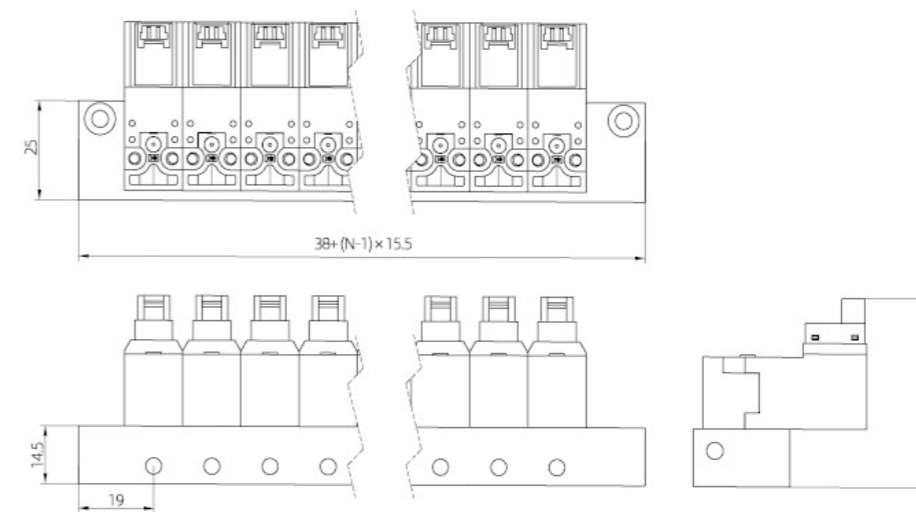

## XY-15A 汇流板外形图

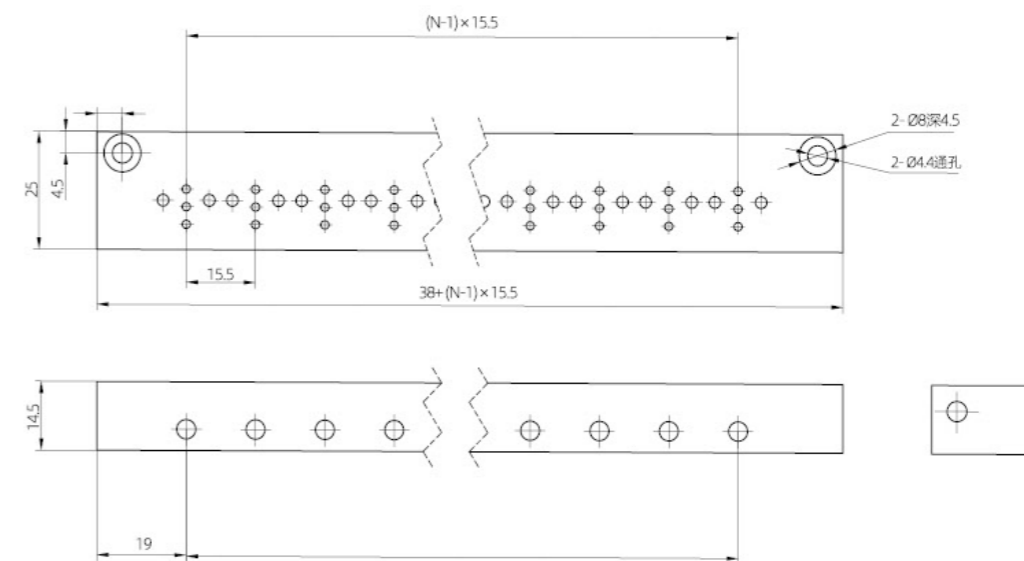



## 二位三通 高频电磁阀

- 流量大, 工作压力高, 用途广, 无需加油润滑
- 低功耗, 节能环保, 可持续工作ED100%
- 设计有手动按钮装置设计, 可以调试使用
- 采用引线式接电方式, 接电方便, 节省安装空间
- 滑柱式结构, 密封性好, 反应灵敏
- 内孔采用特殊工艺加工, 摩擦阻力小, 启动气压低, 使用寿命长

## 3PA



### 产品特性

- 1、流量大,工作压力高,用途广,无需加油润滑;
- 2、可用于低真空下使用;
- 3、低功耗,节能环保,可持续工作 ED100%;
- 4、设计有手动按钮装置设计,可以调试使用;
- 5、采用引线式接电方式,接电方便,节省安装空间;
- 6、滑柱式结构,密封性好,反应灵敏;
- 7、内孔采用特殊工艺加工,摩擦阻力小,启动气压低,使用寿命长。

### 安装与使用

- 1、使用前注意检查组件在运输过程中是否损坏,然后安装使用。
- 2、安装时请注意介质流动方向及接管牙型是否正确(使用介质必须经过 40 $\mu$ m 滤芯过滤)。
- 3、请注意安装条件是否符合技术要求(如电压、动作频率、工作压力、使用温度范围等),然后请水平安装使用。
- 4、尽量避免在震动的环境下使用,并注意低温下的防冻措施。
- 5、连接管路时,注意生料带缠绕不可超过接头牙端面,注意清除管路接头内的粉尘、铁屑等脏物,避免杂质或异物进入阀门内。

### 技术参数

产品型号	3PA119	3PA219
本体材质	铝	
接口方式	螺纹 (M5)	螺纹 (G1/8")
接管口径	进气 = 出气 = 排气 = M5	进气 = 出气 = 排气 = G1/8"
工作介质	压缩空气(经 40 $\mu$ m 以上滤网过滤)低真空	
动作方式	直动式	
流体温度 $^{\circ}$ C	5 $^{\circ}$ C ~ 50 $^{\circ}$ C	
接电方式	引线式接电方式	
功率	2.5W	
工作电压	DC24V	
工作压力	-1~6bar	-1~7bar
耐压	1.0MPa	
给油	不给油	
环境温度 $^{\circ}$ C	-5 $^{\circ}$ C ~ 50 $^{\circ}$ C (未冻结)	
使用环境	不可在腐蚀性气体环境中使用	
防护等级	防尘 IP65	
响应时间	$\leq$ 20ms	
适用气缸	$\Phi$ 16- $\Phi$ 40	

备注:响应时间是在提供压力为 5bar、不给油条件测试的数值。

### 订购码

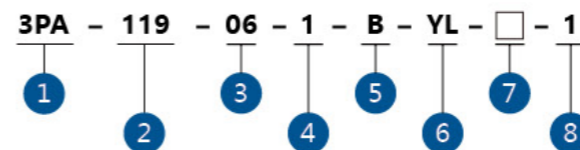

1. 产品型号
2. 产品系列  
1: 119  
2: 219
3. 接管口径  
M5: M5 119 系列  
06: 1/8" 219 系列
4. 手动杆方式  
1: 有手动杆  
2: 无手动杆
5. 电压类型  
B: DC24V  
D: DC12V
6. 导线引出方式  
YL: 引线式
7. 螺纹种类  
无记号: G  
N: NPT 螺纹
8. 附件包  
1: 带橡胶安装板  
2: 不带橡胶安装板

### 3PA 剖面图

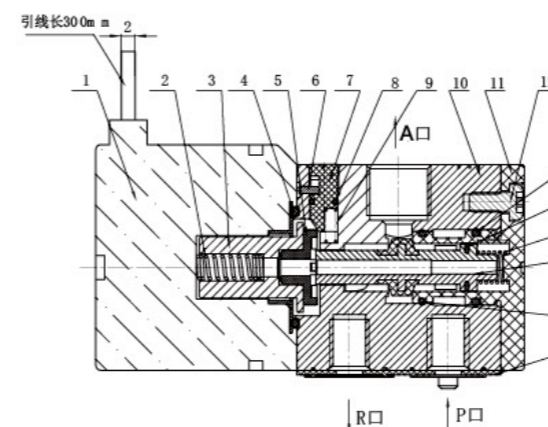

序号	名称	材质	序号	名称	材质
1	热固线圈	树脂	10	阀体	铝
2	弹簧	不锈钢	11	后盖	树脂
3	动铁芯	电磁不锈钢	12	螺钉	不锈钢
4	O 型圈	NBR	13	O 型圈	NBR
5	底座	POM	14	O 型圈	NBR
6	固定销	不锈钢	15	弹簧	不锈钢
7	手动杆	POM	16	活塞杆	铝
8	O 型圈	NBR	17	O 型圈	NBR
9	弹簧	不锈钢	18	密封垫	NBR

### 3PA119 外形图

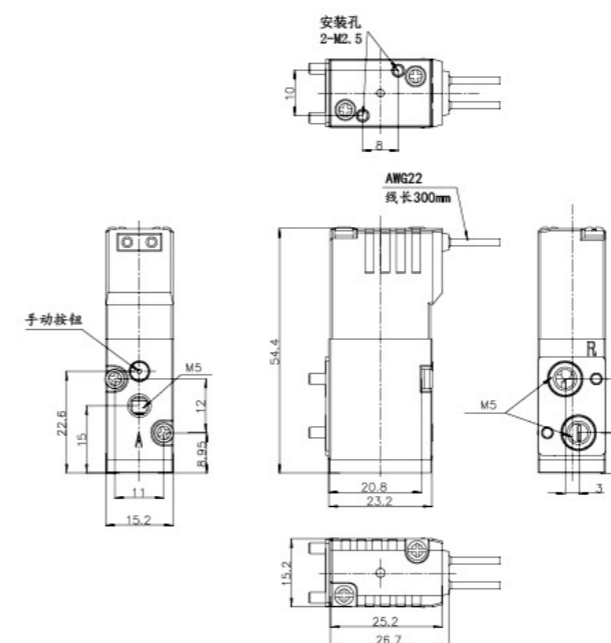

### 3PA219 外形图

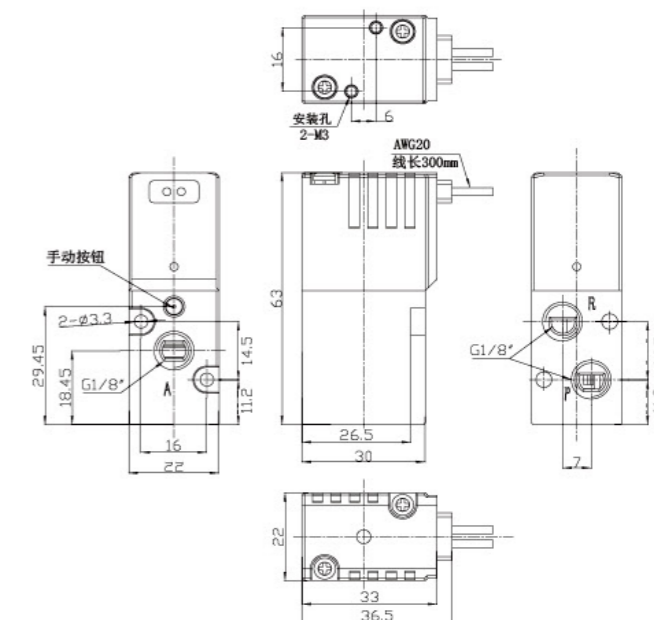

# PREMIER QUALITY GLOBAL REPUTATION

专业品质 全球信赖

XINGYU ELECTRON(NINGBO)CO.,LTD.  
www.xingyunb.com



## 4V系列电磁阀

- 滑柱式结构，密封性佳，反应灵敏
- 附手动装置，利于安装调试
- 多种标准电压可供选择
- 可与底座集成阀组，节省安装空间



## 4V100



## 4V200



## 4V300



## 4V400



### 订购码

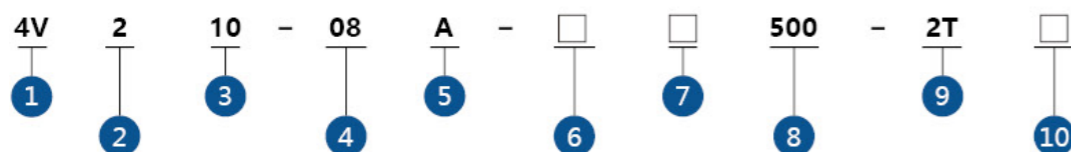

#### 1. 规格

4V 二(三)位五通电磁阀  
3V 二位三通电磁阀

#### 2. 系列

1: 100 系列  
2: 200 系列  
3: 300 系列  
4: 400 系列

#### 3. 线圈及位数

10: 二位单电控  
20: 二位双电控  
30C: 三位中封式  
30E: 三位中泄式  
30P: 三位中压式

#### 4. 接管口径

M5: M5 100 系列  
06: 1/8" 100/200 系列  
08: 1/4" 200/300 系列  
10: 3/8" 300/400 系列  
15: 1/2" 400 系列

#### 5. 电压类型

A: AC220V  
B: DC24V  
C: AC110V  
D: DC12V  
E: AC24V

#### 6. 接线形式

空白: 接线盒式  
W: 引线式  
F: 防爆式

#### 7. 牙型代码

空白: G 牙  
R: Rc 牙  
N: NPT 牙

#### 8. 线长

500mm  
选定尺寸

#### 9. 阀岛联数

1T: 1 联阀岛  
... ..  
20T: 20 联阀岛

#### 10. 汇流板螺纹种类

空白: G 牙  
R: Rc 牙  
N: NPT 牙

### 技术参数

4V 五通阀规格						
系列	4V100-M5/06	4V200-06/08	4V300-08/10	4V400-10/15		
使用压力范围 MPa	0.15 - 0.8					
使用介质	经 40um 滤芯过滤过的压缩空气					
工作温度 °C	常规款: -5~50°C (但未冻结)		高温款: -5~150°C (但未冻结)			
接管口径	M5: 进气 = 出气 = 排气 = M5 06: 进气 = 出气 = 排气 = 1/8"	06: 进气 = 出气 = 排气 = 1/8" 08: 进气 = 出气 = 1/4, 排气 = 1/8"	08: 进气 = 出气 = 排气 = 1/4" 10: 进气 = 出气 = 排气 = 3/8"	10: 进气 = 出气 = 排气 = 3/8" 15: 进气 = 出气 = 排气 = 1/2"		
控制方式	内部先导式					
保证耐压力 MPa	1.2					
最大动作频率 Hz	两位五通	5	5	4	3	
	三位五通	3				
有效截面积 mm²	两位五通	M5: 5.5 / 06: 12	06: 14 / 08: 16	08: 25 / 10: 30	10: 42 / 15: 50	
	三位五通	M5: 5 / 06: 9	12	18	42	
出线方式	接线盒式 / 引线式 / 防爆式					
线圈额定电压 V	DC	12 / 24				
	AC	24 / 110 / 220				
允许电压波动	DC 电压 ±10%		AC 电压 ±15%			
消耗功率 W/VA	线圈 / 电压	DC12	DC24	AC24	AC110	AC220
	100 线圈	2.8		5.0		
	200 线圈	3.0		5.5		
防护等级	IP65					

### 3V 三通阀规格

3V 三通阀规格						
系列	3V100-M5/06	3V200-06/08	3V300-08/10	3V400-10/15		
使用压力范围 MPa	0.15 - 0.8					
使用介质	经 40um 滤芯过滤过的压缩空气					
工作温度 °C	常规款: -5~50°C (但未冻结)		高温款: -5~150°C (但未冻结)			
接管口径	M5: 进气 = 出气 = 排气 = M5 06: 进气 = 出气 = 排气 = 1/8"	06: 进气 = 出气 = 排气 = 1/8" 08: 进气 = 出气 = 排气 = 1/4"	08: 进气 = 出气 = 排气 = 1/4" 10: 进气 = 出气 = 排气 = 3/8"	10: 进气 = 出气 = 排气 = 3/8" 15: 进气 = 出气 = 排气 = 1/2"		
控制方式	内部先导式					
保证耐压力 MPa	1.2					
最大动作频率 Hz	5	5	5	3		
有效截面积 mm²	M5: 5 / 06: 12	06: 14 / 08: 16	08: 25 / 10: 30	10: 42 / 15: 50		
出线方式	接线盒式 / 引线式 / 防爆式					
线圈额定电压 V	DC	12 / 24				
	AC	24 / 110 / 220				
允许电压波动	DC 电压 ±10%		AC 电压 ±15%			
消耗功率 W/VA	线圈 / 电压	AC12	DC24	AC24	AC110	AC220
	100 线圈	2.8		5.0		
	200 线圈	3.0		5.5		
防护等级	IP65					

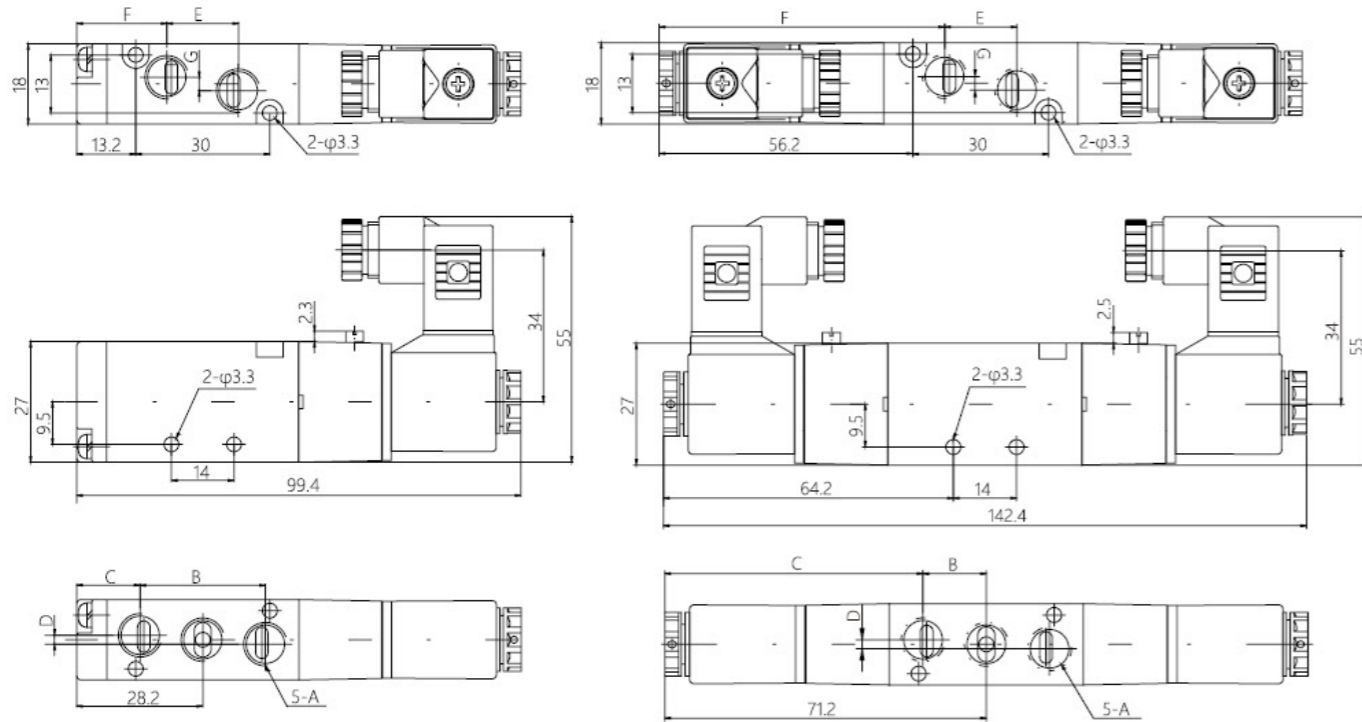

型号	A	B	C	D	E	F	G
4V110-M5	M5×0.8	27	14.7	0	14	21.2	0
4V110-06	G1/8	28	14.2	1	16	20.2	3

型号	A	B	C	D	E	F	G
4V120-M5	M5×0.8	27	57.7	0	14	64.3	0
4V120-06	G1/8	28	57.2	1	16	63.2	3

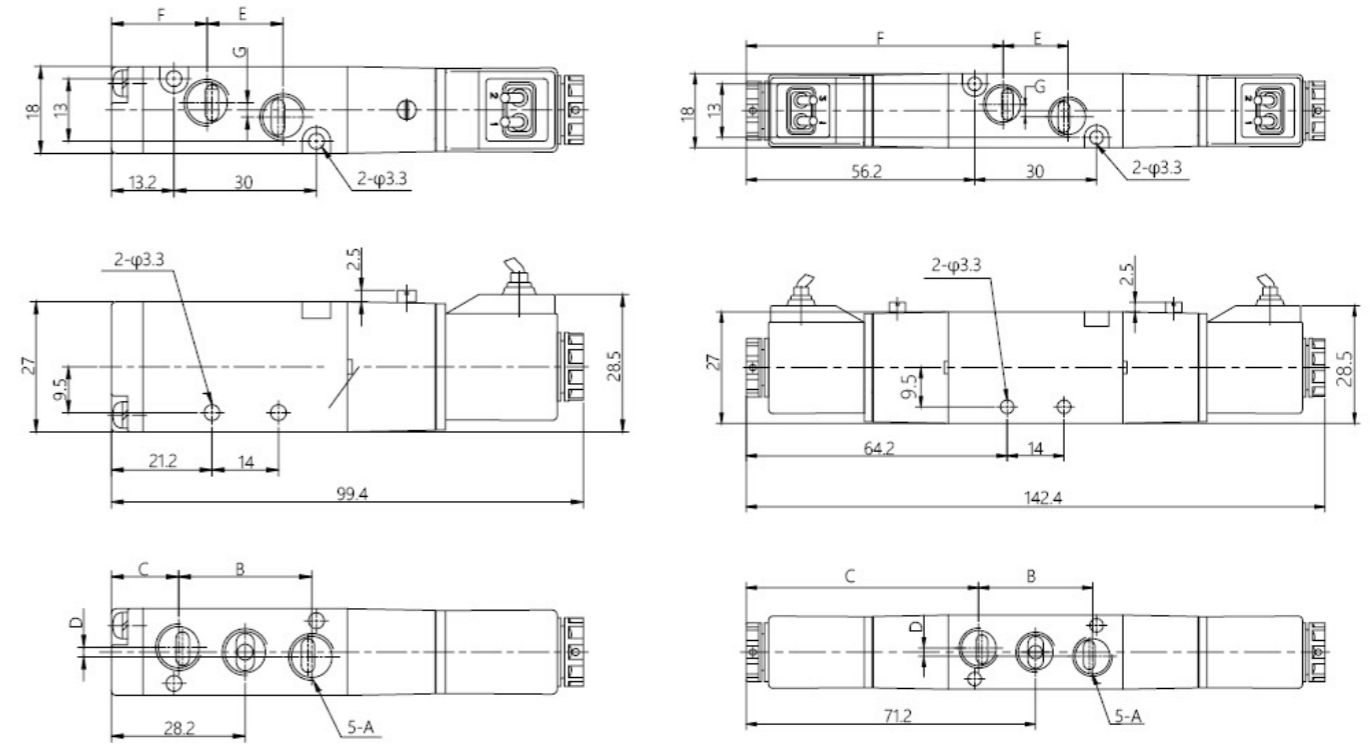

型号	A	B	C	D	E	F	G
4V110-M5	M5×0.8	27	14.7	0	14	21.2	0
4V110-06	G1/8	28	14.2	1	16	20.2	3

型号	A	B	C	D	E	F	G
4V120-M5	M5×0.8	27	57.7	0	14	64.3	0
4V120-06	G1/8	28	57.2	1	16	63.2	3

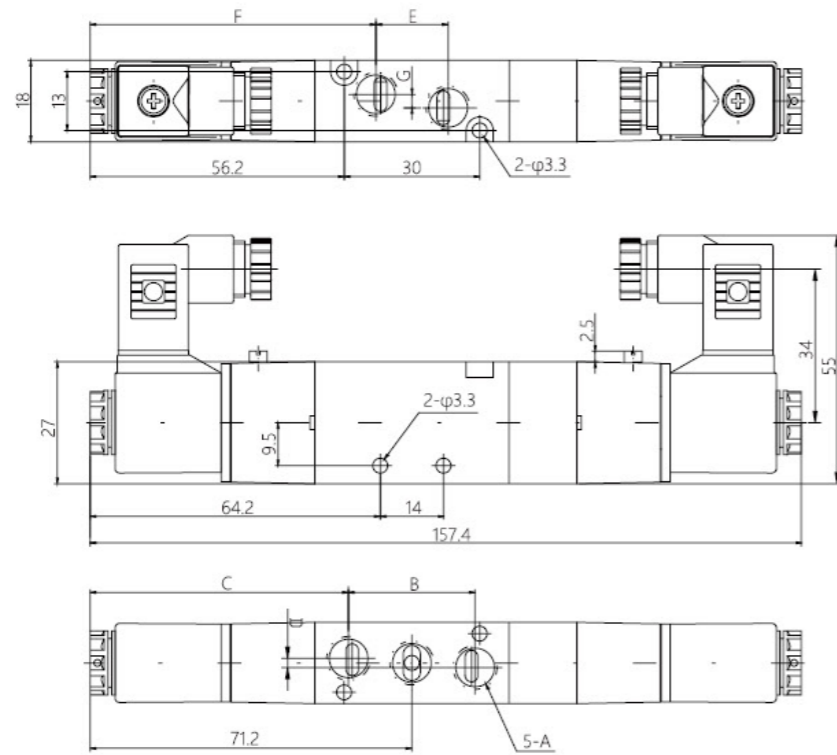

型号	A	B	C	D	E	F	G
4V130-M5	M5×0.8	27	57.7	0	14	64.3	0
4V130-06	G1/8	28	57.2	1	16	63.2	3

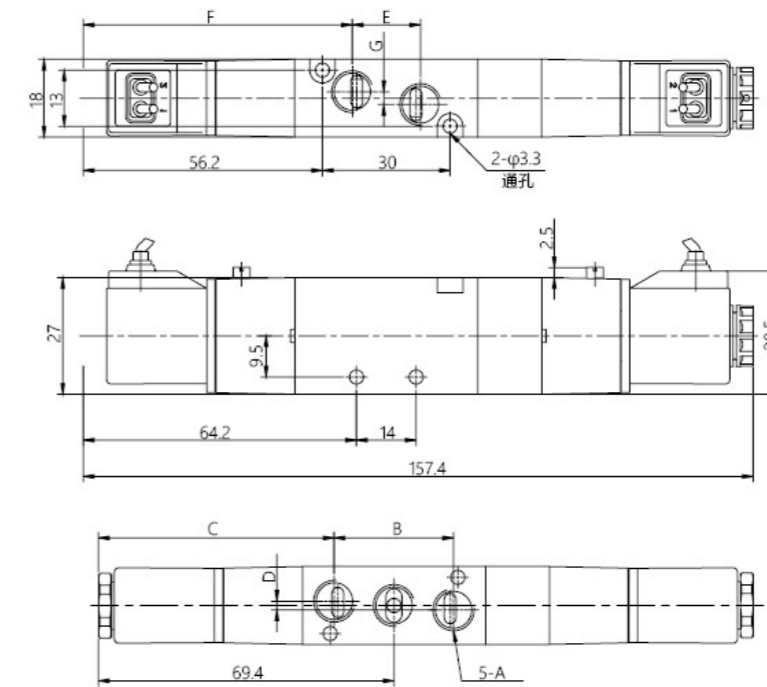

型号	A	B	C	D	E	F	G
4V130-M5	M5×0.8	27	57.7	0	14	64.3	0
4V130-06	G1/8	28	57.2	1	16	63.2	3

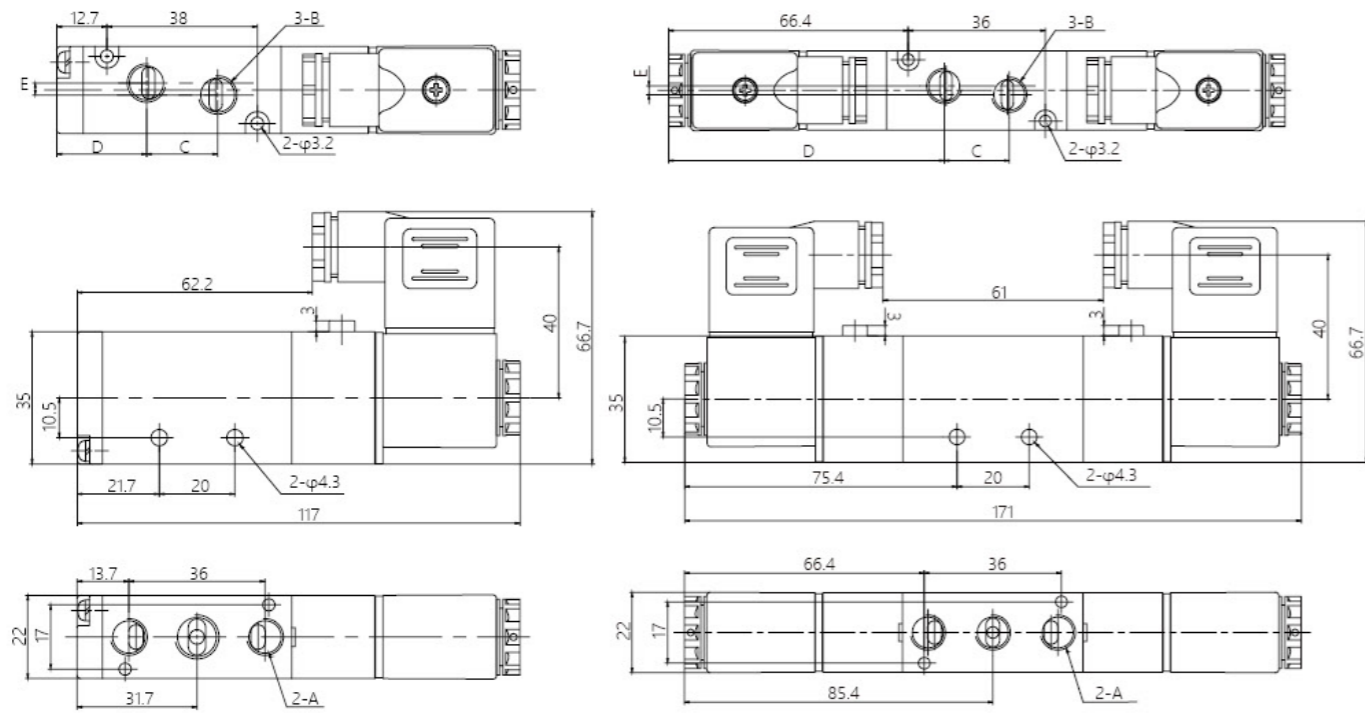

型号	A	B	C	D	E
4V210-06	G1/8	G1/8	18	22.7	0
4V210-08	G1/8	G1/4	21	21.2	3

型号	A	B	C	D	E
4V220-06	G1/8	G1/8	18	76.4	0
4V220-08	G1/8	G1/4	21	74.9	3

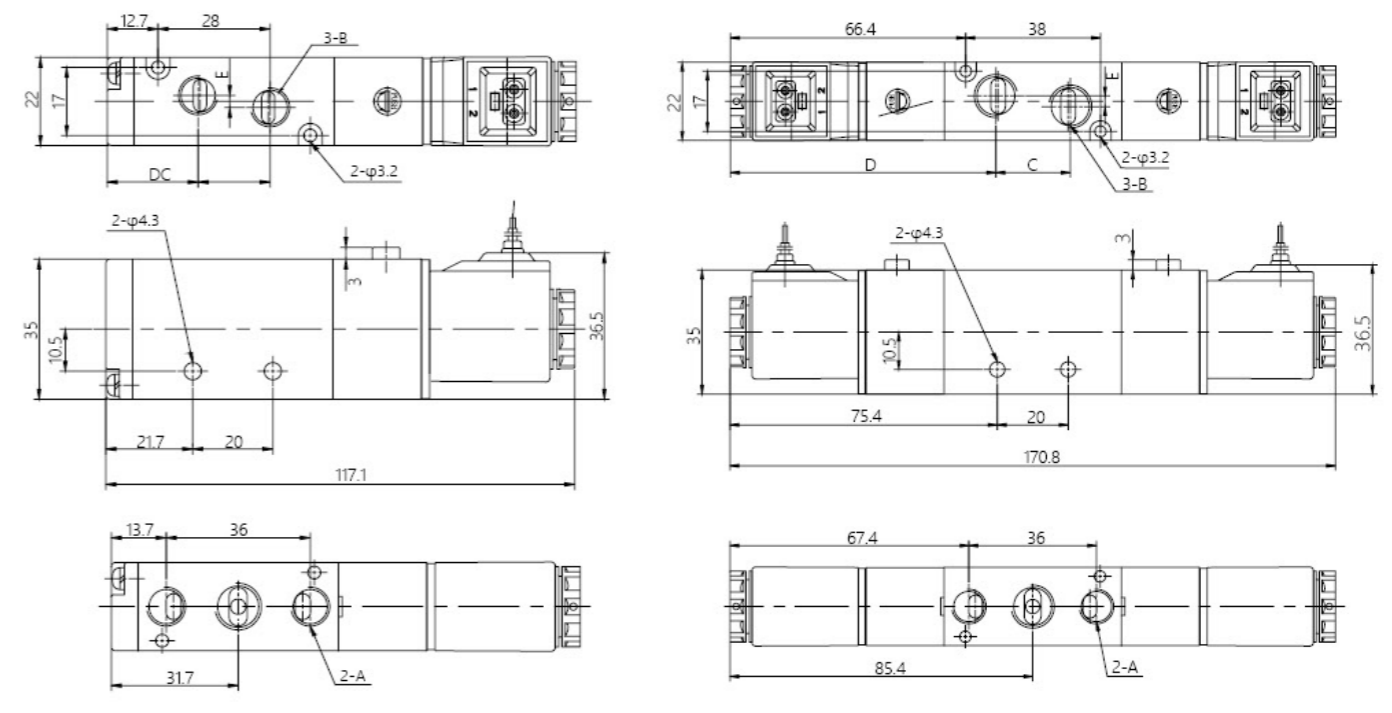

型号	A	B	C	D	E
4V210-06	G1/8	G1/8	18	22.7	0
4V210-08	G1/8	G1/4	21	21.2	3

型号	A	B	C	D	E
4V220-06	G1/8	G1/8	18	76.4	0
4V220-08	G1/8	G1/4	21	74.9	3

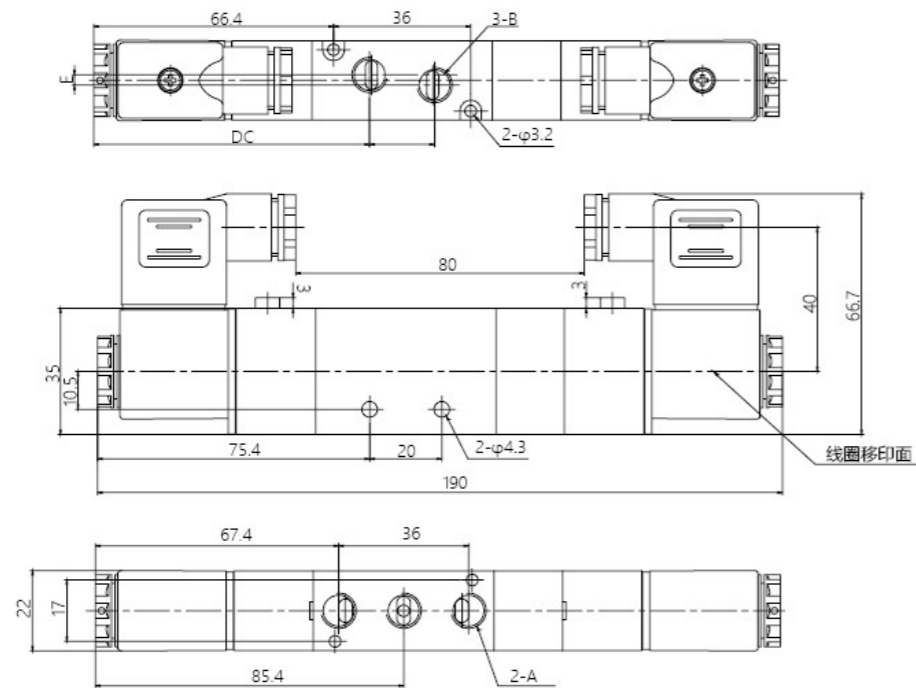

型号	A	B	C	D	E
4V230-06	G1/8	G1/8	18	76.4	0
4V230-08	G1/8	G1/4	21	74.9	3

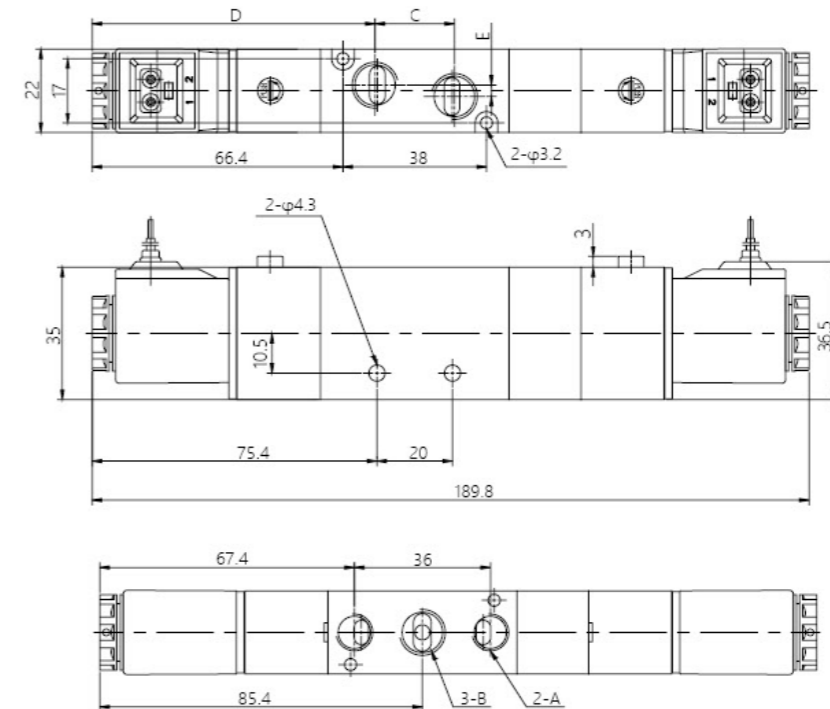

型号	A	B	C	D	E
4V230-06	G1/8	G1/8	18	76.4	0
4V230-08	G1/8	G1/4	21	74.9	3

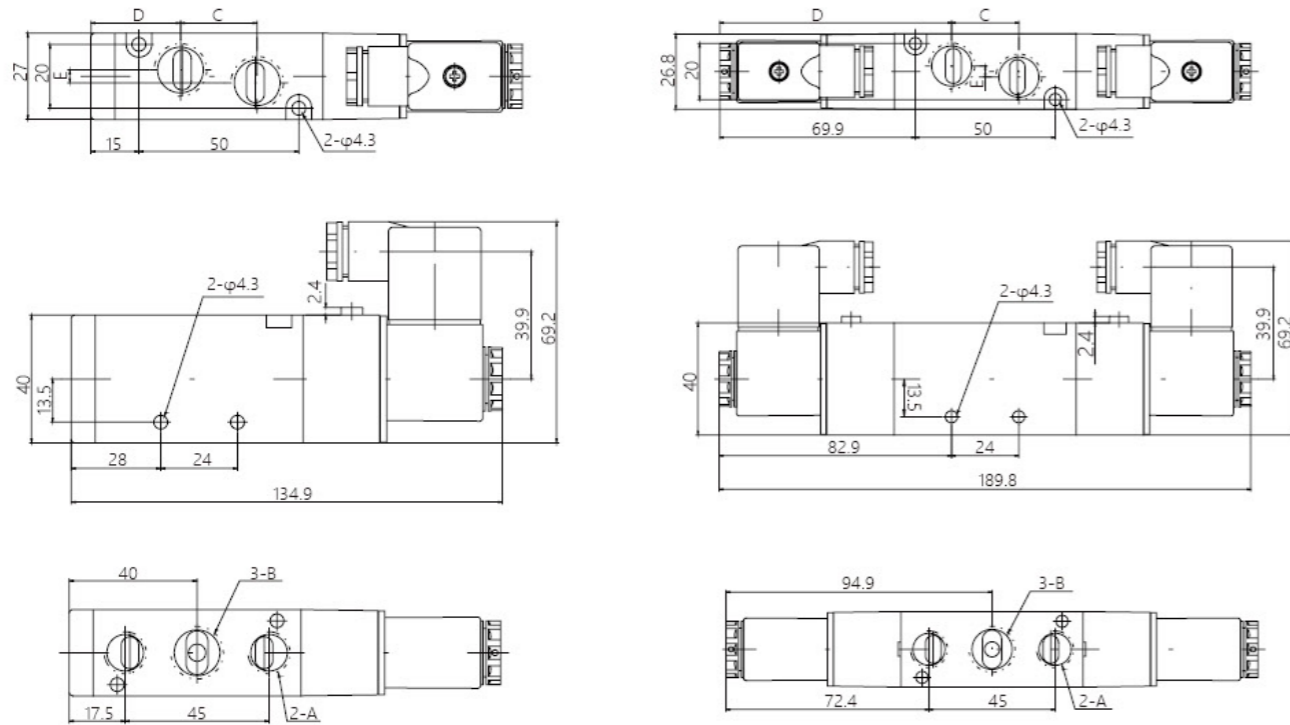

型号	A	B	C	D	E
4V310-08	G1/4	G1/4	22	29	0
4V310-10	G1/4	G3/8	24	28	4

型号	A	B	C	D	E
4V320-08	G1/4	G1/4	22	83.9	0
4V320-10	G1/4	G3/8	24	82.9	4

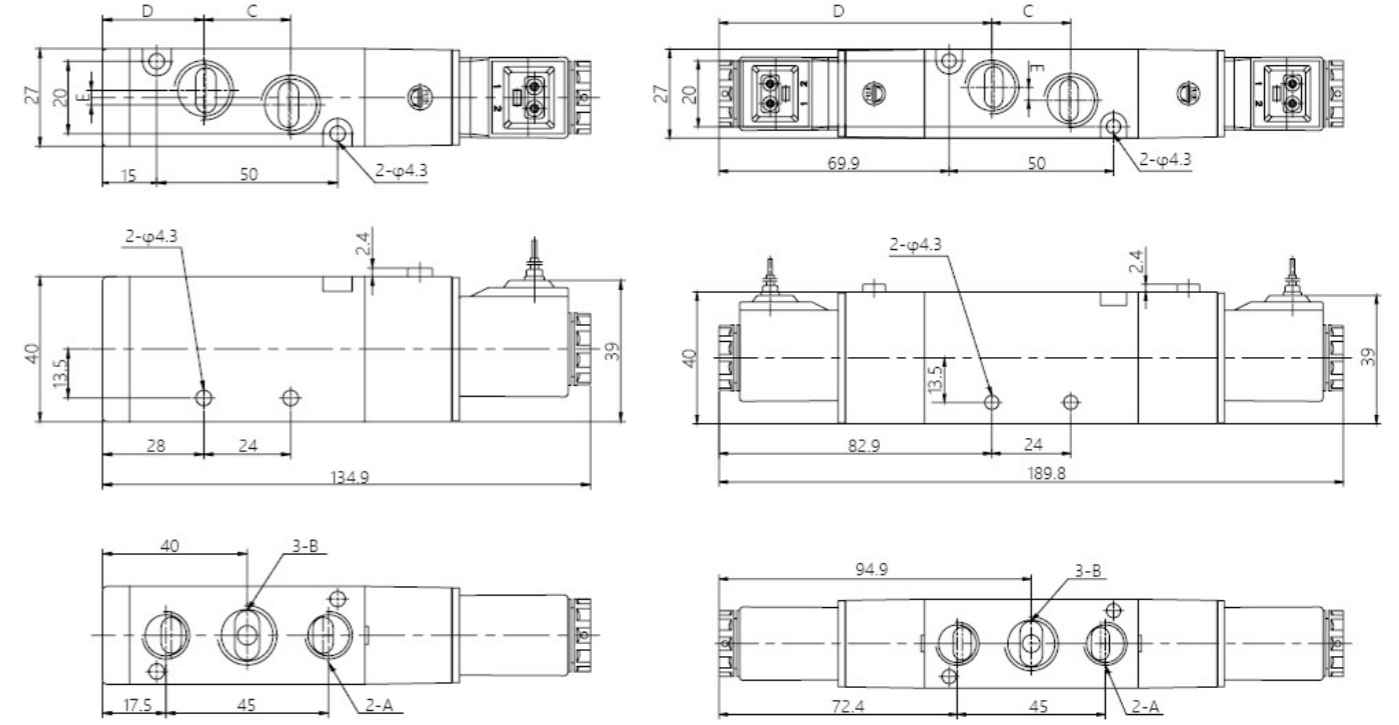

型号	A	B	C	D	E
4V310-08	G1/4	G1/4	22	29	0
4V310-10	G1/4	G3/8	24	28	4

型号	A	B	C	D	E
4V320-08	G1/4	G1/4	22	83.9	0
4V320-10	G1/4	G3/8	24	82.9	4

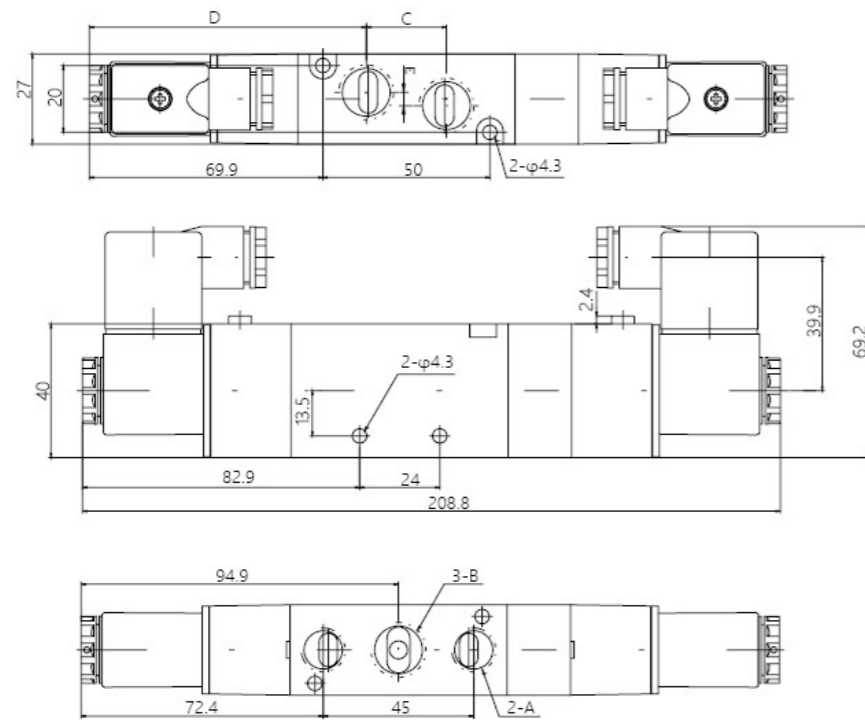

型号	A	B	C	D	E
4V330-08	G1/4	G1/4	22	83.9	0
4V330-10	G1/4	G3/8	24	82.9	4

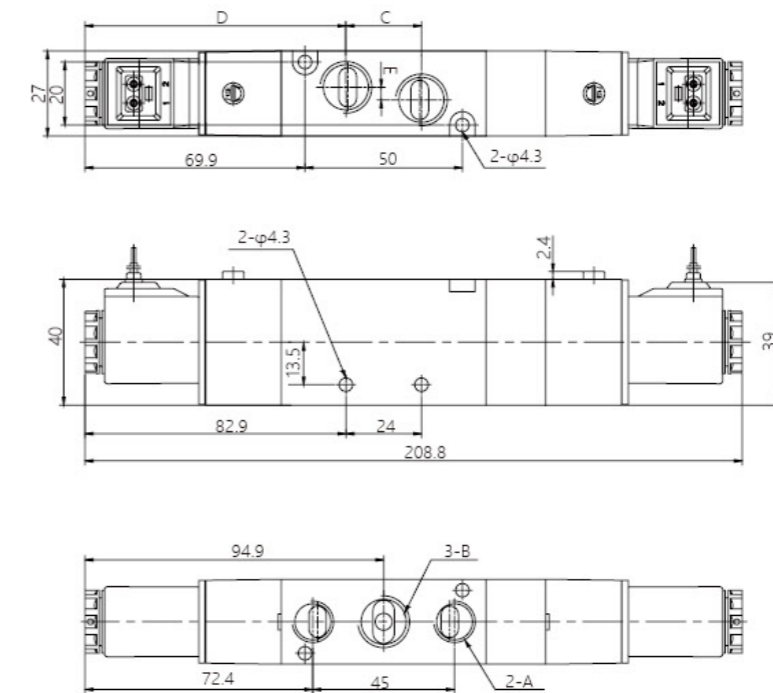

型号	A	B	C	D	E
4V330-08	G1/4	G1/4	22	83.9	0
4V330-10	G1/4	G3/8	24	82.9	4

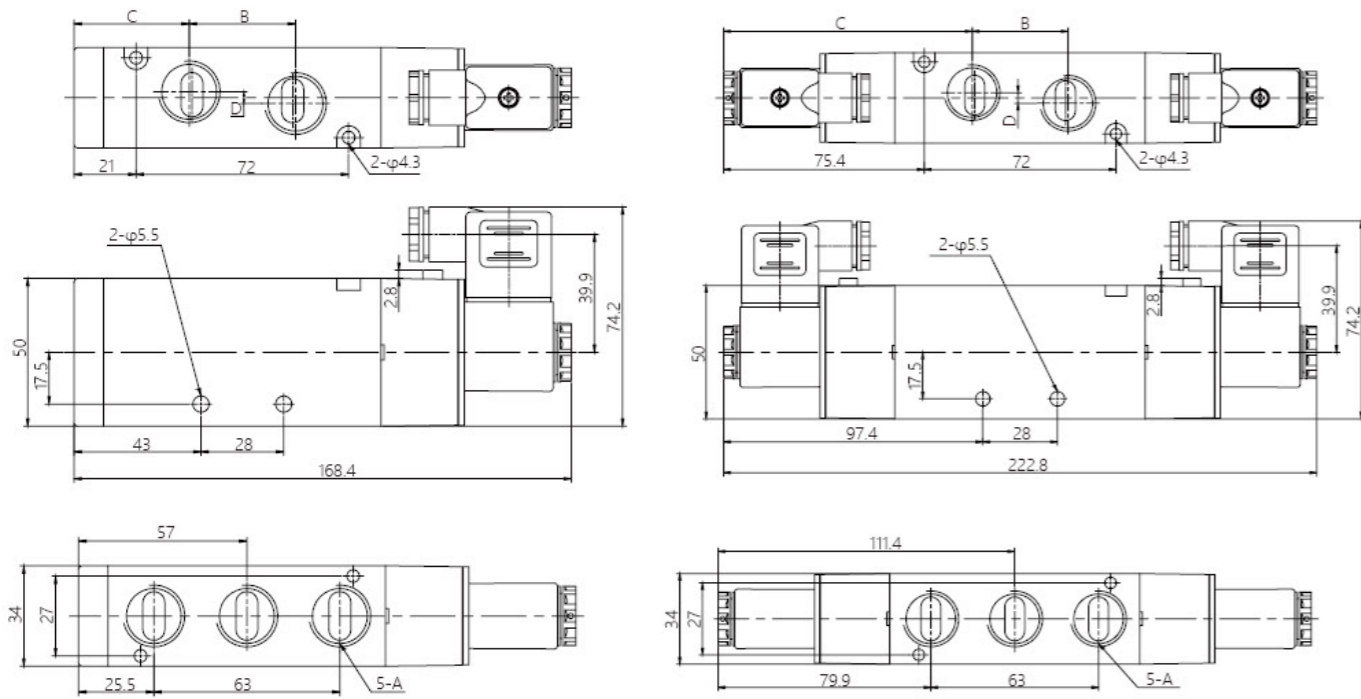

型号	A	B	C	D
4V410-15	G1/2	36	39	4

型号	A	B	C	D
4V420-15	G1/2	36	93.4	4

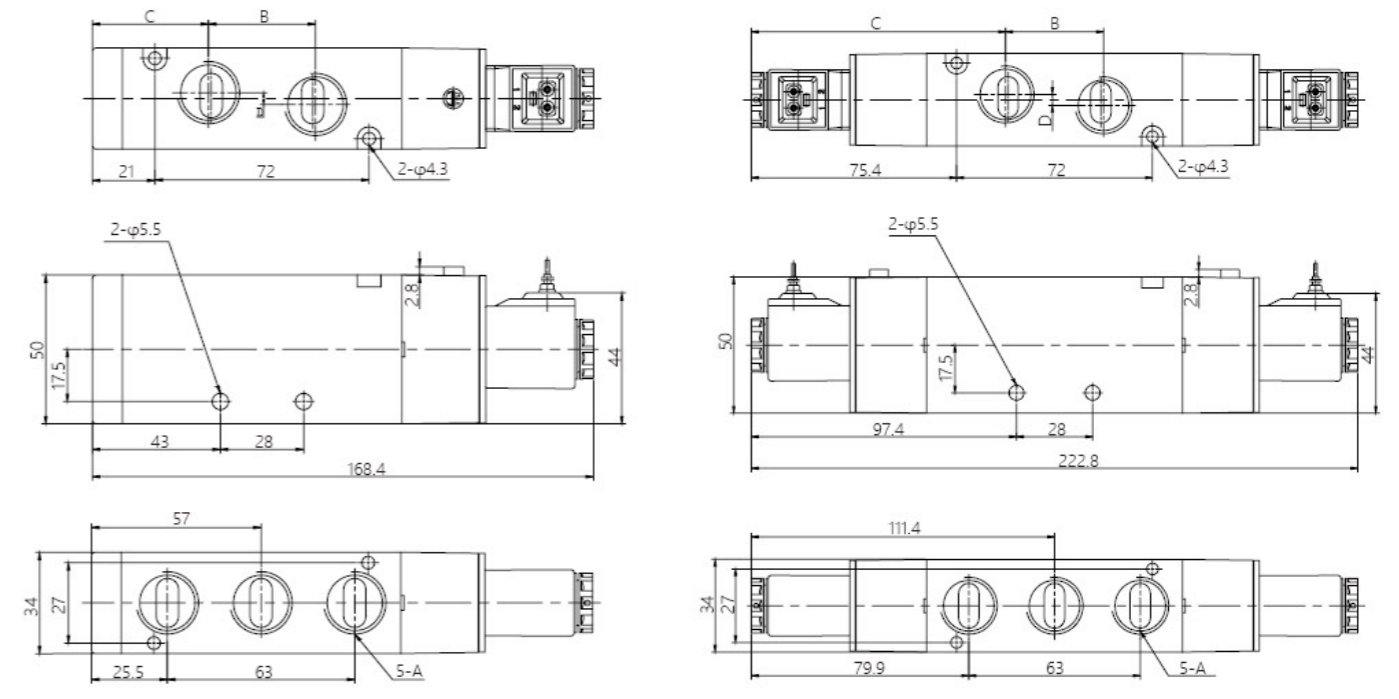

型号	A	B	C	D
4V410-15	G1/2	36	39	4

型号	A	B	C	D
4V420-15	G1/2	36	93.4	4

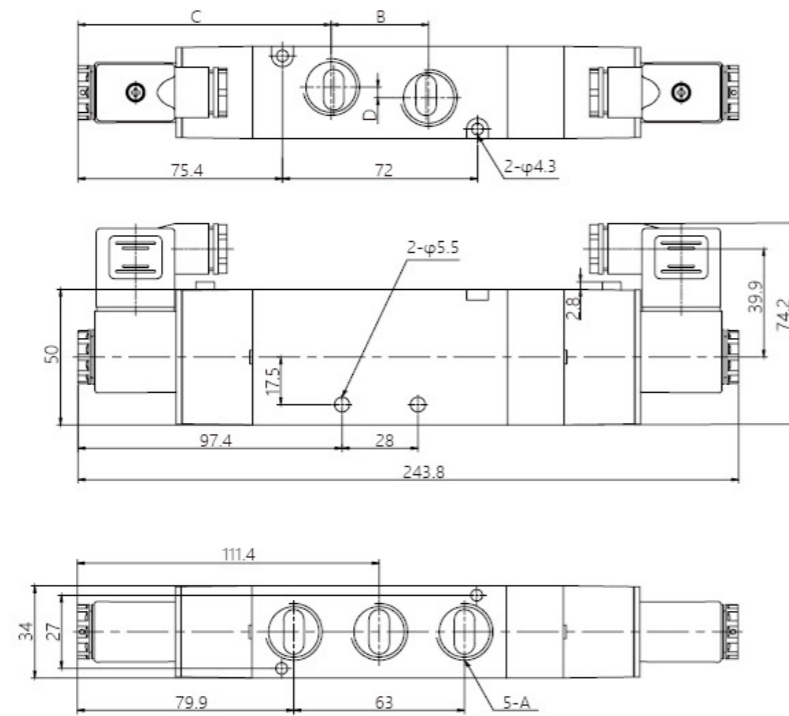

型号	A	B	C	D
4V430-15	G1/2	36	93.4	4

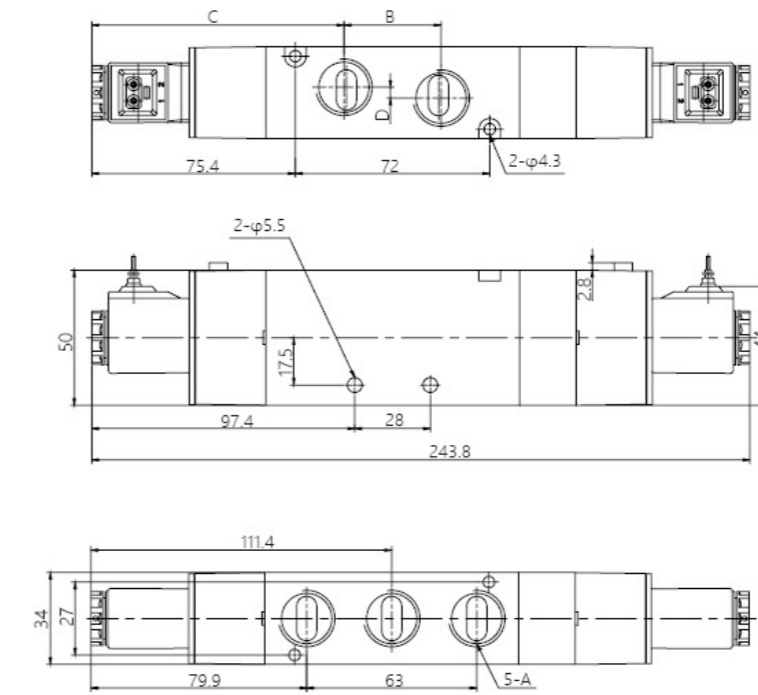

型号	A	B	C	D
4V430-15	G1/2	36	93.4	4

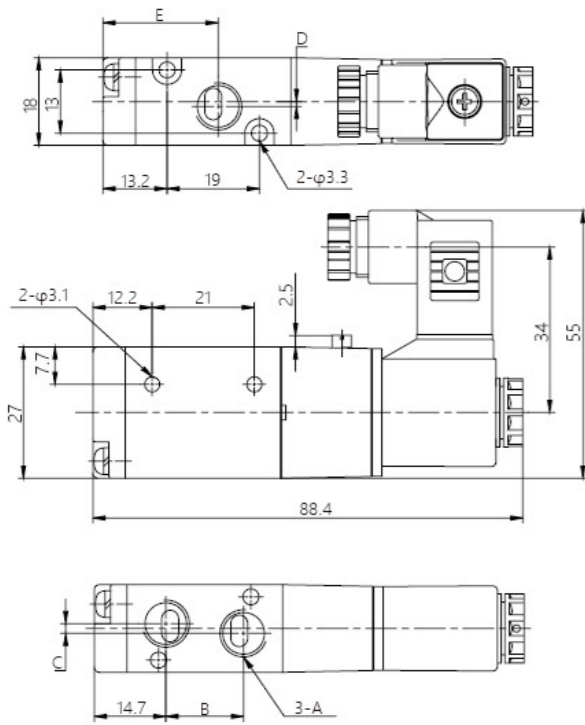

型号	A	B	C	D	E
3V110-M5	M5x0.8	14.2	0	0	22.7
3V110-06	G1/8	16	2	1	23.7

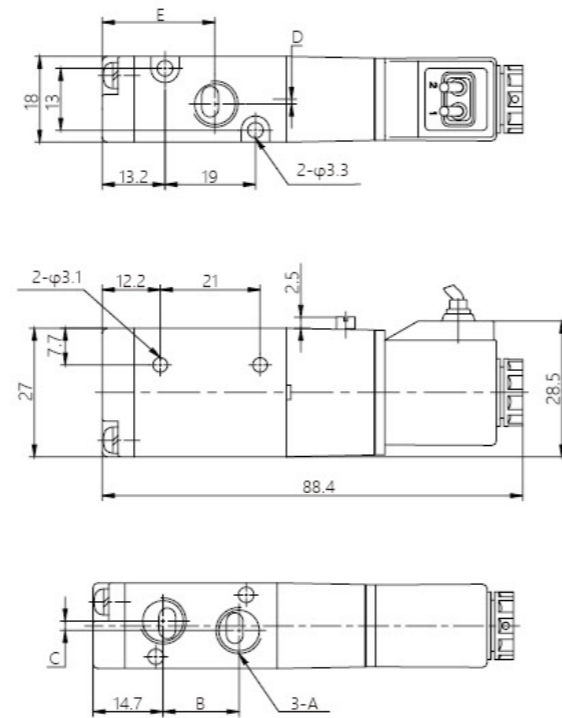

型号	A	B	C	D	E
3V110-M5	M5x0.8	14.2	0	0	22.7
3V110-06	G1/8	16	2	1	23.7

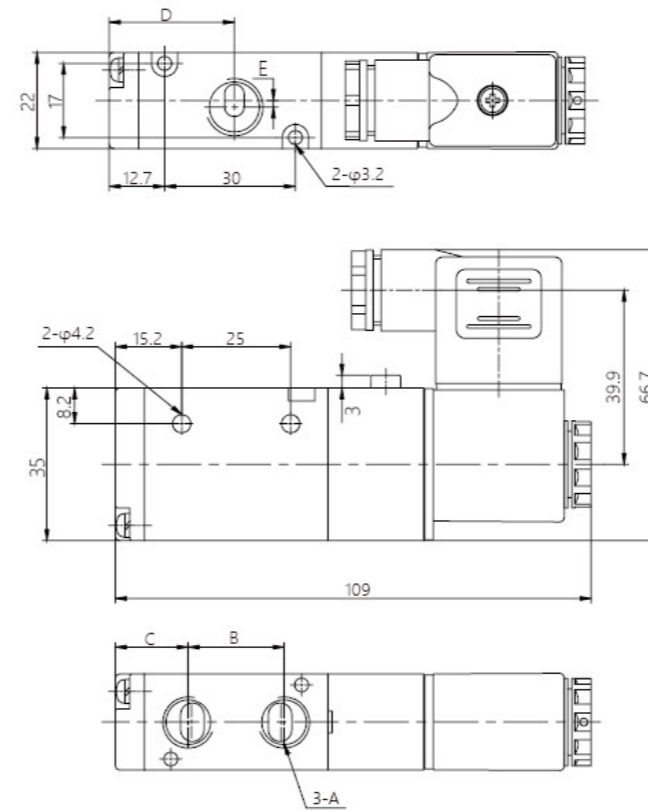

型号	A	B	C	D	E
3V210-06	G1/8	22	16.7	27.7	0
3V210-08	G1/4	22.5	16.5	28.7	1.5

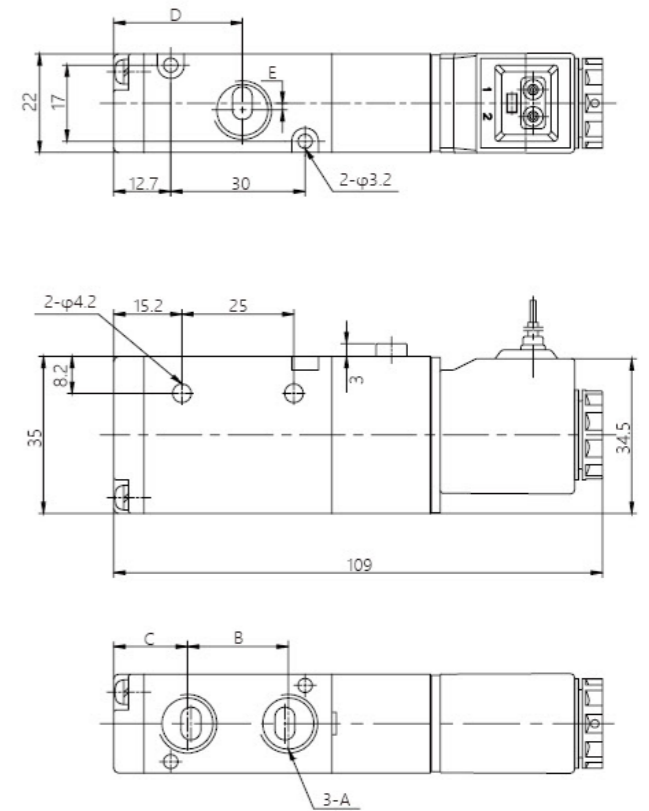

型号	A	B	C	D	E
3V210-06	G1/8	22	16.7	27.7	0
3V210-08	G1/4	22.5	16.5	28.7	1.5

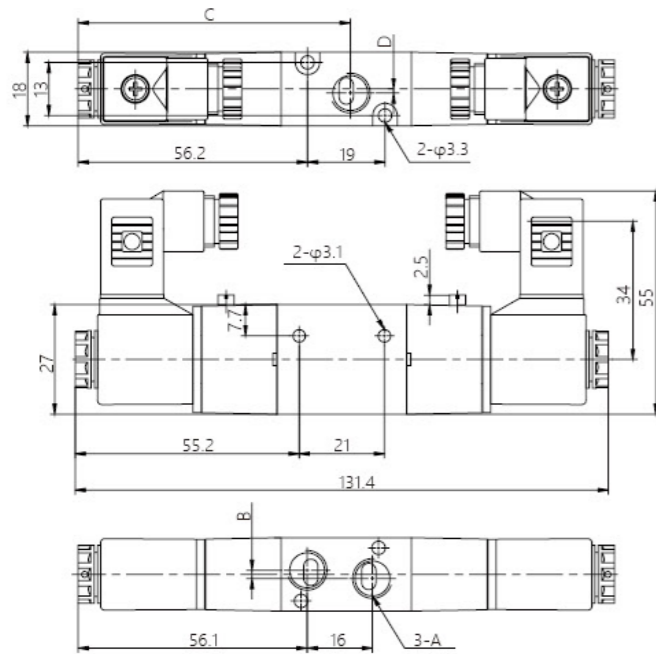

型号	A	B	C	D
3V120-M5	M5x0.8	0	66.7	0
3V120-06	G1/8	2	65.7	1

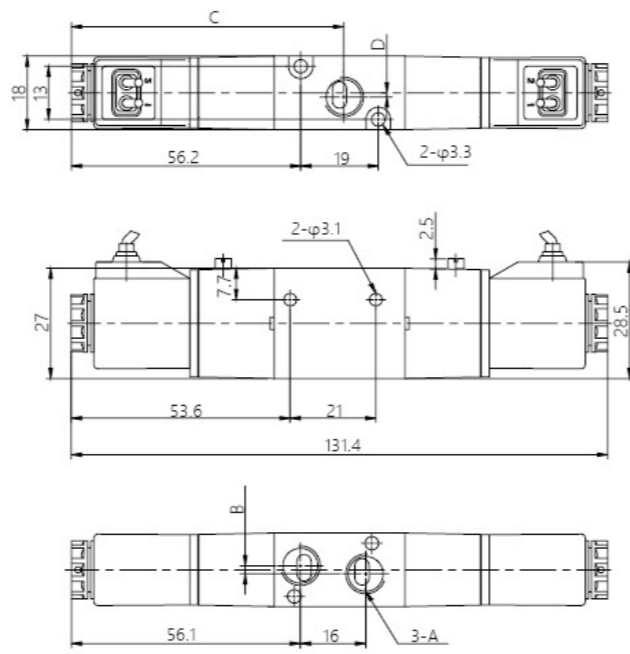

型号	A	B	C	D
3V120-M5	M5x0.8	0	66.7	0
3V120-06	G1/8	2	65.7	1

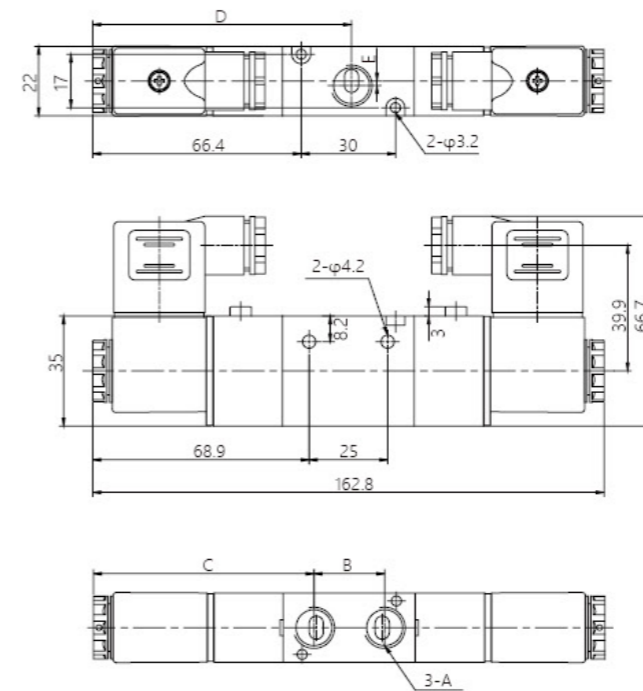

型号	A	B	C	D	E
3V220-06	G1/8	22	70.4	81.4	0
3V220-08	G1/4	22.5	72.4	82.4	1.5

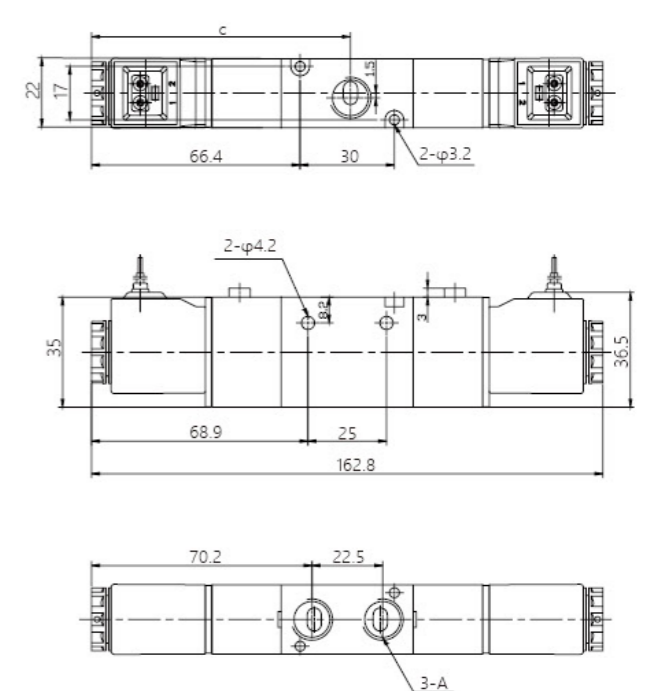

型号	A	B	C	D	E
3V220-06	G1/8	22	70.4	81.4	0
3V220-08	G1/4	22.5	72.4	82.4	1.5

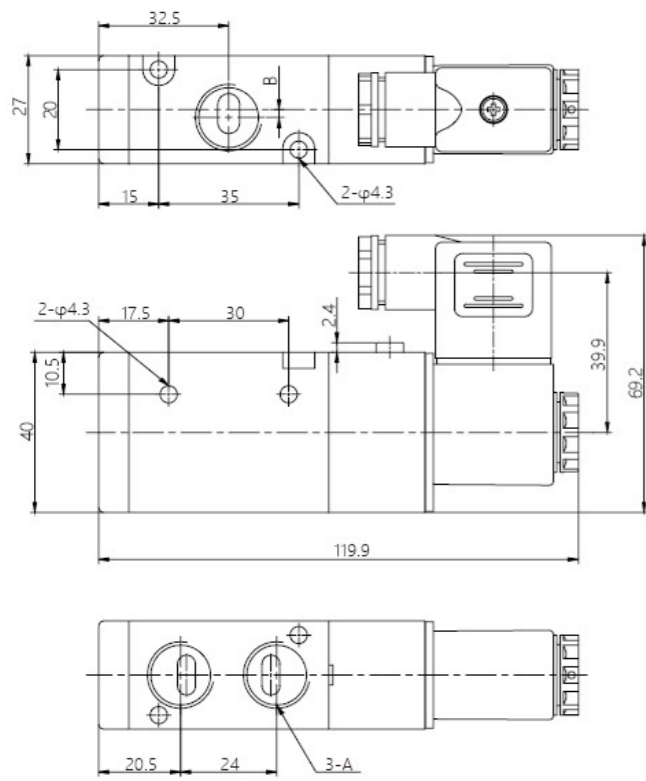

型号	A	B
3V310-08	G1/4	0
3V310-10	G3/8	2

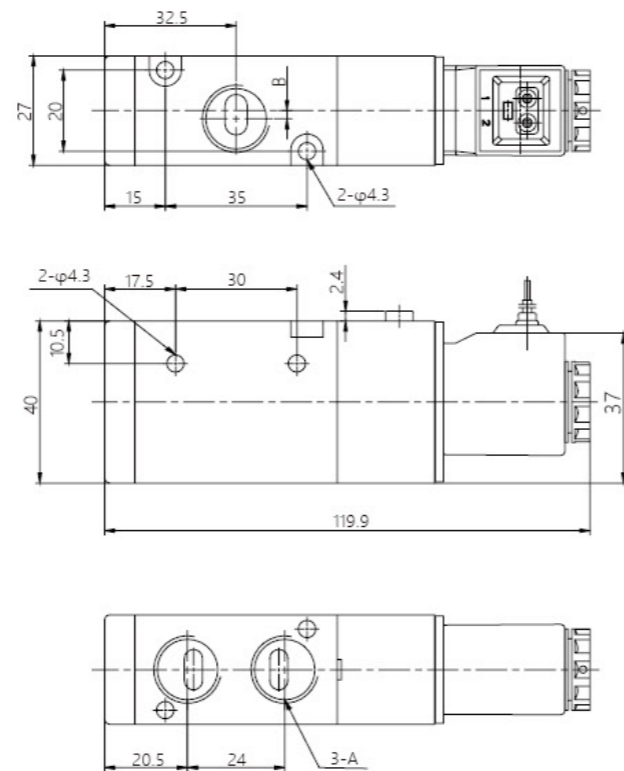

型号	A	B
3V310-08	G1/4	0
3V310-10	G3/8	2

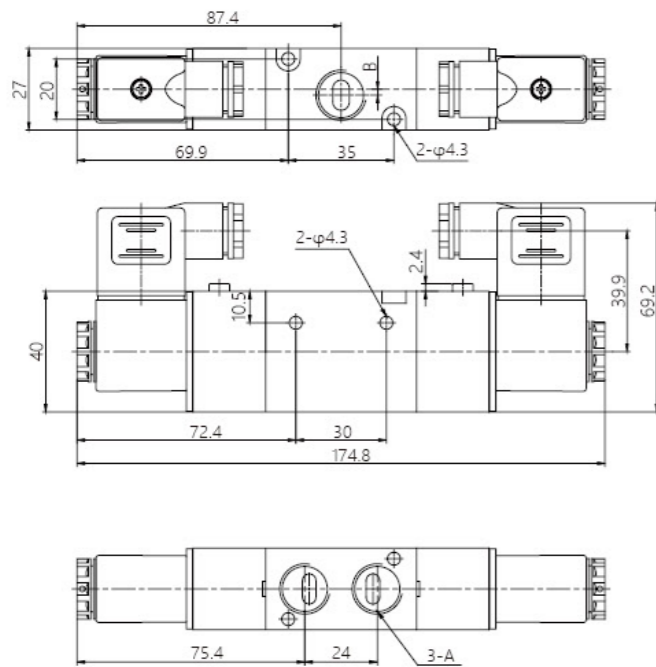

型号	A	B
3V320-08	G1/4	0
3V320-10	G3/8	2

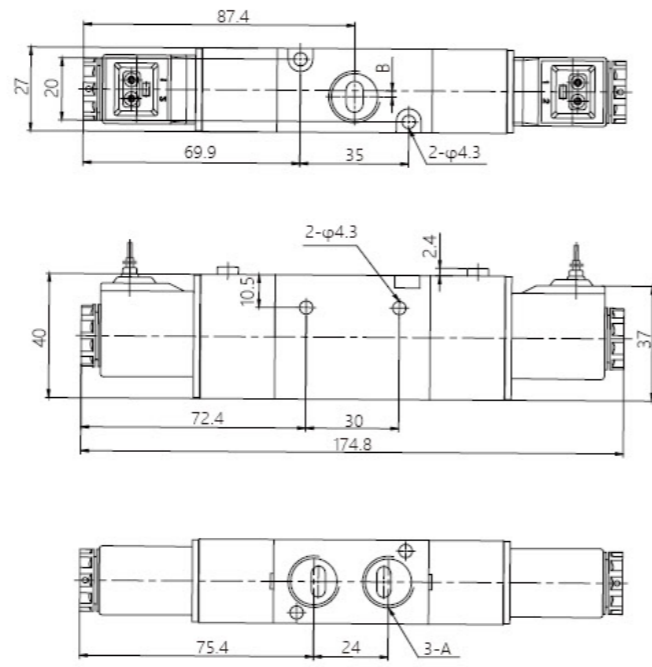

型号	A	B
3V320-08	G1/4	0
3V320-10	G3/8	2

## 4V100 系汇流板

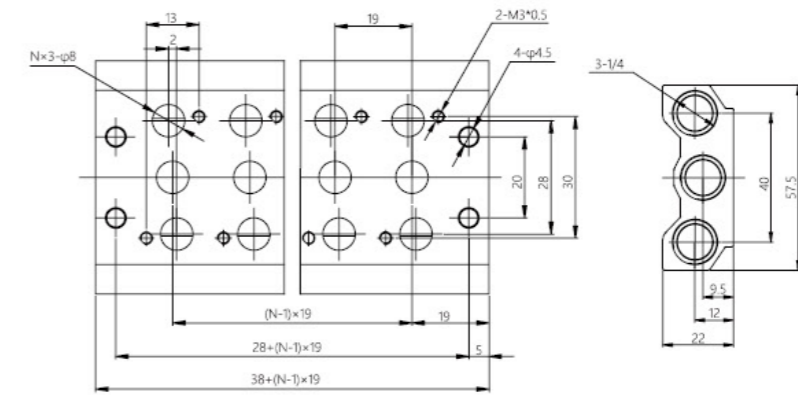

## 4V200 系汇流板

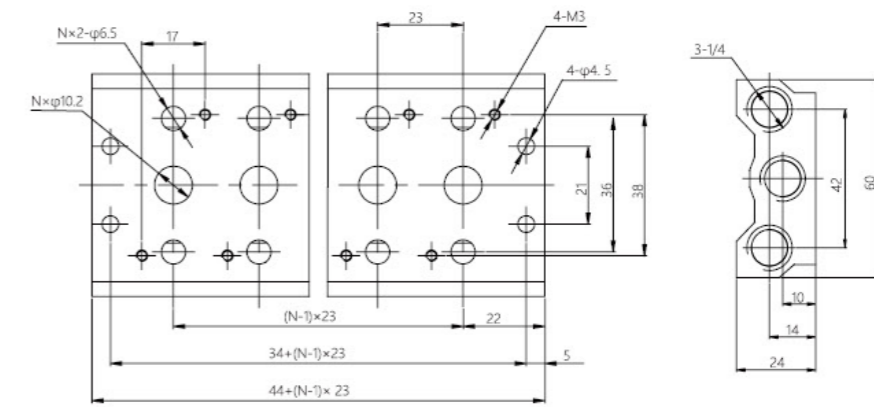

## 4V300 系汇流板

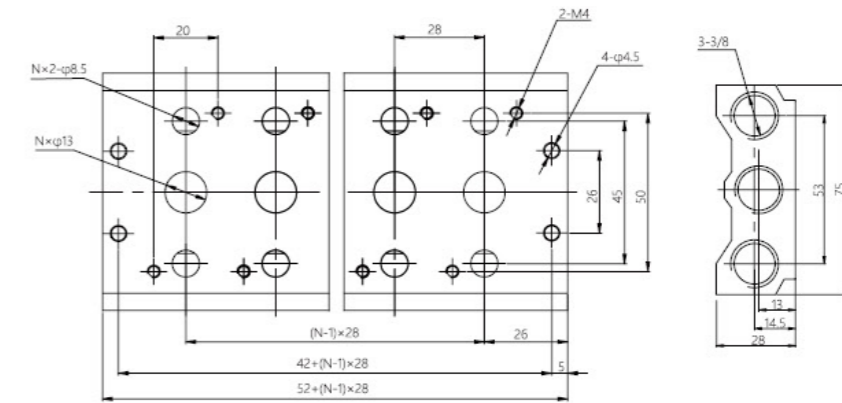

## 4V400 系汇流板

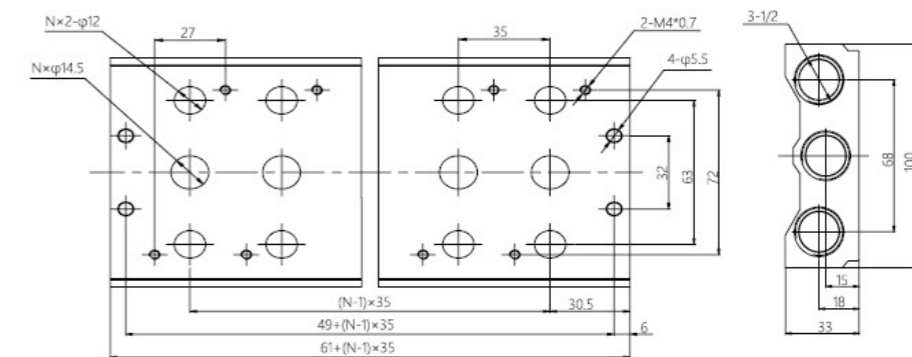

## 3V100 系汇流板

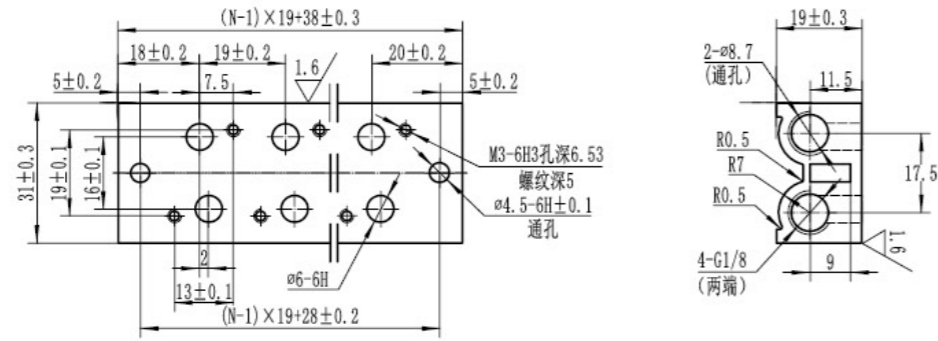

## 3V200 系汇流板

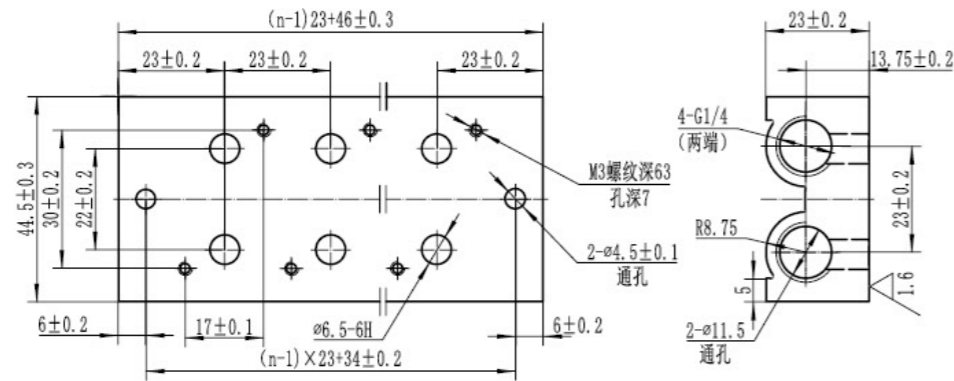

## 3V300 系汇流板

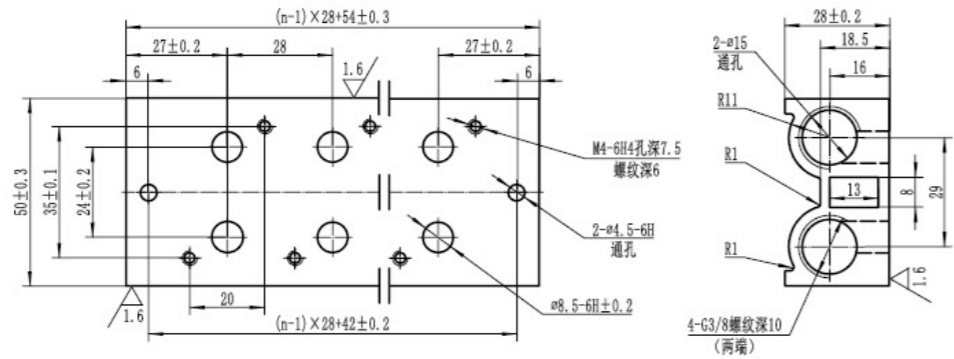

## 3V400 系汇流板

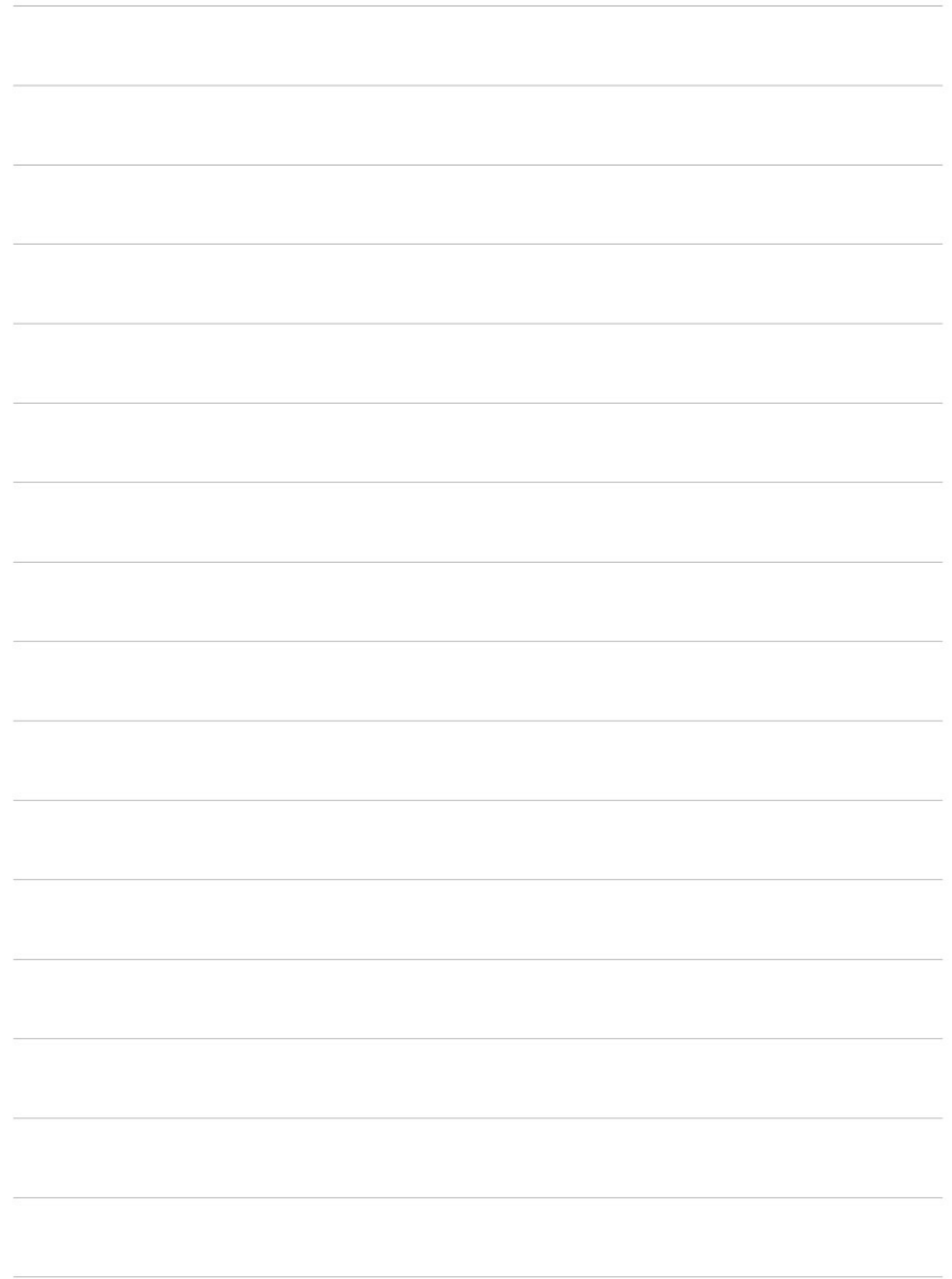
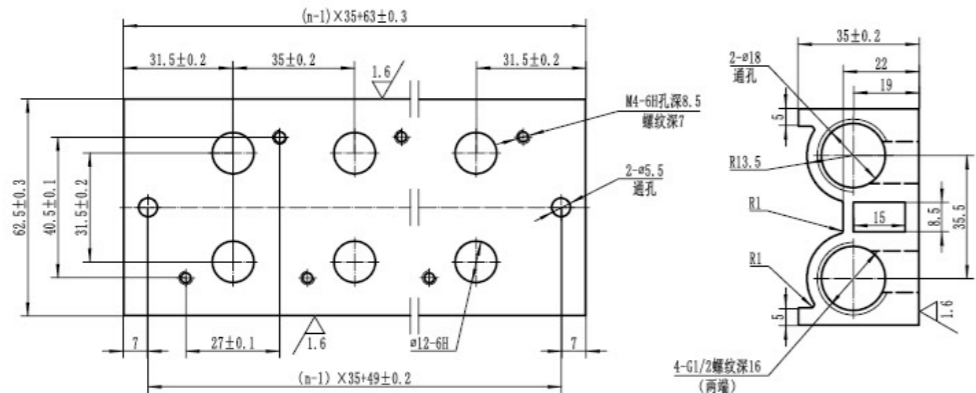

# PREMIER QUALITY GLOBAL REPUTATION

专业品质 全球信赖

XINGYU ELECTRON(NINGBO)CO.,LTD.  
www.xingyunb.com



## ERV 电控精密 调压阀

- 一目了然，  
拥有直观的数字式压力显示
- 多路气压，  
拥有6路不同气压选择输出
- 多种选择，  
拥有4种压力单位可供选择
- 行业创新，  
产品性能优于行业同类产品



## ERV2



### ① 产品特性

- 1、小尺寸，轻量化设计。
- 2、低损耗。
- 3、高效率，快速响应。
- 4、IP65。

### ② 流量特性

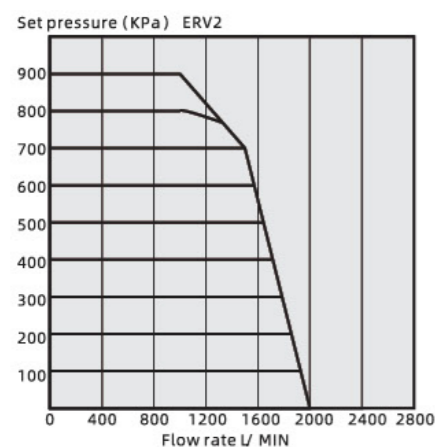

### ③ 技术参数

型号	ERV2-5	
最小输入压力	set pressure + 0.1MPa	
最大输入压力	1MPa	
调压范围	0~0.9MPa	
供电	电压	DC24V ±10%
	电流	0.12A or less
非线性	±1%F.S.	
迟滞	±0.5%F.S.	
重复性	±0.5%F.S.	
使用温度	0~50°C	
防护等级	IP65	

### 🛒 订购码

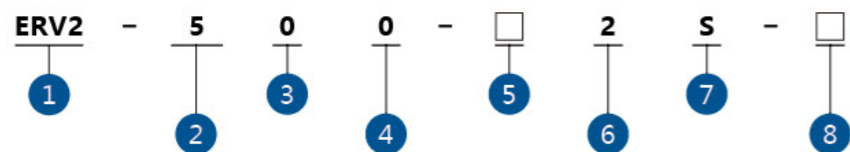

1. 规格系列  
ERV1  
ERV2  
ERV3
2. 调压范围  
1: 0.1MPa  
5: 0.9MPa
3. 使用电压  
0: DC 24V
4. 输出信号  
0: 无反馈

5. 螺纹种类  
无记号: Rc  
N: NPT  
F: G
6. 接管口径  
1: 1/8"(1型)  
2: 1/4"(1, 2型)  
3: 3/8"(2, 3型)  
4: 1/2"(3型)

7. 电缆接口  
S: 直通 3m  
L: 直角 3m  
N: 无电缆
8. 托架  
无记号: 无托架  
B: 平托架  
C: L型托架

### ERV2 外形尺寸图 (单位 mm)

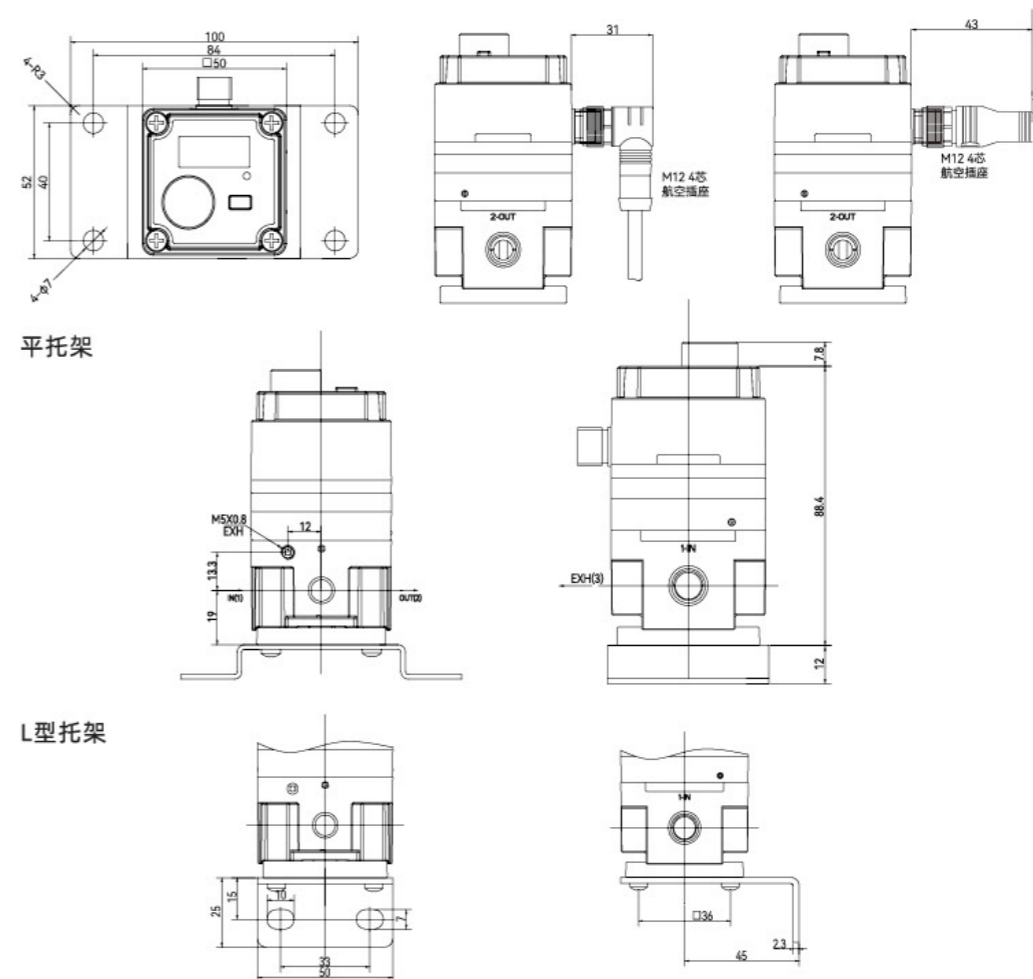

### 气路连接

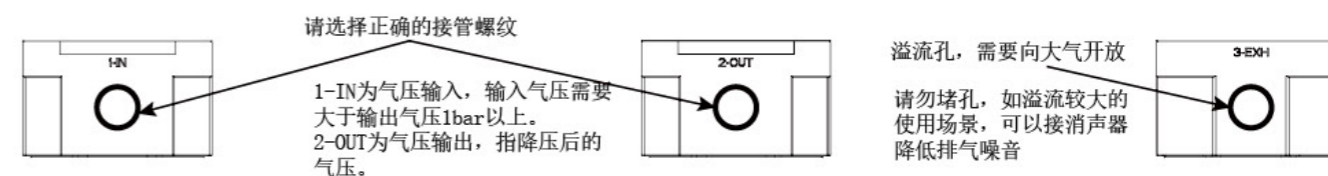

### 显示面板

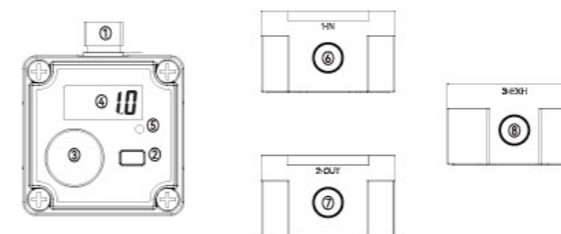

序号	名称	序号	名称
①	M12 接头	⑤	模式显示 LED
②	设置键	⑥	进气口
③	旋钮	⑦	出气口
④	显示屏	⑧	EXH 口

## 电路链接

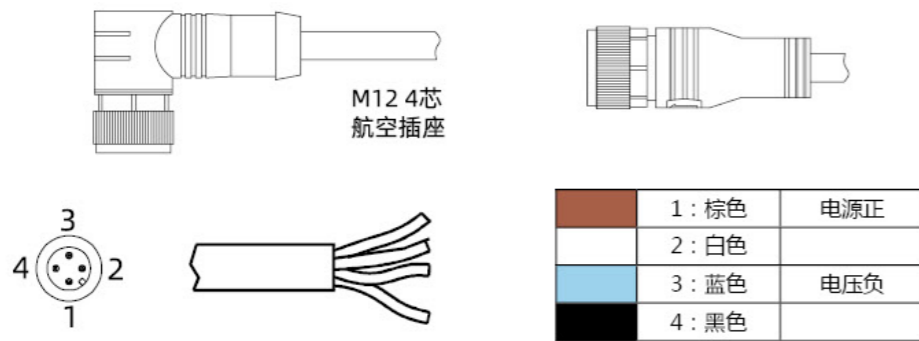

## 面板介绍



### 状态指示灯介绍

标注	说明	备注
常亮	可调模式 0	可通过旋钮直接调整压力值
间歇闪 1 下	常压模式 1	1 路压力输出, 通过 SET 键循环切换压力
间歇闪 2 下	常压模式 2	2 路压力输出, 通过 SET 键循环切换压力
间歇闪 3 下	常压模式 3	3 路压力输出, 通过 SET 键循环切换压力
间歇闪 4 下	常压模式 4	4 路压力输出, 通过 SET 键循环切换压力
间歇闪 5 下	常压模式 5	5 路压力输出, 通过 SET 键循环切换压力
间歇闪 6 下	常压模式 6	6 路压力输出, 通过 SET 键循环切换压力

### 旋钮设置介绍

标注	说明
左慢转	减 1 个数值
右慢转	增 1 个数值
左快转	快减
右快转	快增

## 软件介绍

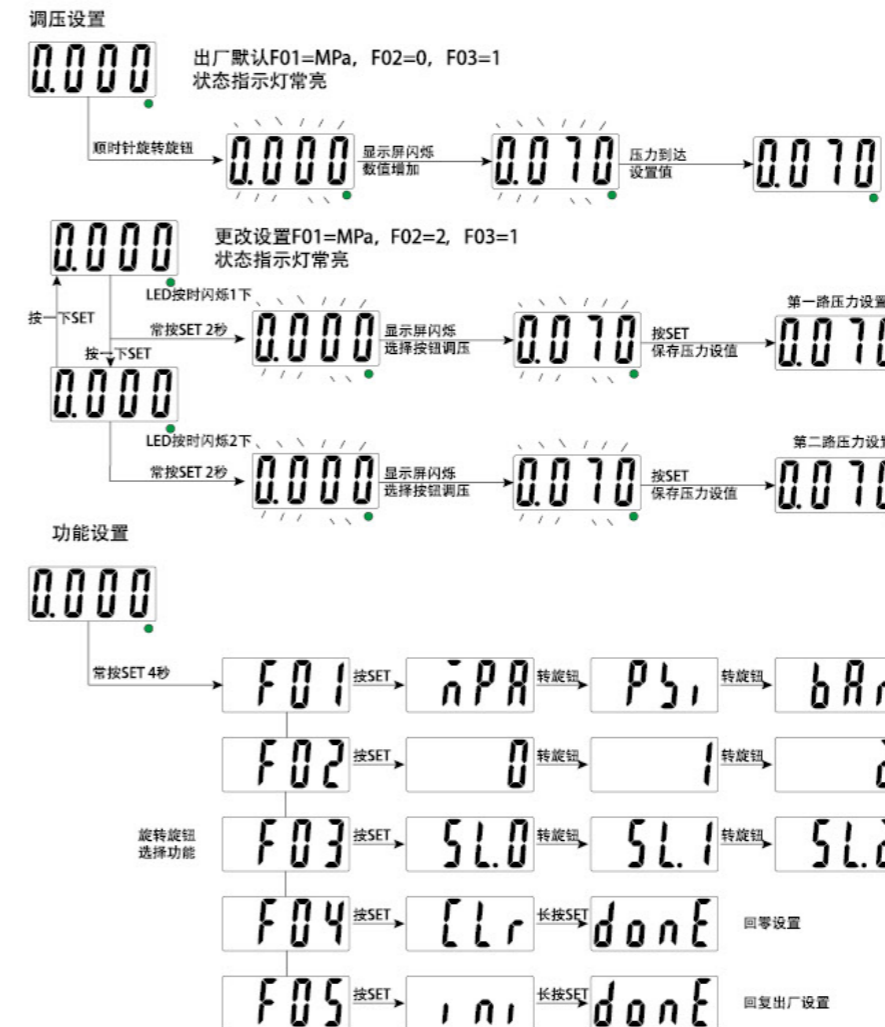

其余路的压力设置依次类推, 最多可有 6 路压力量程可设。

路和路之间的切换, 单按 SET 键。每按一次往下一路。到达最大设置路数后再按 SET, 路数回到第一路。循环操作。每一路压力值需要在当前路下, 长按 SET 进行压力值设定, 设置完成后按 SET 保存。

# PREMIER QUALITY GLOBAL REPUTATION

专业品质 全球信赖

XINGYU ELECTRON(NINGBO)CO.,LTD.  
www.xingyunb.com



## EPV系列 电气比例阀

- $\pm 0.2\%$ 的控制精度
- 最高可达3000L/min的流量输出
- 实际输出压力实时显示
- 0.1MPa/0.5MPa/0.9MPa多量程选择
- IP65级别, 可适用于各种工况



## EPV

### 面板介绍

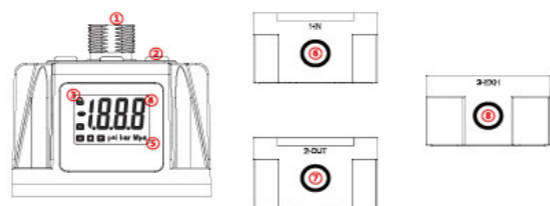

序号	名称	序号	名称
①	M12 航空插座	⑤	单位标识
②	防水按键	⑥	进气螺纹口
③	锁键标识	⑦	出气螺纹口
④	主显示区	⑧	过压泄放口

### 技术参数

型号	EPV1-1	EPV1-3	EPV1-5
	EPV2-1	EPV2-3	EPV2-5
	EPV3-1	EPV3-3	EPV3-5
最低供给压力	设定压力+0.1MPa		
最高供给压力	0.2MPa	1.0MPa	
设定压力范围	0.005~0.1MPa	0.005~0.5MPa	0.005~0.9MPa
供电电源	电压	DC : 24±10%	
	电流	DC : 24V 0.12A以下	
输入信号	电流型	DC4~20mA, DC0~20mA	
	电压型	DC0~5V, DC0~10V	
	数字信号	基于 RS485-MODBUS	
输入阻抗	电流型	250Ω以下	
	电压型	约6.5KΩ	
输出信号	模拟输出	DC1~5V (负载阻抗: 1KΩ以上) DC4~20mA (负载阻抗: 250Ω以下) 输出精度1%以内 (F.S)	
	开关输出	NPN-OC输出: 30mA PNP-OC输出: 30mA	
线性	±1%F.S.		
迟滞	0.5%F.S.		
重复性	±0.5%F.S.		
温度特性	±0.12%F.S./°C 以内		
压力显示	精度	±2%F.S.	
	显示分度	1000分度	
环境温度与流体温度	0~50°C		
防护等级	IP65		
浪涌等级 (电源)	IEC 61000-4-5 (1000V)		

### 订购码

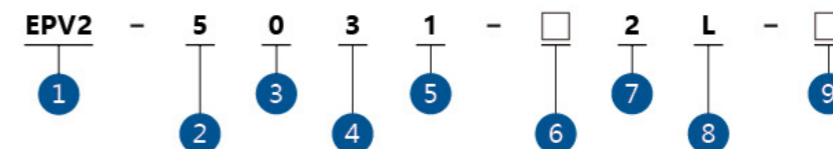

- 规格系列**  
EPV1  
EPV2  
EPV3
- 调压范围**  
1 : 0.1MPa  
3 : 0.5MPa  
5 : 0.9MPa
- 使用电压**  
0 : DC 24V
- 输入信号**  
0 : 电流型 DC 4-20mA  
1 : 电流型 DC 0-20mA  
2 : 电压型 DC 0-5V  
3 : 电压型 DC 0-10V
- 输出信号**  
1 : 模拟量 DC 1-5V  
2 : 开关量 NPN 输出  
3 : 开关量 PNP 输出  
4 : 模拟量 : DC4-20mA  
MD : RS485 通讯  
40 : 4点预置输入  
80 : 8点预置输入
- 螺纹种类**  
无记号 : Rc  
N : NPT  
F : G
- 接管口径**  
1 : 1/8" (1型)  
2 : 1/4" (1,2型)  
3 : 3/8" (2,3型)  
4 : 1/2" (3型)
- 电缆接口**  
S : 直通 3m  
L : 直角 3m  
N : 无电缆
- 托架**  
无记号 : 无托架  
B : 平托架  
C : L型托架  
  
\*EXH 口尺寸 : EPV1:1/8  
EPV2:1/4  
EPV3:1/2

### 接线方式



### 三步设置



### 压力输出 信号输入

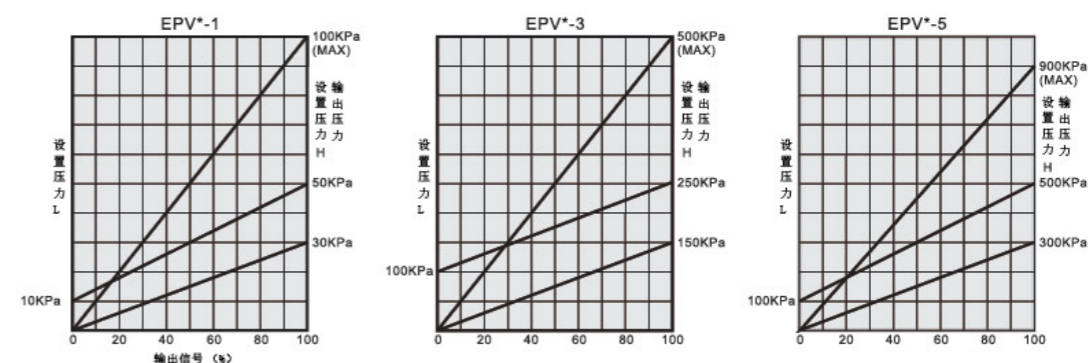

## 压力输出 信号输出

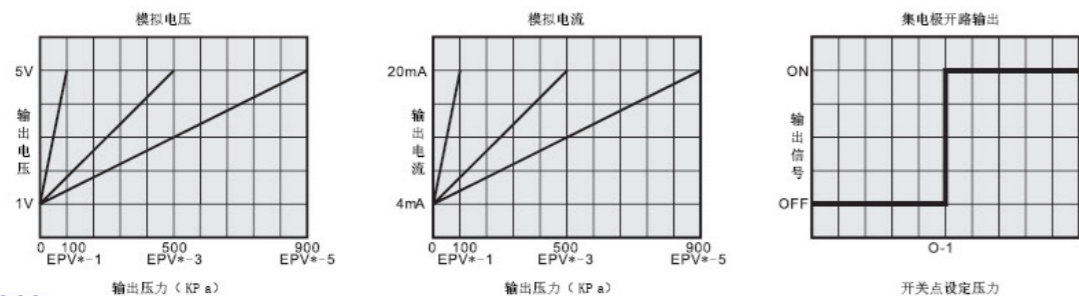

## 流量特性

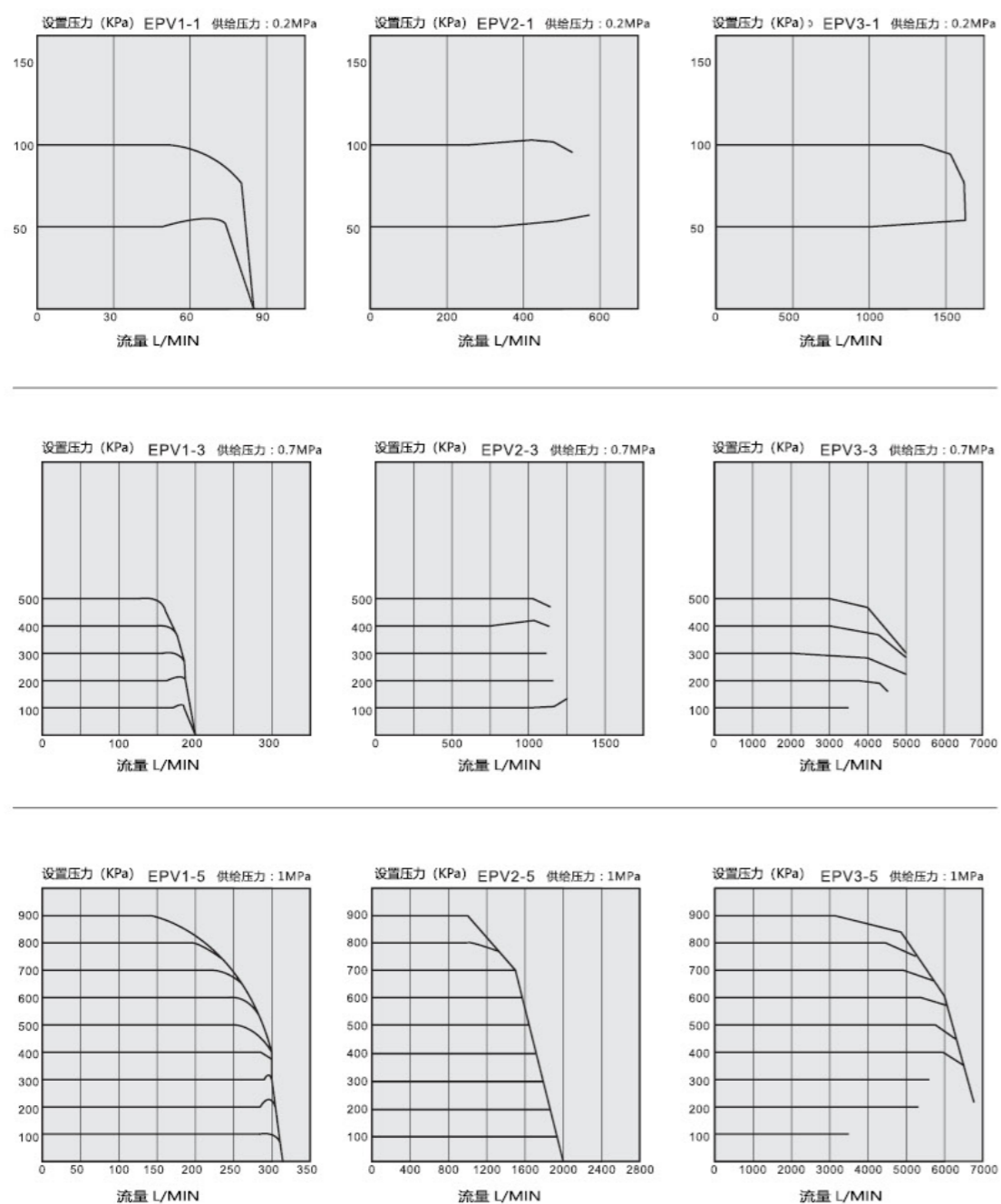

## EPV1 外形尺寸图 (单位 mm)

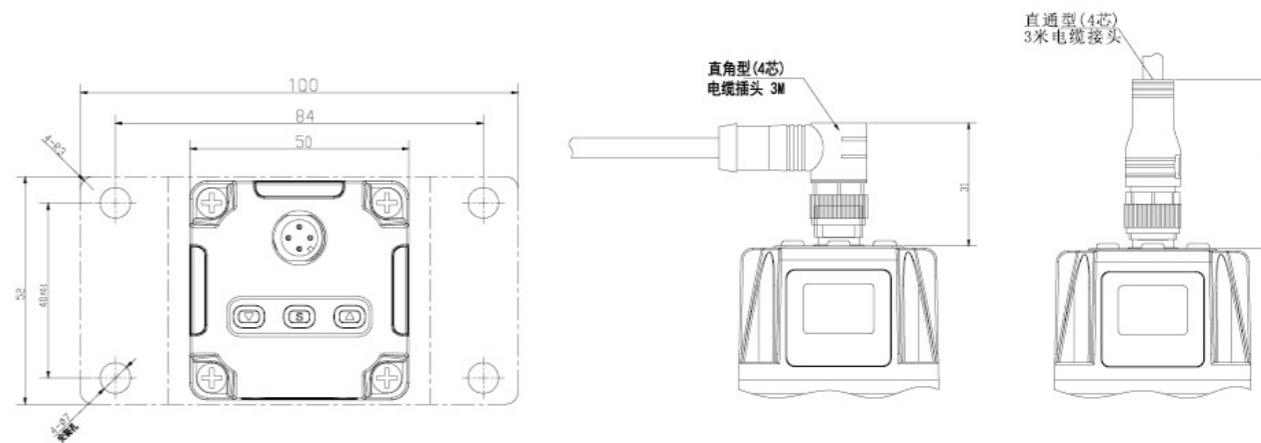

平托架组件

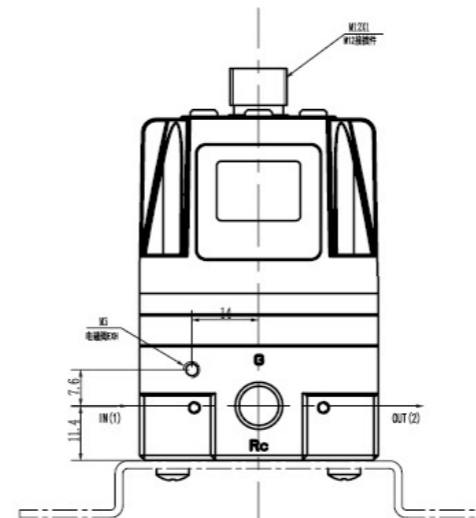

L型托架组件

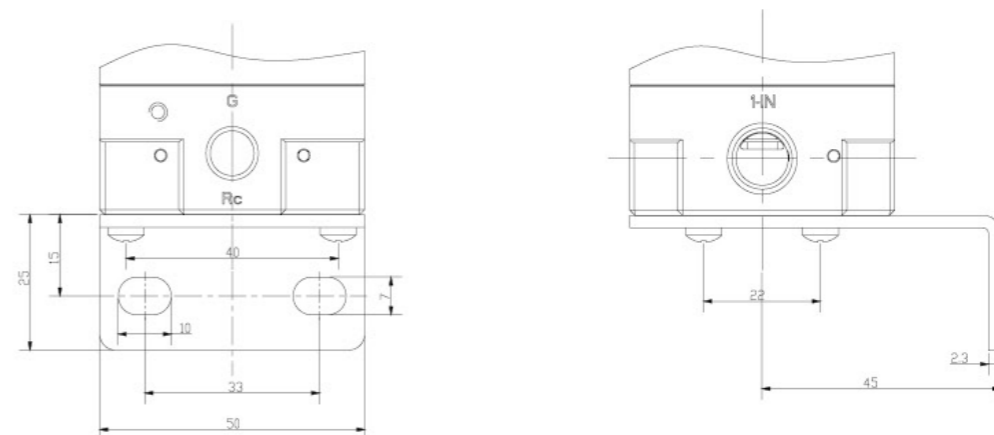

## EPV2 外形尺寸图 (单位 mm)

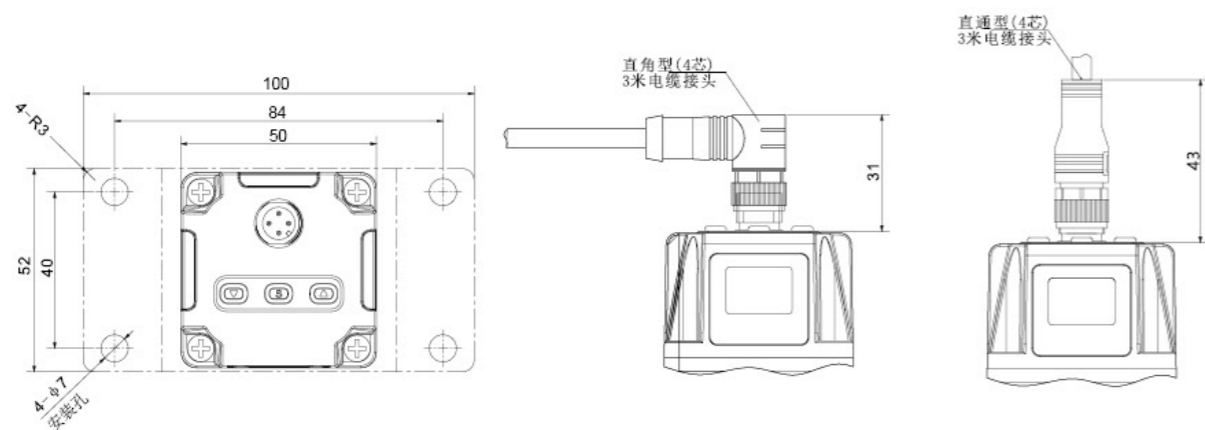

### 平托架组件

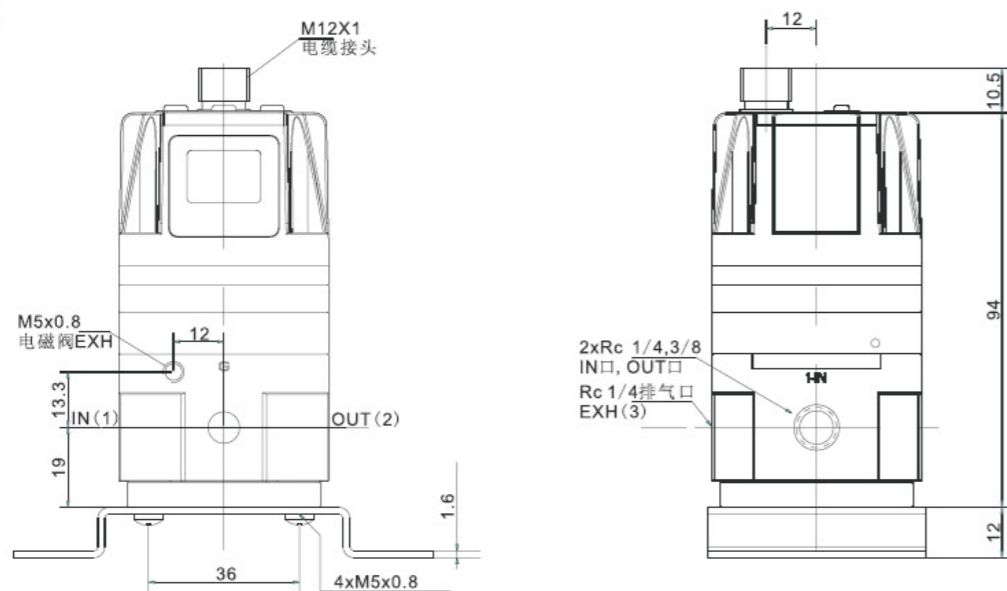

### L型托架组件

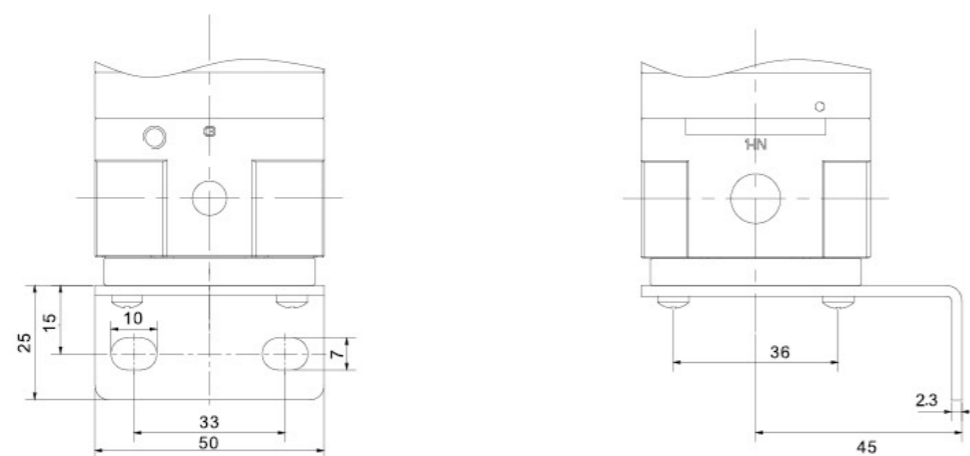

## EPV3 外形尺寸图 (单位 mm)

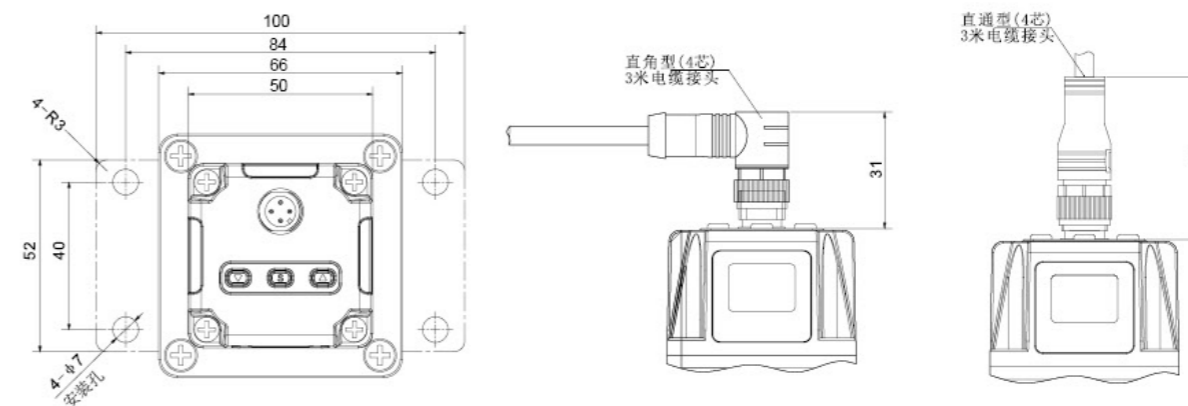

### 平托架组件

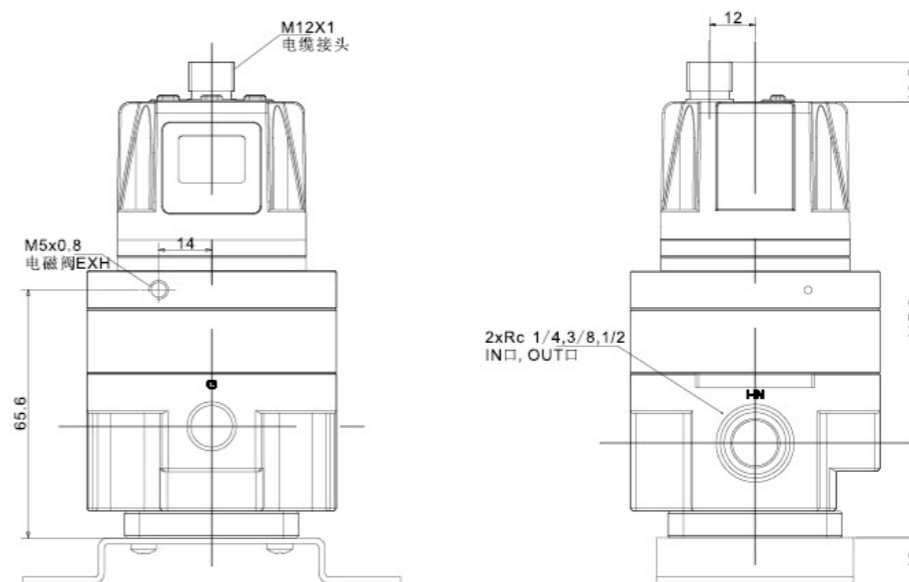

### L型托架组件

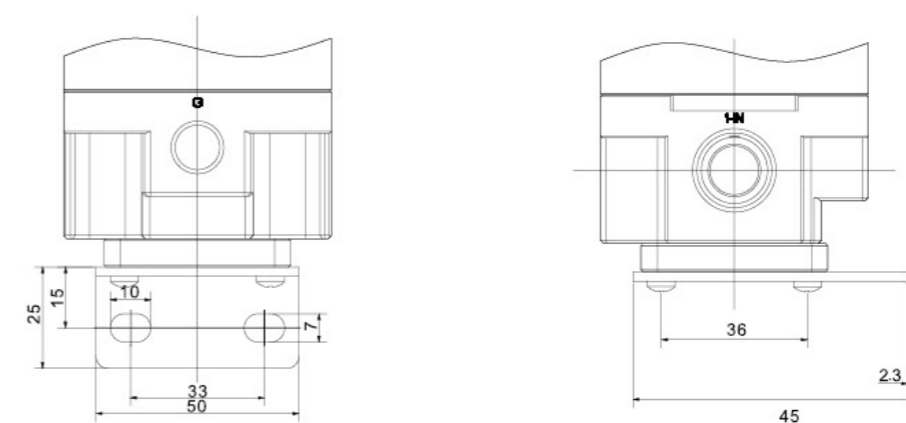

# PREMIER QUALITY GLOBAL REPUTATION

专业品质 全球信赖

XINGYU ELECTRON(NINGBO)CO.,LTD.  
www.xingyunb.com



## PROFINET 协议比例阀

- Profinet数字通讯进行高速实时控制
- Profinet数字通讯信号，传输抗干扰强
- 最高流量可达3000L/Min
- 阀和阀之间可进行组网，实现远距离传输
- 压力数值液晶屏实时显示



## EPV2-50PN

### 产品功能简图

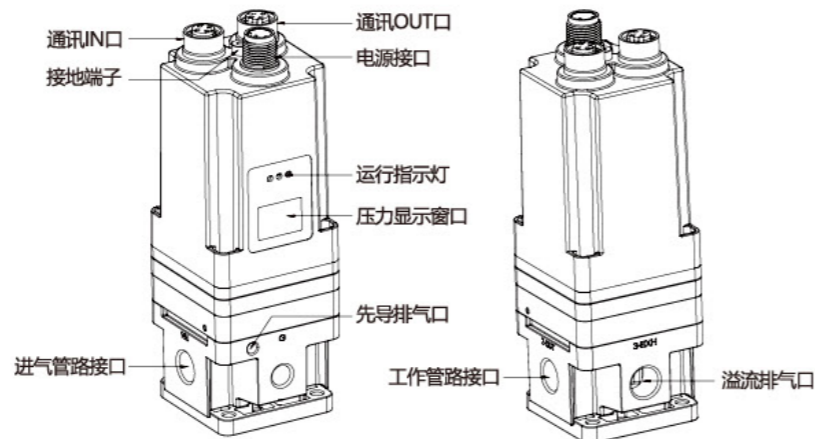

### 技术参数

型号	EPV1-1	EPV1-3	EPV1-5
	EPV2-1	EPV2-3	EPV2-5
	EPV3-1	EPV3-3	EPV3-5
工作介质	压缩空气、氧气、氮气		
最高耐压	1.2MPa		
最低供给压力	设定压力 +0.1MPa		
最高供给压力	0.2MPa	1MPa	
设定压力范围	0.005 ~ 0.1MPa	0.005 ~ 0.5MPa	0.005 ~ 0.9MPa
供给电源	电压	DC24V±10%	
	电流	≤ 0.12A	
通讯协议	Profinet		
电源接口	M12 五芯接口		
通讯接口 IN	M12 四芯接口		
通讯接口 OUT	M12 四芯接口		
线性精度	±1%F.S.		
迟滞精度	0.5%F.S.		
重复精度	±0.5%F.S.		
分辨率	0.2%F.S.		
压力显示	精度	±2%F.S.	
	显示分	1000 分度	
环境和流体温度	0 ~ 50°C (未结露)		
防护等级	IP65		

### 订购码

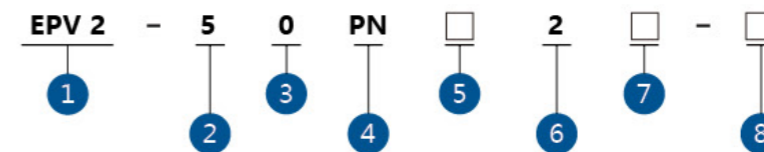

- 规格系列**  
 EPV1: 1系  
 EPV2: 2系  
 EPV3: 3系
- 调压范围**  
 1: 0.1MPa  
 3: 0.5MPa  
 5: 0.9MPa
- 工作电压**  
 0: DC 24V
- 协议类型**  
 PN: Profinet 协议
- 螺纹种类**  
 无记号: Rc  
 N: NPT  
 F: G
- 接管口径**  
 1: 1/8" (EPV1 可选)  
 2: 1/4" (EPV1、EPV2 可选)  
 3: 3/8" (EPV2、EPV3 可选)  
 4: 1/2" (EPV3 可选)
- 电缆接口**  
 S: 直通 2m 五芯电源线  
 L: 直角 2m 五芯电源线  
 N: 无电缆
- 托架类型**  
 B: 平托架  
 C: L 型托架  
 N: 无托架

### 导线订购码



- 导线连接器型号**  
 M12: 单 M12 连接线 (电源)  
 M12RJ45: M12 转 RJ45 连接线 (PLC 通讯)  
 MT2MT2: M12 转 M12 连接线 (串联通讯)
- 导线长度**  
 020: 线长 2 米  
 XXX: 定制导线长度请联络我司

### 运行指示灯含义

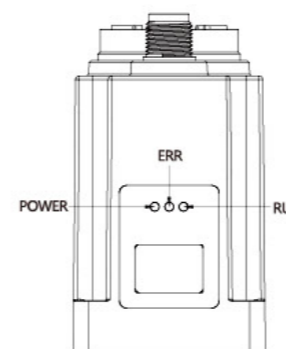

代码	PWR	RUN	ERR
亮	电源接通	PN 通讯正常	PN 通讯异常
灭	电源故障	—	—
闪烁	—	—	PN 通讯未连接成功



## 导线尺寸图

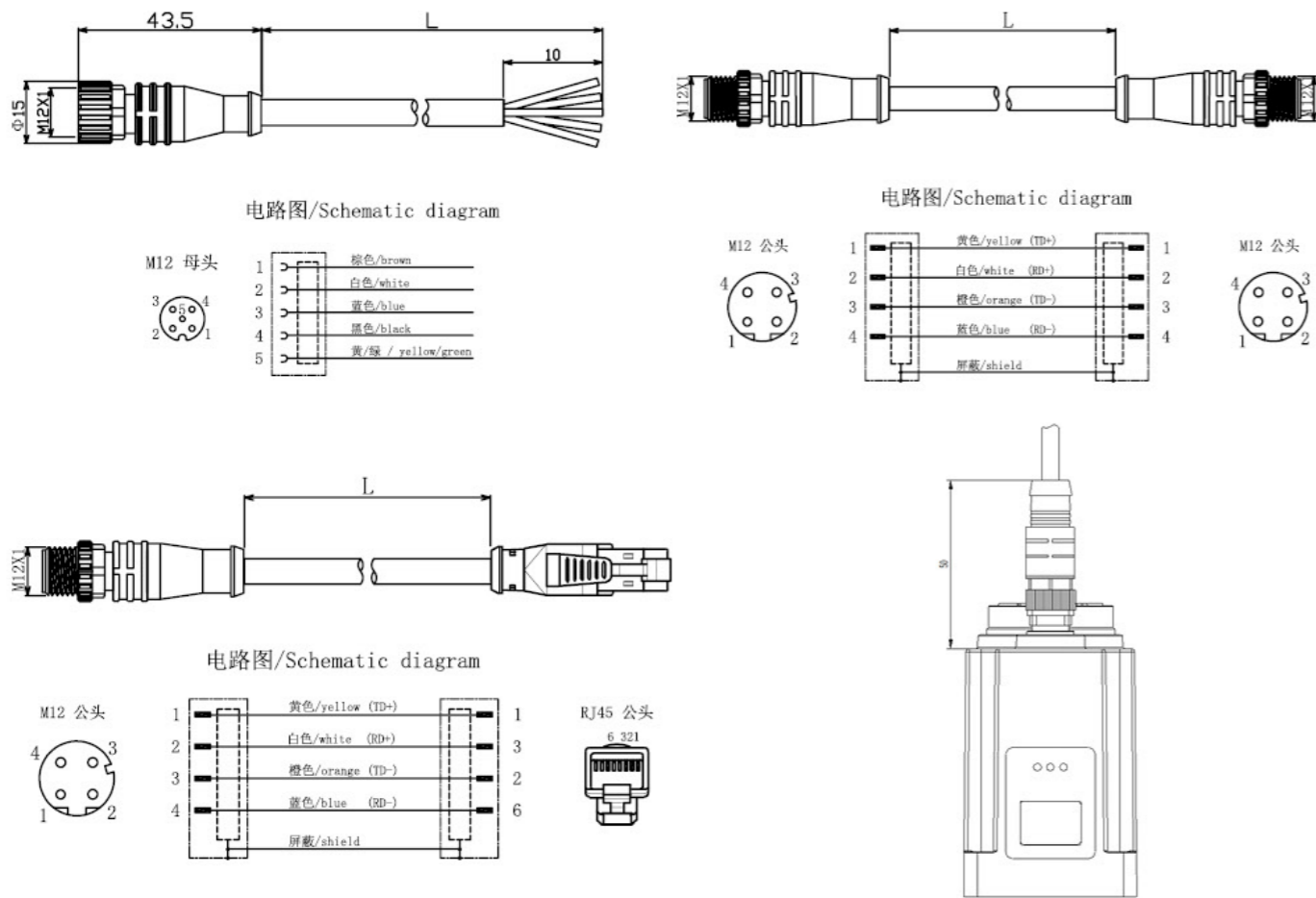

## 产品接线说明

单个使用

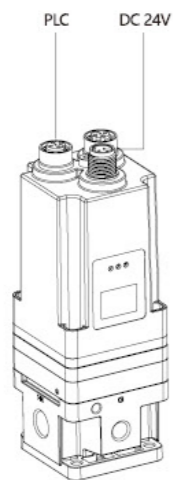

多个串联使用

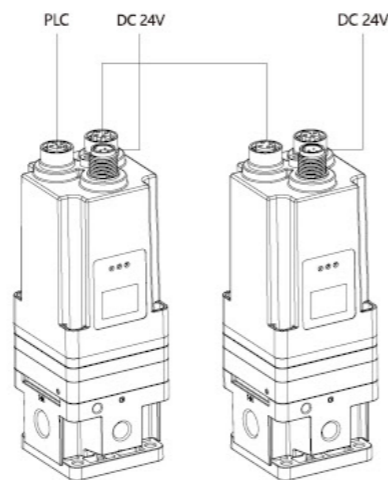

单个使用时需电源线：1PCS，PLC 连接通讯线：1PCS  
 多组串联使用时：每组电源线：1PCS，PLC 连接通讯：1PCS，组网通讯线：N-1PCS  
 24V 电源线：棕蓝接 24+；黑白接 24V-

## 产品接管说明

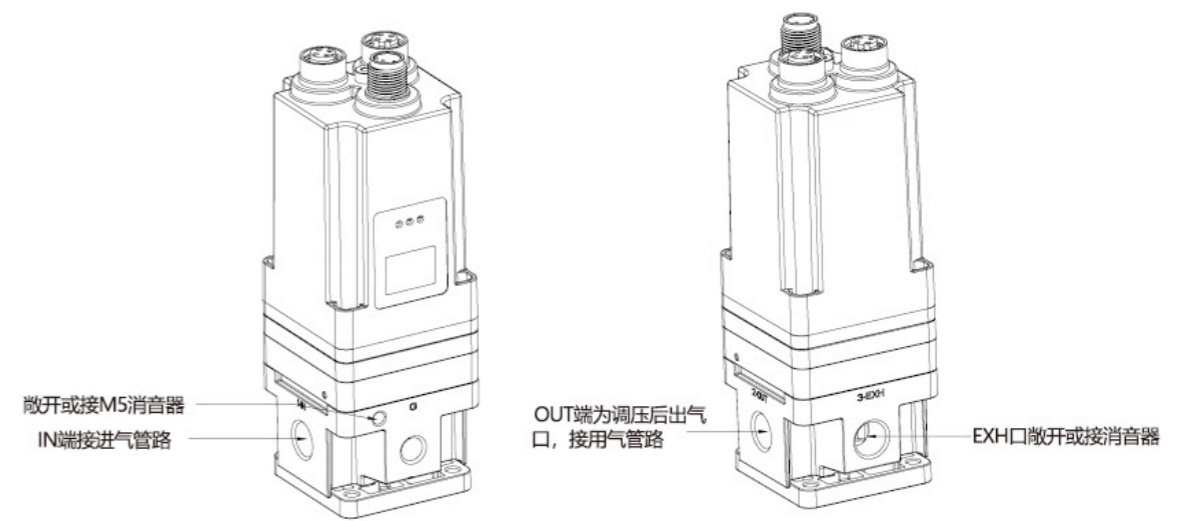

① 拧入配管时，请固定内螺纹侧，并使用推荐的合适力矩拧紧。如果紧固力矩不够，会导致松动或密封不良，如果紧固力矩过大会导致螺纹破损等。另外，如果不保持住内螺纹侧紧固的话，会对配管托架等直接施加过大的力，成为破损等的原因。

① 配管前的处理  
 配管前请充分吹净或洗净，去除管内的切削末、切削油及杂质等。当切削密封材质、垃圾等侵入本产品内部时，电磁阀会发出嘎吱声，或者输出压力可能无法正常输出。

连接螺纹	1/8	1/4	3/8	1/2
力矩	3~5	8~12	15~20	20~25

推荐紧固力矩 N·m

② 密封带的卷绕方法

配管和接头类以螺纹形式连接的情况下，请注意避免将配管螺纹的切削末或密封带碎末混入电磁阀内部。另外使用密封带时，螺纹部位应留出 1.5~2 个螺距。

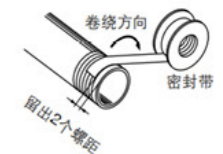

# PREMIER QUALITY GLOBAL REPUTATION

专业品质 全球信赖

XINGYU ELECTRON(NINGBO)CO.,LTD.  
www.xingyunb.com



## EPVX2 高压比例阀

- $\pm 0.3\%$ F.S的压力控制精度，实时压力液晶屏显示
- 耐压5MPa，0.01MPa~3MPa可调压力范围
- 多种输入信号和输出信号可选择
- 阀体高精度CNC机床精雕而成
- IP65防护等级，可适用于各种工况



## EPVX2(3MPa 高压)

### 产品功能简图

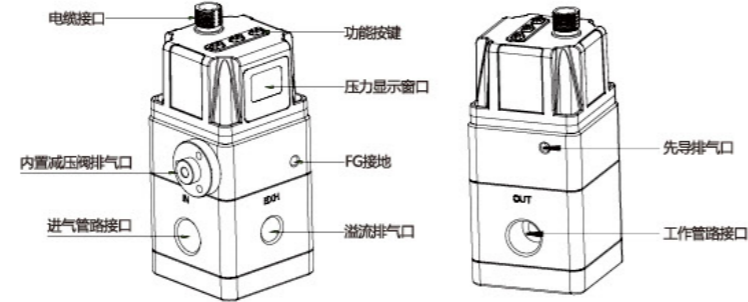

F.G.(接地)  
请利用主体正面的用于连接 F.G. 端子的螺纹进行接地。否则,可能受到噪音干扰导致动作不正常。

### 订购码

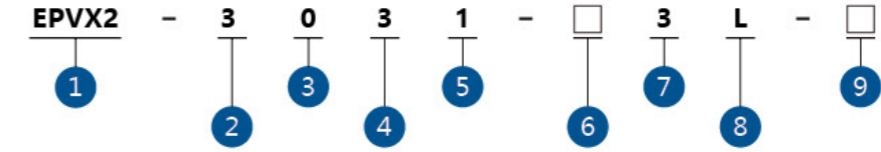

- |  |  |   |
|--|--|---|
| <b>1. 规格系列</b><br><b>2. 调压范围</b><br>3: 0.01 ~ 3MPa<br><b>3. 工作电压</b><br>0: DC 24V<br><b>4. 输入信号</b><br>0: 电流型 DC 4-20mA<br>1: 电流型 DC 0-20mA<br>2: 电压型 DC 0-5V<br>3: 电压型 DC 0-10V | <b>5. 输出信号</b><br>1: 模拟量 DC 1-5V<br>2: 开关量 NPN 输出<br>3: 开关量 PNP 输出<br>4: 模拟量: DC4-20mA<br><b>6. 螺纹种类</b><br>无记号: Rc<br>N: NPT<br>F: G<br><b>7. 接管口径</b><br>3: 3/8" | <b>8. 电缆接口</b><br>无记号: 无电缆<br>S: 直通 3m<br>L: 直角 3m<br><b>9. 托架</b><br>无记号: 无托架<br>B: 平托架<br>C: L型托架 |
|--|--|---|

### 技术参数

型号	EPVX2	
最低供给压力	0.5MPa 或者高于设定压力 +0.2MPa	
最高供给压力	5MPa	
设定压力范围	0.01~3.0MPa	
电源	电压	DC24V±10%
	消耗电流	静态≤ 0.1A; 最大电流≤ 0.3A
输入信号	电压型	DC 0 ~ 5V, DC 0 ~ 10V
	电流型	DC 4 ~ 20mA, DC 0 ~ 20mA
输入阻抗	电压型	6.6kΩ 以下
	电流型	250Ω( 常温时)
输出信号	模拟输出	DC 1 ~ 5V( 负载阻抗 1kΩ 以上) DC 4 ~ 20mA( 负载阻抗 250Ω 以下)
	开关输出	NPN-OC 输出: 30mA PNP-OC 输出: 30mA
线性度	±1%F.S. 以下	
迟滞精度	1%F.S. 以下	
重复精度	±1%F.S. 以下	
温度特性	±1%F.S. 以下	
压力精度	±2%F.S. 以下	
显示单位	MPa ; bar ; psi	
工作介质	空气、O <sub>2</sub> 、N <sub>2</sub> 、Ar	
环境温度与流体温度	0 ~ 50°C	
质量	590g	

### 外形尺寸图 (单位 mm)

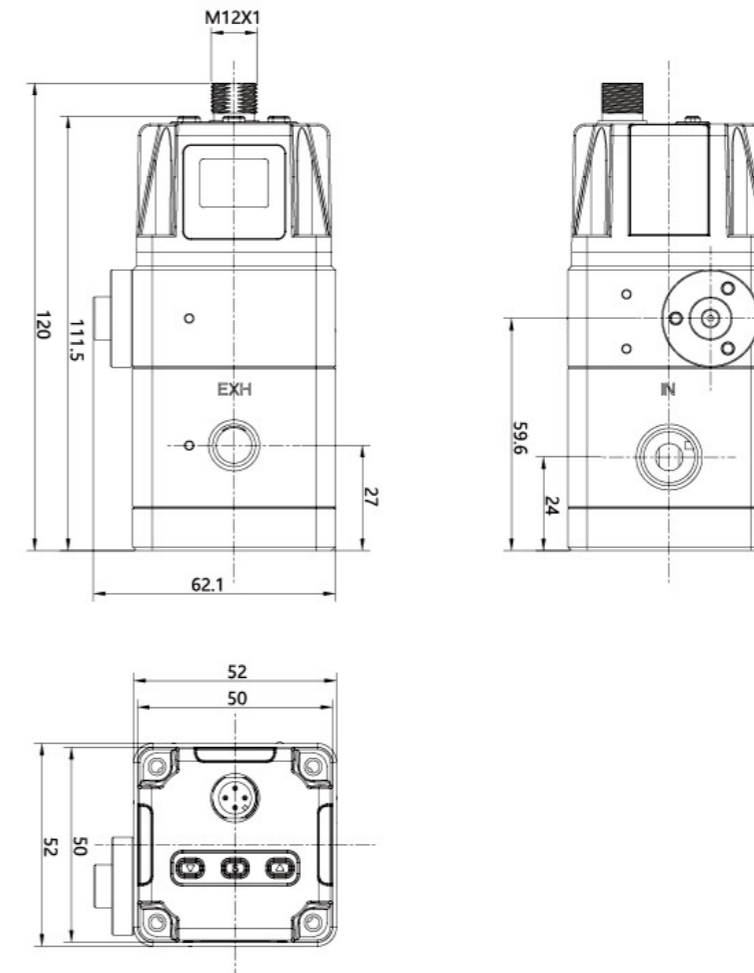

## 支架外形尺寸图 (单位 mm)

### L 型平托架

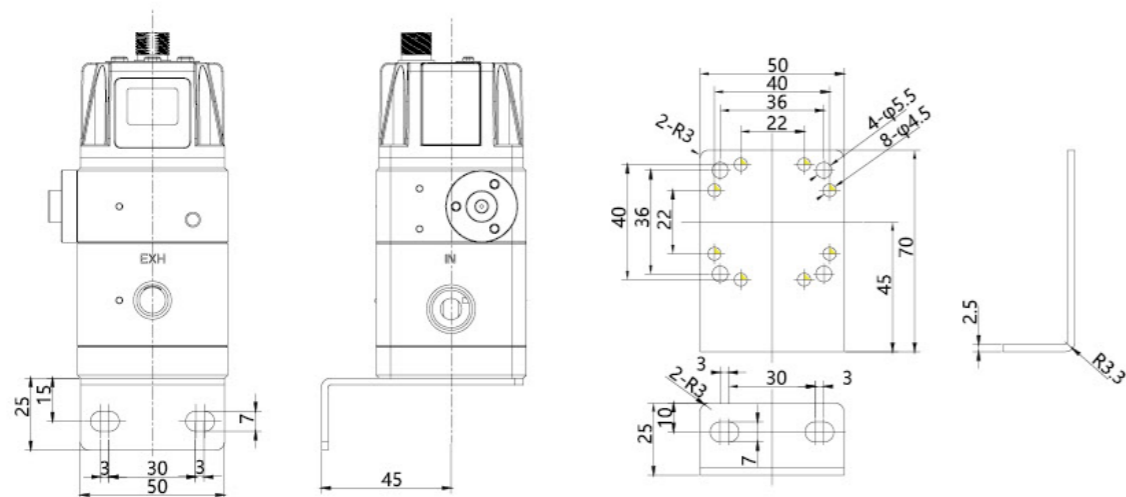

### B 型平托架

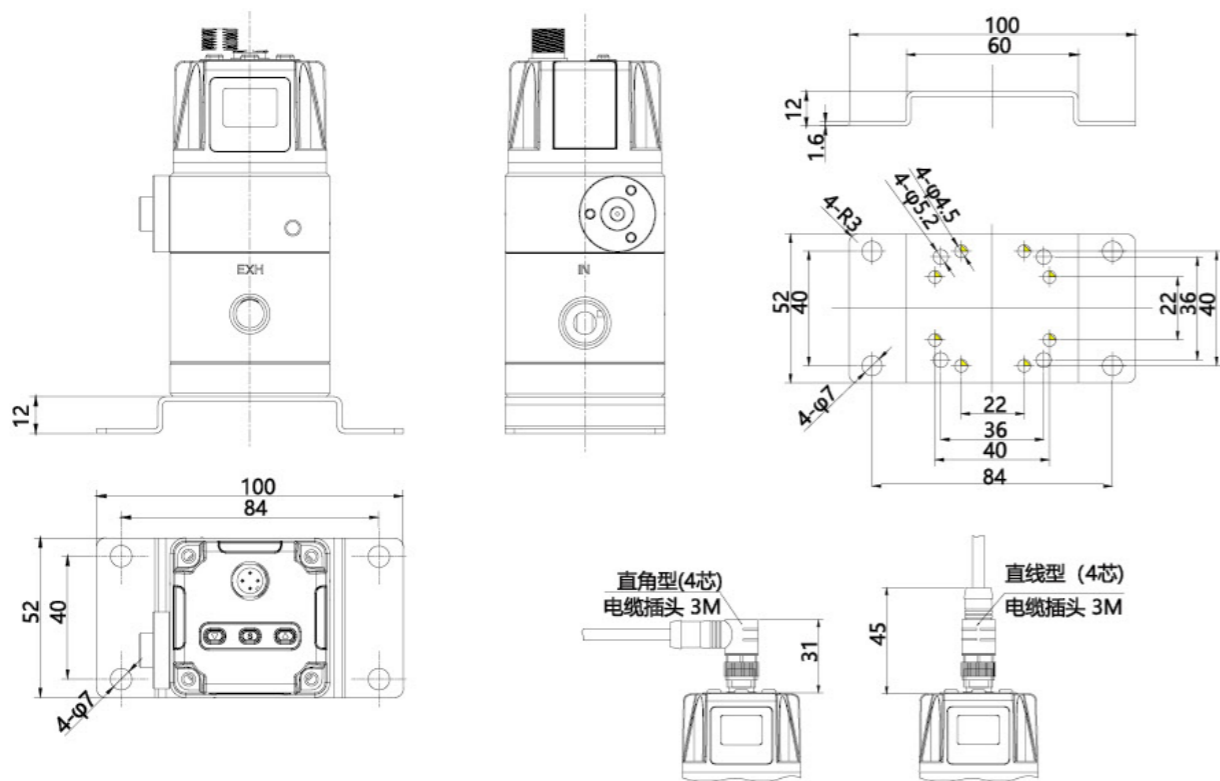

## 产品接管说明

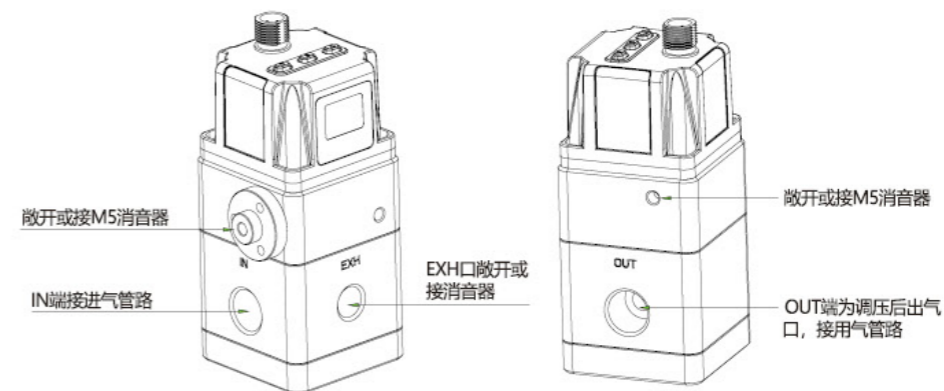

### 直线性

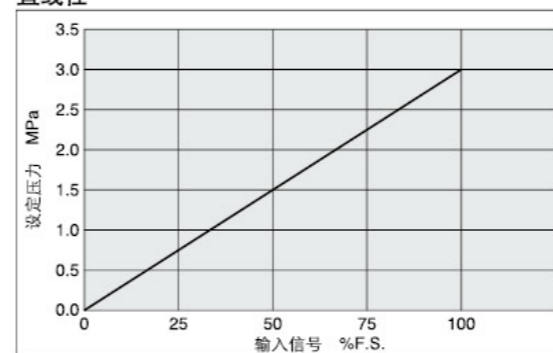

### 磁滞精度

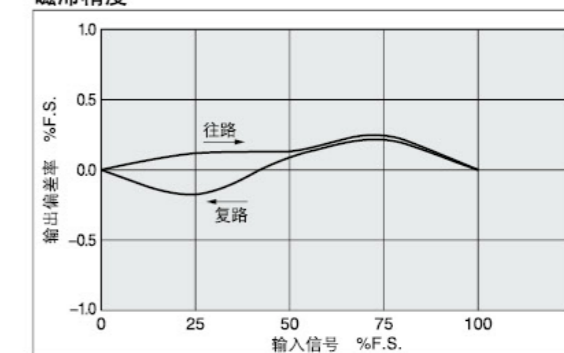

### 重复精度

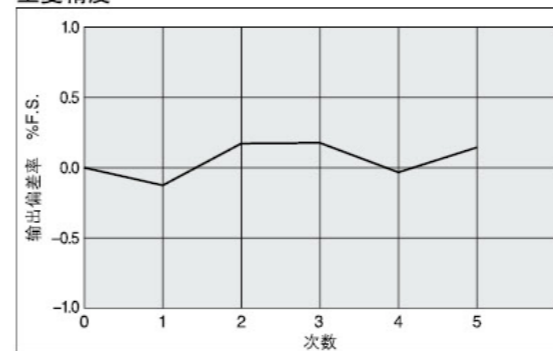

### 压力特性

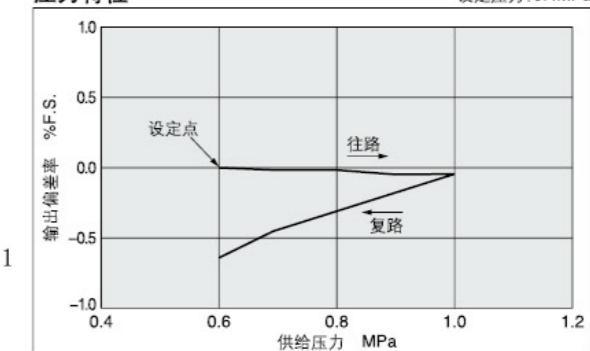

### 流量特性

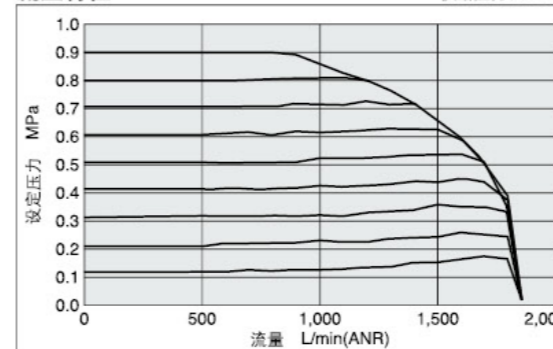

# PREMIER QUALITY GLOBAL REPUTAION

专业品质 全球信赖

XINGYU ELECTRON(NINGBO)CO.,LTD.  
www.xingyunb.com



## EPVH2 高压比例阀

- 适用于控制密闭容积压力
- $\pm 1\%$ F.S压力控制精度
- 2MPa以下压力无级调控
- 全量程调压响应速度 $\leq 300\text{ms}$
- 最大流量可达3000L/min
- IP65防护可应用于各种场合



## EPVH2 (2MPa 高压)

### 产品功能简图

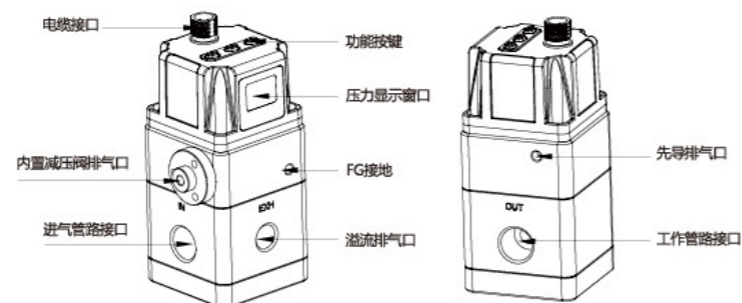

F.G.(接地)  
请利用主体正面的用于连接 F.G. 端子的螺纹进行接地。否则,可能受到噪声干扰导致动作不正常。

### 订购码

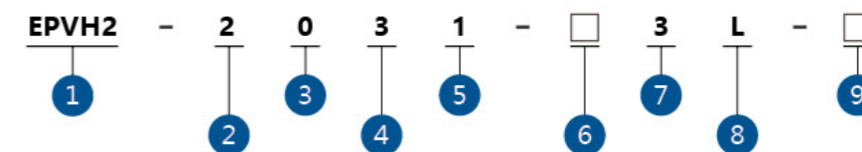

- |  |   |  |
|--|---|--|
| <p><b>1. 规格系列</b></p> <p><b>2. 调压范围</b><br/>2 : 0.2 ~ 2MPa</p> <p><b>3. 工作电压</b><br/>0 : DC 24V</p> <p><b>4. 输入信号</b><br/>0 : 电流型 DC 4-20mA<br/>1 : 电流型 DC 0-20mA<br/>2 : 电压型 DC 0-5V<br/>3 : 电压型 DC 0-10V</p> | <p><b>5. 输出信号</b><br/>1 : 模拟量 DC 1-5V<br/>2 : 开关量 NPN 输出<br/>3 : 开关量 PNP 输出<br/>4 : 模拟量 DC4-20mA</p> <p><b>6. 螺纹种类</b><br/>无记号 : Rc<br/>N : NPT<br/>F : G</p> <p><b>7. 接管口径</b><br/>2 : 1/4"<br/>3 : 3/8"</p> | <p><b>8. 电缆接口</b><br/>无记号 : 无电缆<br/>S : 直通 3m<br/>L : 直角 3m</p> <p><b>9. 托架</b><br/>无记号 : 无托架<br/>B : 平托架<br/>C : L型托架</p> |
|--|---|--|

### 技术参数

型号	EPVH2	
最低供给压力	0.5MPa 或者高于设定压力 +0.2MPa	
最高供给压力	3MPa	
设定压力范围	0.2~2.0MPa	
电源	电压	DC24V±10%
	消耗电流	静态≤ 0.1A ; 最大电流≤ 0.3A
输入信号	电压型	DC 0 ~ 5V , DC 0 ~ 10V
	电流型	DC 4 ~ 20mA , DC 0 ~ 20mA
输入阻抗	电压型	6.6kΩ 以下
	电流型	250Ω( 常温时)
输出信号	模拟输出	DC 1 ~ 5V( 负载阻抗 1kΩ 以上) DC 4 ~ 20mA( 负载阻抗 250Ω 以下)
	开关输出	NPN-OC 输出 : 30mA PNP-OC 输出 : 30mA
线性度	±1%F.S. 以下	
迟滞精度	1%F.S. 以下	
重复精度	±1%F.S. 以下	
温度特性	±1%F.S. 以下	
压力精度	±2%F.S. 以下	
显示单位	MPa ; bar ; psi	
工作介质	空气、O <sub>2</sub> 、N <sub>2</sub> 、Ar	
环境温度与流体温度	0 ~ 50°C	
质量	590g	

### 外形尺寸图 (单位 mm)

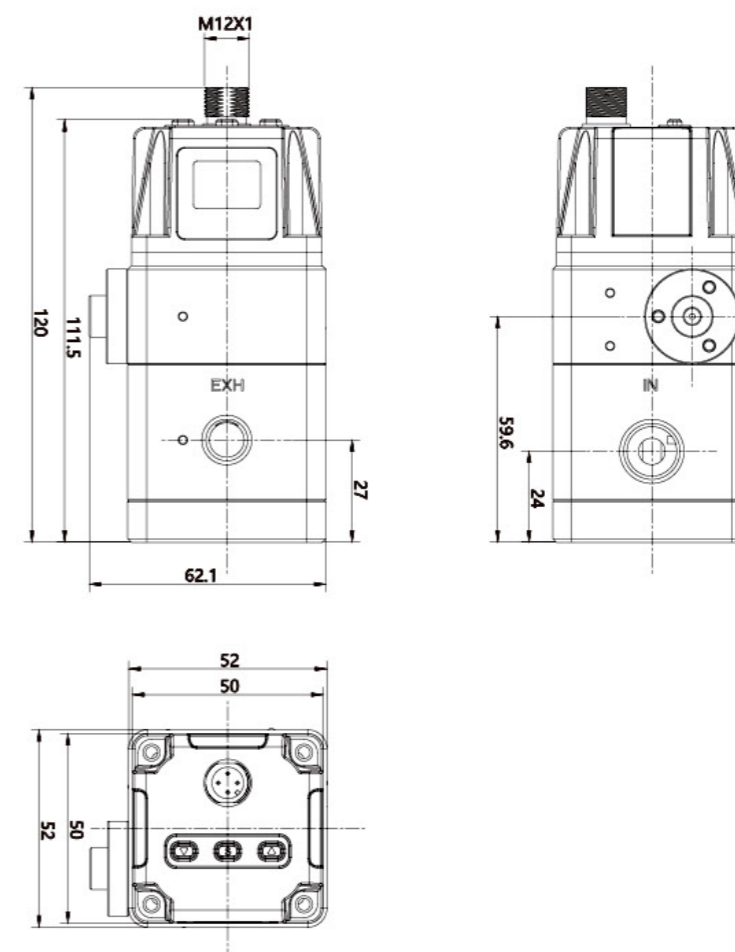

## 支架外形尺寸图 (单位 mm)

L 型平托架

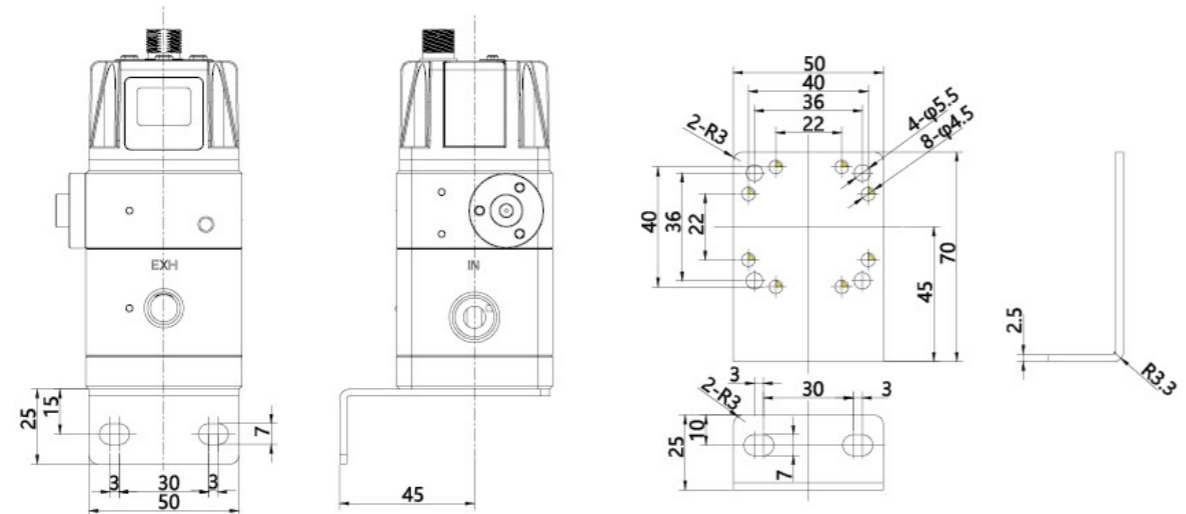

B 型平托架

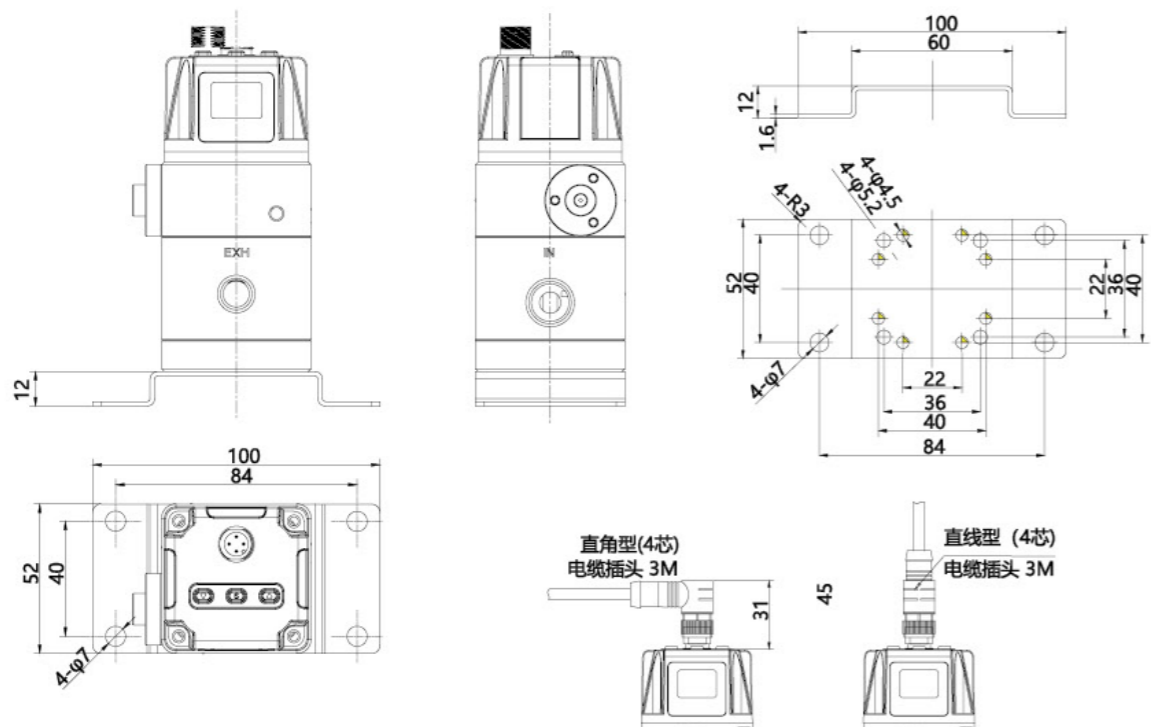

## 产品接管说明

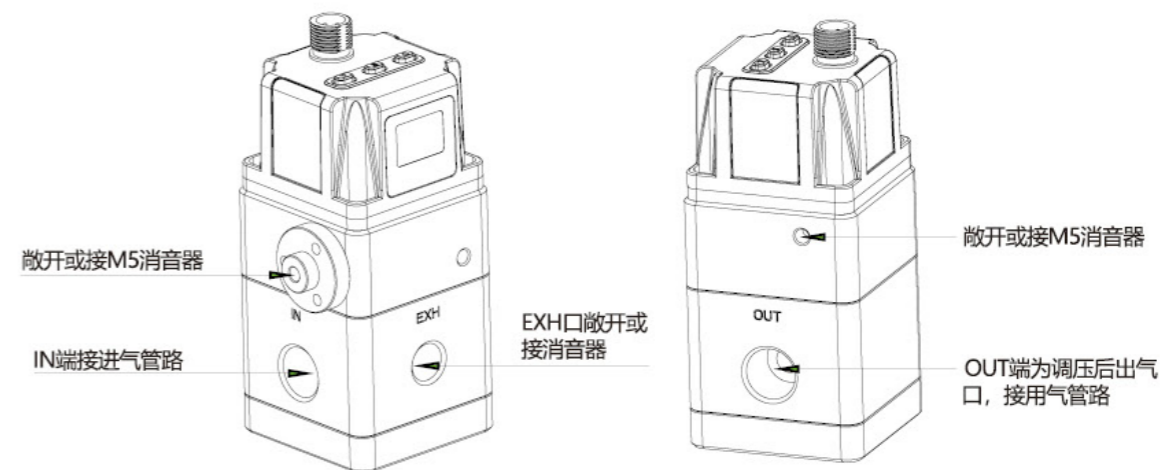

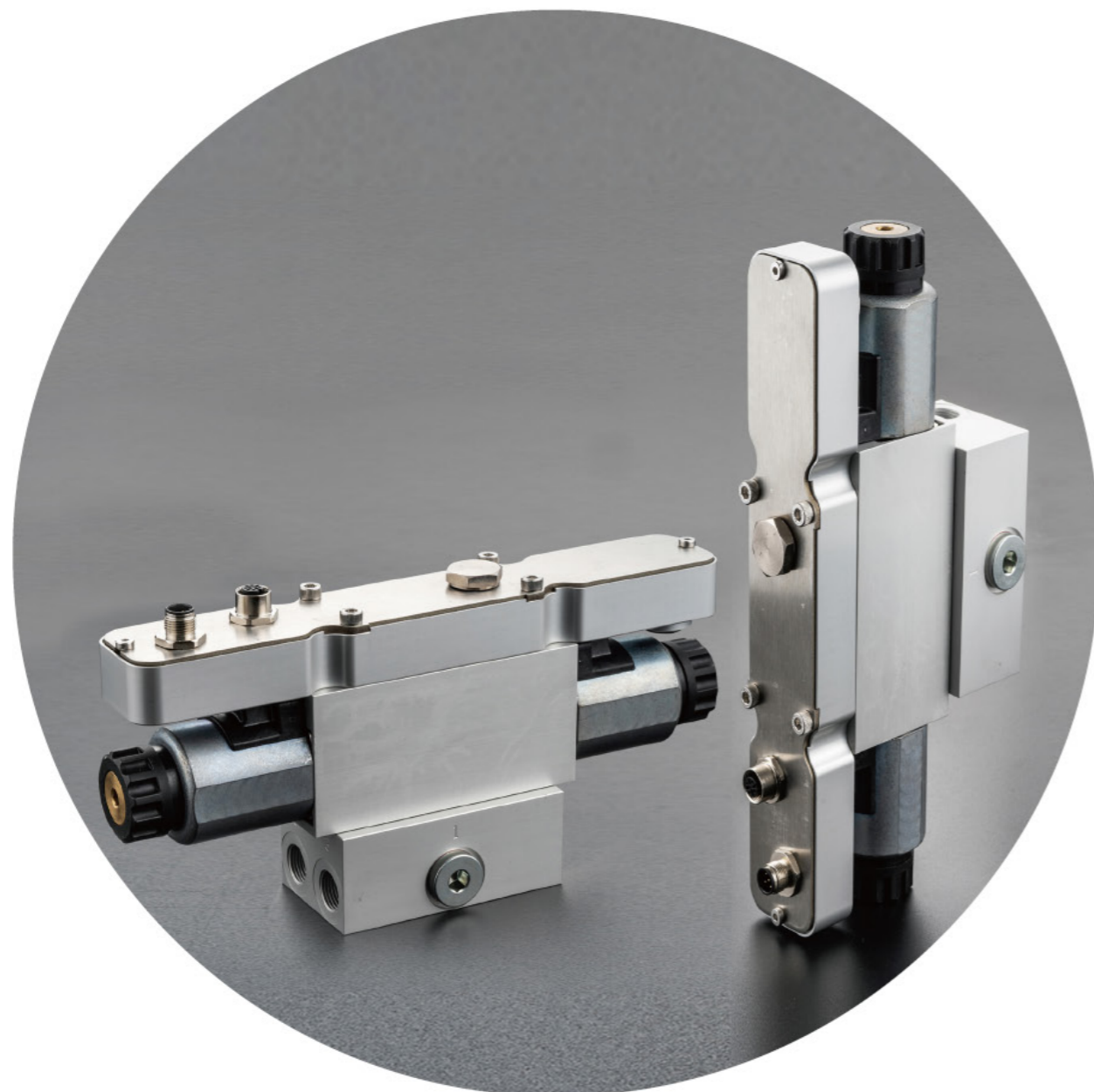

## HEPV系列 高压电气比例阀

- 压缩空气、氧气、惰性气体3种类型气体任意切换
- 高精度，快速响应，压力无极调控
- IP65级别，应用于各种工况下
- 3000L/min大流量输出
- 锥阀结构，密封性好，最高支持30bar气压输入，28bar气压输出

## HEPV



### 技术信息

- 1、信号 / 电源分离设计
- 2、M12 标准接口
- 3、1 kPa 分辨率
- 4、快速稳定

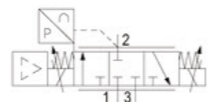

### 技术参数

调压形式	锥阀结构
安装方向	$\alpha = 0 \dots 90^\circ \pm \beta = 0 \dots 90^\circ$
最大工作压力	30 bar
最小工作压力	0.5 bar + 输出目标压力
工作环境温度	5 ... 50 °C
介质	压缩空气
允许最大颗粒物	50 $\mu\text{m}$
压缩空气含油量	0 ... 1 mg/m <sup>3</sup>
准确率	0.1%F.S.
分辨率	1kPa
常规状态下流量	1300 l/min * 输入 7bar, 输出 6bar
控制信号	模拟量
输入电压	DC 24 V
电压抖动	-20% / +30%
纹波	5%
最大使用电流	1400 mA
防护等级	IP65

### 订购码

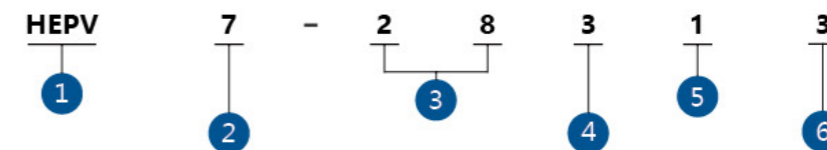

#### 1. 高压电气比例阀

7: 7# 锥阀  
8: 锥阀

#### 3. 输出压力

4. 输入信号  
0 : 4...20mA  
3 : 0...10V

5. 输出信号  
1 : 1...5V  
4 : 4...20mA

6. 压力接口  
3 : R3/8  
4 : R1/2  
F3 : G3/8  
F4 : G1/2  
N3 : NPT3/8  
N4 : NPT1/2  
X : Non

### 举例

编码	辅助	设定压力	输入信号	输出信号
HEPV7-2831-3	R3/8	0...28 bar	0...10 V	1...5 V
HEPV7-2804-F4	G1/2	0...28 bar	4...20 mA	4...20 mA

### 特性曲线

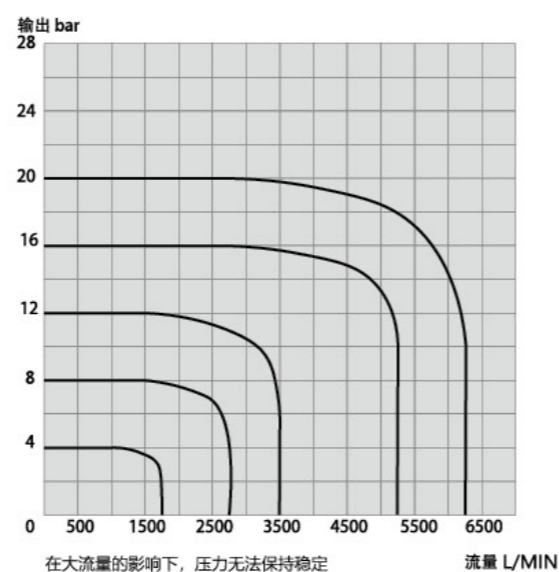
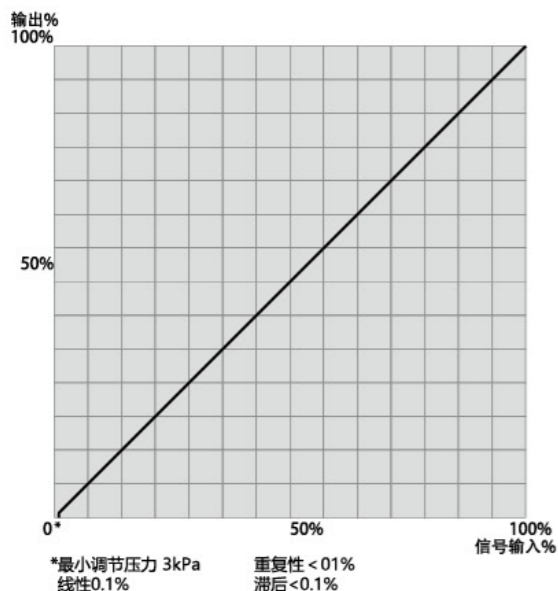

## 电路接口

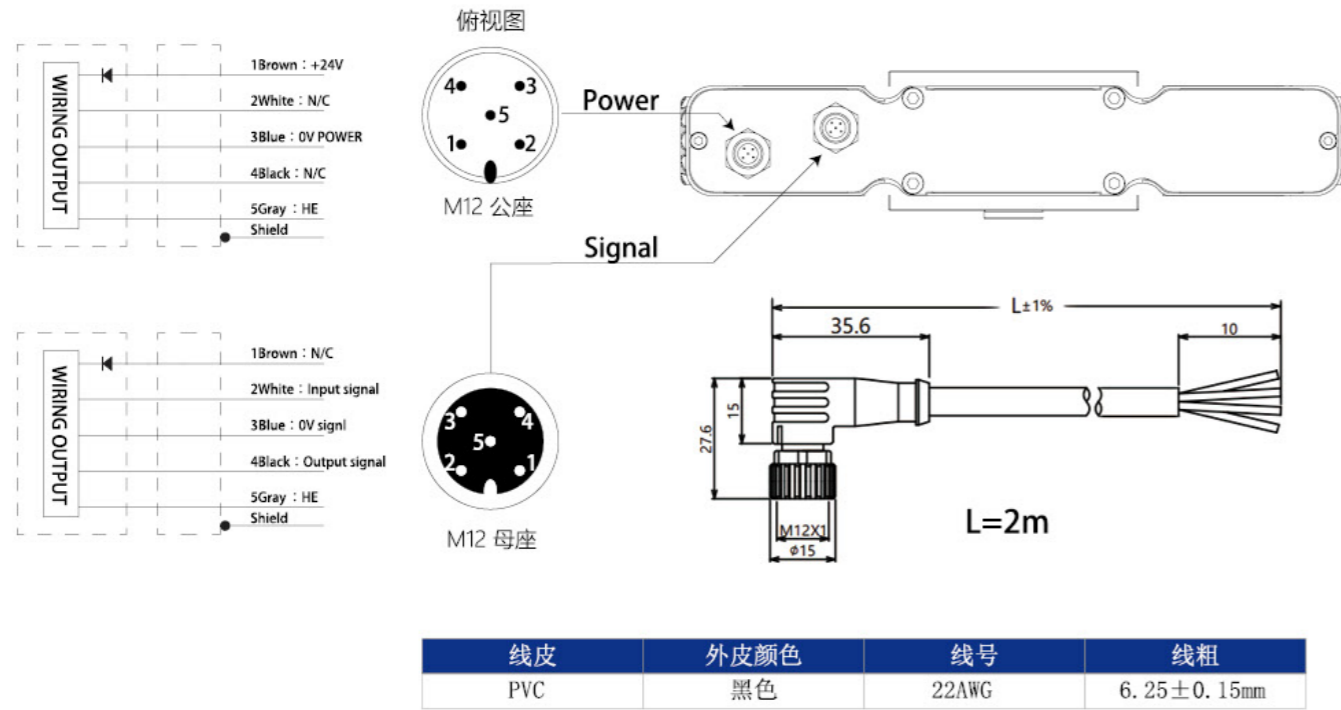

## 外形尺寸 (单位 mm)

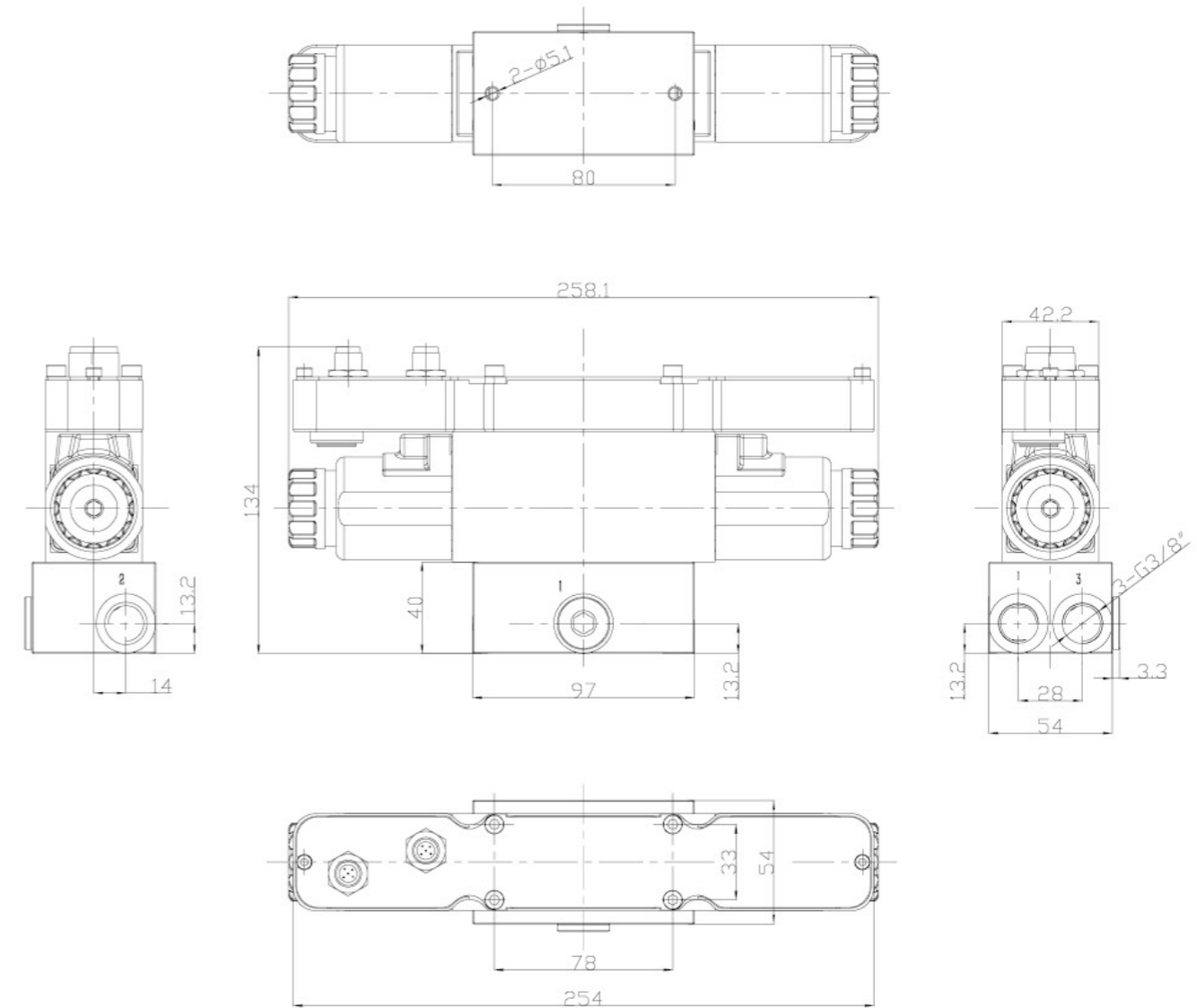

## 接口图示

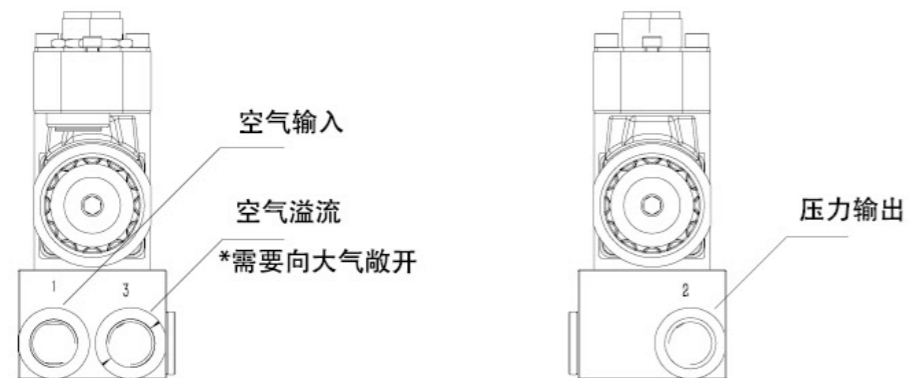



## DFS1 智能流量计

- 流量值数字显示，实现流量可视化
- 显示屏3色3画面显示，目视性好
- 显示位置可旋转角度，适用于各个安装场所
- 500L、1000L、2000L流量范围可选择
- 多种输出信号可供选择
- 内部设定功能丰富，满足各种场合使用

## DFS1



## 产品功能简图

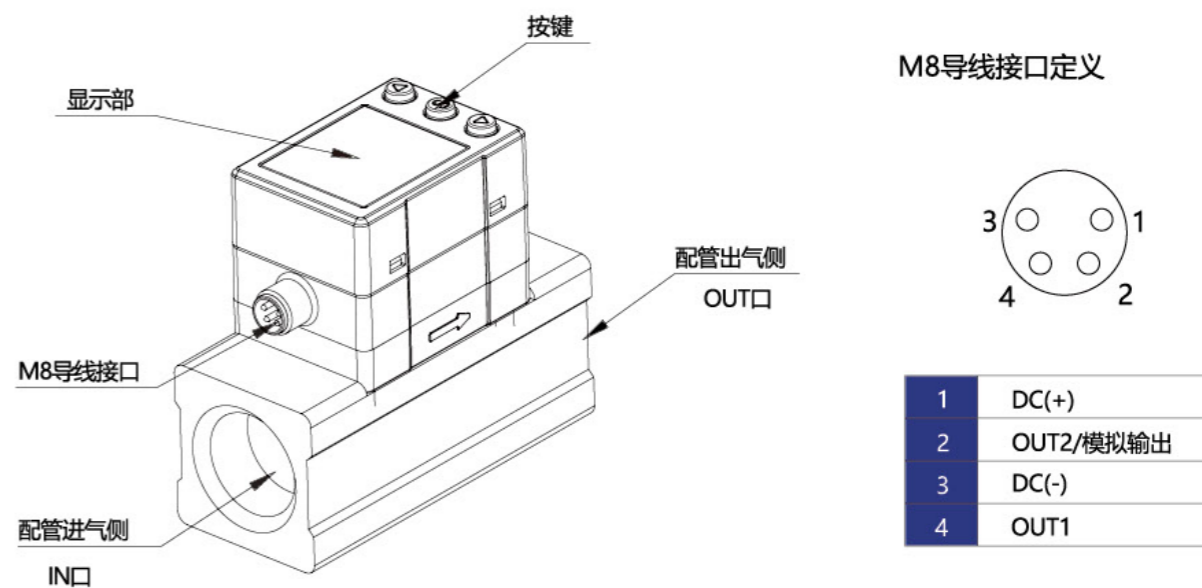

## 订购码

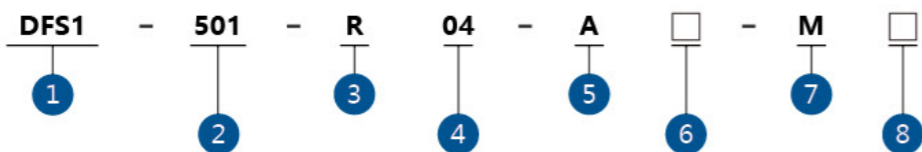

### 1. 规格系列

### 2. 流量范围

501 : 5~500L/min  
102 : 10~1000L/min  
202 : 20~2000L/min

### 3. 螺纹种类

R : Rc  
N : NPT  
F : G

### 4. 配管尺寸

04 : 1/2" (流量范围 : 501,102)  
06 : 3/4" (流量范围 : 202)

### 5. 输出类型

A : 2路 NPN(每路可单独设置成 PNP)  
B : 2路 PNP(每路可单独设置成 NPN)  
C : 1路 NPN(可设置成 PNP) + 1路 1-5V 或 0-10V  
D : 1路 NPN(可设置成 PNP) + 1路 4-20mA  
E : 1路 PNP(可设置成 NPN) + 1路 1-5V 或 0-10V  
F : 1路 PNP(可设置成 NPN) + 1路 4-20mA

### 6. 导线选择

无记号 : 带 M8 接头的导线 (3m)  
N : 无

### 7. 单位规格

无记号 : 带单位切换功能  
M : 固定 SI 单位

### 8. 安装支架选择

无记号 : 无  
R : 带安装架

单独导线订购码 : DFS1-M8-030

① (备注 : 长度可定制)

## 显示部介绍



名称	功能
主画面	显示流量值、设定模式的状态、报警代码等。
子画面	测量模式时显示累计值、设定值、峰值、谷值、线名。
单位显示	显示当前选择的单位。
动作指示灯	显示 OUT1 和 OUT2 的输出状态, ON 时橙色灯亮。
按键 UP 键	设置时功能选择键。
按键 S 键	设置功能时, 进入和确认键。
按键 DOWN 键	设置时功能选择键。

## 技术参数

型号		DFS1-501	DFS1-102	DFS1-202	
流体	适合流体	干燥空气			
	流体温度范围	0 ~ 50°C			
流量规格	检测方式	热式			
	额定流量范围	5 ~ 500L/min	10 ~ 1000L/min	20 ~ 2000L/min	
	设定流量范围	瞬时流量	5 ~ 525L/min	10 ~ 1050L/min	20 ~ 2100L/min
		累计流量	0 ~ 999, 999, 999L		
	最小设定单位	瞬时流量	1L/min		
		累计流量	1L		
	累计脉冲换算值 (脉冲宽度 = 50ms)	1L/ 脉冲	10L/ 脉冲		
累计值保持功能	可选择 2 分钟或 5 分钟间隔				
压力规格	额定压力范围	0 ~ 0.8MPa			
	耐压力	1.2MPa			
	压力损失	请参考压力损失图			
	压力特性	±5%F.S. ( 25°C基准 ) F.S. ( 0 ~ 0.8MPa、以 0.6MPa 为基准 )			
电气规格	电源电压	DC12 ~ 24V±10%			
	消耗电流	55 mA 以下			
	保护	反接保护			
精度	显示精度	±3%F.S.			
	模拟输出精度	±3%F.S.			
	重复精度	±1%F.S. ( 选择响应时间 0.05S 时为 ±2%F.S. )			
	温度特性	±5%F.S. ( 0 ~ 50°C、25°C基准 )			
开关输出	输出形式	PNP 输出 /NPN 输出可供选择			
	输出模式	从迟滞模式、上下限比较模式、累计输出模式、累计脉冲输出模式、异常输出、输出关闭中选择			
	开关动作	NO( 常开 ) /NC ( 常闭 )			
	最大负载电流	80mA			
	最大外加电压	28V ( NPN 输出时 )			
	内部电压降	1.5V 以下 ( 负载电流 80mA 时 )			
	数字滤波器	从 0.05s / 0.1s / 0.5s / 1.0s / 2.0s / 5.0s 选择			
	延迟时间	0 ~ 60s/0.01 级为单位可变			
	迟滞	从 0 可变			
	保护	短路保护			

## 技术参数

型号		DFS1-501	DFS1-102	DFS1-202	
模拟输出	输出形式	电压输出：1 ~ 5V ( 0 ~ 10V 可选、仅电源电压 DC24V 时 ) * 电流输出：4 ~ 20mA			
	阻抗	电压输出	输出阻抗约 1kΩ		
		电流输出	最大负载阻抗电源电压 24V 时：600Ω 电源电压 12V 时：300Ω		
	响应时间	与数字滤波器设定值联动			
	显示单位基准	可选择标准状态 ( STD ) 或基准状态 ( NOR )			
显示	单位	瞬时流量	L/min、G/min、cfm		
		累计流量	L		
	可显示范围	瞬时流量	-25 ~ 525L/min ( -4 ~ 4 时显示 [ 0 ] )	-50 ~ 1050L/min ( -9 ~ 9 时显示 [ 0 ] )	-100 ~ 2100L/min ( -19 ~ 19 时显示 [ 0 ] )
		累计流量	0 ~ 999, 999, 999L		
	显示最小单位	瞬时流量	1L/min		
		累计流量	1L		
显示方式	LCD				
耐环境	显示部	显示方式 LCD 画面数：3 画面显示 ( 主画面、子画面 ) 显示颜色 主画面：红色 / 绿色 子画面：白色 显示位数 主画面：4 位 7 段 子画面：9 位 7 段			
	动作指示灯	开关输出 ON 时亮灯 ( OUT1/OUT2：橙色 )			
	防护等级	IP65			
	耐电压	AC 250V 1 分钟所有外部端子和壳体间			
	绝缘电阻	2MΩ 以上 ( DC50V 兆欧表 ) 所有外部端子和壳体间			
	温度范围	使用温度：0 ~ 50°C、保存温度：-10 ~ 60°C ( 未结露、未冻结 )			
使用湿度范围	35 ~ 85%R.H. ( 未结露、未冻结 )				
规格	CE 认证 ( EMC 指令、RoHS 指令 )				
配管规格	Rc1/2、NPT1/2、G1/2	Rc3/4、NPT3/4、G3/4			
接触流体部主要材质	SUS304、PPS、铝合金、EPDM、Si、Au、FR4				
重量	本体	165g	240g		
	导线	100g			
	托架	15g	22g		





## ZK系列 真空发生器

- 多达12种可选类型
- 集装型产品最多可组装10组单片式产品
- 工作压力范围: 0.25~0.7Mpa
- 真空保持能力强劲
- 具备真空压力开关实现自动控制
- 多种真空喷嘴口径, 满足各类场合
- 2种真空破坏功能,破坏时间短
- 真空破坏流量: 0~40L/min

## 连接方式

压力开关接线方式

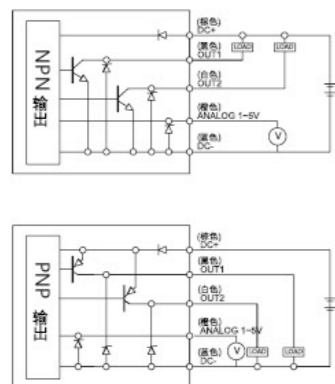

- 棕色线：电源+
- 黑色线：开关输出1
- 白色线：开关输出2
- 橙色线：1~5V电压输出
- 蓝色线：0V

压力开关导线尺寸

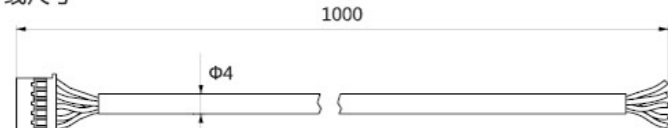

电磁阀导线尺寸

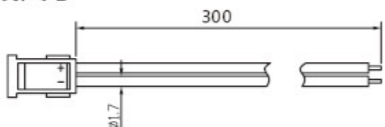

- 红色线：电源+
- 黑色线：电源-

## 结构图

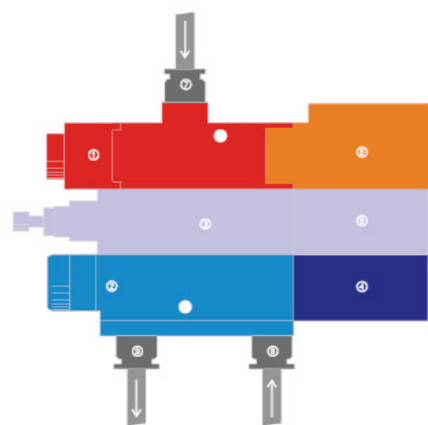

- ①真空过滤组件
- ②真空发生组件
- ③破坏阀本体
- ④真空发生控制阀
- ⑤真空破坏控制阀
- ⑥数显压力开关
- ⑦真空接口
- ⑧供气接口
- ⑨排气接口

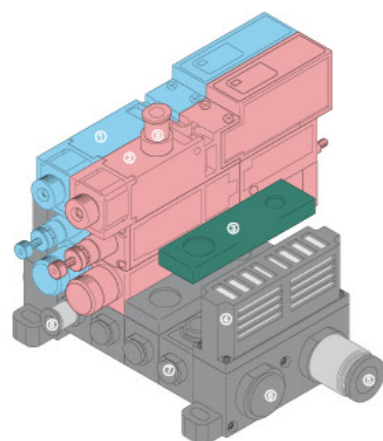

- ①B型单片式真空发生器
- ②A型单片式真空发生器
- ③未安装位堵块
- ④内置式消声模块
- ⑤供气端口
- ⑥排气端口 (集中排气)
- ⑦单路真空接口堵块
- ⑧B型单路真空接头
- ⑨A型单路真空接口

## 订购码



①产品形式		②真空特性	
代码	代码描述	代码	代码描述
A	单片式二侧端口 (Ex&P: 同侧)	GZ	高真空中流量 (0.5MPa)
B	单片式一侧端口	ZD	中真空大流量 (0.5MPa)
		GX	高真空小压力 (0.35MPa)

③喷嘴直径 (组合类型:A、E、G、L、P、R、S、W、X、Y)						
代码	代码描述	GZ 型真空度及吸入流量	ZD 型真空度及吸入流量	GX 型真空度及吸入流量	消耗量	
07	0.7mm	-93KPa 13L/min	-67KPa 26L/min	-91KPa 10L/min	23L/min	
10	1.0mm	-93KPa 27L/min	-67KPa 40L/min	-91KPa 21L/min	46L/min	
12	1.2mm	-93KPa 38L/min	-67KPa 50L/min	-91KPa 27L/min	70L/min	

③喷嘴直径 (组合类型:B、F、H、M)						
代码	代码描述	GZ 型真空度及吸入流量	ZD 型真空度及吸入流量	GX 型真空度及吸入流量	消耗量	
07	0.7mm	-90.5KPa 11L/min	-66.5KPa 19L/min	-86.5KPa 8.4L/min	23L/min	
10	1.0mm	-90.5KPa 19L/min	-66.5KPa 24L/min	-86.5KPa 16L/min	46L/min	
12	1.2mm	-90.5KPa 24L/min	-66.5KPa 27L/min	-86.5KPa 19L/min	70L/min	

④组合类型														
代码	A	B	E	F	G	H	L	M	P	R	Y	S	X	W
真空发生器	●	●	●	●	●	●	●	●	●	●	●	●	●	●
过滤器	●	●	●	●	●	●	●	●	●	●	●	●	●	●
真空发生电磁阀	○	○	○	○	●	●	●	●	●	●	●	●	●	●
逆止阀	○	●	○	●	○	●	○	●	○	○	○	●	○	●
数显压力开关	○	○	●	●	○	○	●	●	○	●	○	○	●	●
空气定时破坏阀	○	○	○	○	○	○	○	○	●	●	○	○	○	○
电磁阀型破坏阀	○	○	○	○	○	○	○	○	○	○	●	●	●	●

⑤真空接口管径 (单片式)	
代码	代码描述
04	φ4 快插接头 (mm)
06	φ6 快插接头 (mm)
08	φ8 快插接头 (mm)

⑥供气接口管径 (单片式)		⑦排气接口管径 (单片式)	
代码	代码描述	代码	代码描述
04	φ4 快插接头 (mm)	S	消音器直排
06	φ6 快插接头 (mm)	08	φ8 快插接头 (mm)
08	φ8 快插接头 (mm)		

⑧电磁阀类型 (仅选装电磁阀时需要选择)		⑨压力开关输出 (仅在选装压力开关时启用)	
代码	代码描述	代码	代码描述
E	DC24V 常闭真空发生电磁阀 (电磁阀型破坏阀默认常闭)	NV	2路 NPN+ 1~5V 输出
		PV	2路 PNP+ 1~5V 输出

集装式  $\frac{XYZKF-CT}{CT系列真空发生器}$ 
① C
② GZ
③ 07
④ W
—
⑤ S4
⑥ 18
⑦ 18
⑧ E
—
⑨ 08
—
⑩ NV

①产品形式		②真空特性	
代码	代码描述	代码	代码描述
C	多片集装式	GZ	高真空中流量 (0.5MPa)
		ZD	中真空大流量 (0.5MPa)
		GX	高真空小压力 (0.35MPa)

③喷嘴直径 (组合类型:A、E、G、L、P、R、S、W、X、Y)						
代码	代码描述	GZ 型真空度及吸入流量	ZD 型真空度及吸入流量	GX 型真空度及吸入流量	消耗量	
07	0.7mm	-93KPa 13L/min	-67KPa 26L/min	-91KPa 10L/min	23L/min	
10	1.0mm	-93KPa 27L/min	-67KPa 40L/min	-91KPa 21L/min	46L/min	
12	1.2mm	-93KPa 38L/min	-67KPa 50L/min	-91KPa 27L/min	70L/min	

③喷嘴直径 (组合类型:B、F、H、M)						
代码	代码描述	GZ 型真空度及吸入流量	ZD 型真空度及吸入流量	GX 型真空度及吸入流量	消耗量	
07	0.7mm	-90.5KPa 11L/min	-66.5KPa 19L/min	-86.5KPa 8.4L/min	23L/min	
10	1.0mm	-90.5KPa 19L/min	-66.5KPa 24L/min	-86.5KPa 16L/min	46L/min	
12	1.2mm	-90.5KPa 24L/min	-66.5KPa 27L/min	-86.5KPa 19L/min	70L/min	

④组合类型														
代码	A	B	E	F	G	H	L	M	P	R	Y	S	X	W
真空发生器	•	•	•	•	•	•	•	•	•	•	•	•	•	•
过滤器	•	•	•	•	•	•	•	•	•	•	•	•	•	•
真空发生电磁阀	○	○	○	○	•	•	•	•	•	•	•	•	•	•
逆止阀	○	•	○	•	○	•	○	•	○	○	○	•	○	•
数显压力开关	○	○	•	•	○	○	•	•	○	•	○	○	•	•
空气定时破坏阀	○	○	○	○	○	○	○	○	•	•	○	○	○	○
电磁阀型破坏阀	○	○	○	○	○	○	○	○	○	○	•	•	•	•

⑤真空接口管径 (集装式)			
代码	代码描述	代码	代码描述
S4	侧面 $\phi 4$ 快插接头 (mm)	T4	顶面 $\phi 4$ 快插接头 (mm)
S6	侧面 $\phi 6$ 快插接头 (mm)	T6	顶面 $\phi 6$ 快插接头 (mm)
S8	侧面 $\phi 8$ 快插接头 (mm)	T8	顶面 $\phi 8$ 快插接头 (mm)

⑥供气接口管径 (集装式)						
接口位置		直管			弯管	
代码	右侧	18	10	12	48	42
	两侧	28	20	22	58	52
	左侧	38	30	32	68	62
尺寸 (mm)		$\phi 8$	$\phi 10$	$\phi 12$	$\phi 8$	$\phi 12$

⑦排气接口管径 (集装式)							
接口位置		消音器直排	直管集排			弯管集排	
代码	右侧	S1	18	10	12	48	42
	两侧	S2	28	20	22	58	52
	左侧	S3	38	30	32	68	62
尺寸 (mm)			$\phi 8$	$\phi 10$	$\phi 12$	$\phi 8$	$\phi 12$

⑧电磁阀类型 (仅选装电磁阀时需要选择)	
代码	代码描述
E	DC24V 常闭真空发生电磁阀 (电磁阀型破坏阀默认常闭)

⑨集装式组合数量 (仅在集装式选型中启用)									
代码	02	03	04	05	06	07	08	09	10
数量	2	3	4	5	6	7	8	9	10

⑩压力开关输出 (仅在选装压力开关时启用)	
代码	代码描述
NV	2路 NPN+1~5V 输出
PV	2路 PNP +1~5V 输出

订购举例:

单片式 XYZKF-CT  $\frac{A}{①}$   $\frac{GZ}{②}$   $\frac{07}{③}$   $\frac{A}{④}$  —  $\frac{06}{⑤}$   $\frac{06}{⑥}$   $\frac{08}{⑦}$

- ①: 单片式二侧端口
- ②: 高真空中流量
- ③: 0.7mm 喷嘴口径
- ④: A 组合 (仅含过滤器)
- ⑤: 真空接口管径  $\phi 6$
- ⑥: 供气接口管径  $\phi 6$
- ⑦: 排气接口管径  $\phi 8$

集装式 XYZKF-CT  $\frac{C}{①}$   $\frac{GZ}{②}$   $\frac{07}{③}$   $\frac{W}{④}$  —  $\frac{S4}{⑤}$   $\frac{18}{⑥}$   $\frac{18}{⑦}$   $\frac{E}{⑧}$  —  $\frac{05}{⑨}$  —  $\frac{NV}{⑩}$

- ①: 多片集装式
- ②: 高真空中流量 (0.5MPa)
- ③: 0.7mm 喷嘴口径
- ④: W 组合
- ⑤: 真空接口管径  $\phi 4$
- ⑥: 右侧直管供气接口管径  $\phi 8$
- ⑦: 右侧直管集排接口管径  $\phi 8$
- ⑧: 24V 常闭电磁阀
- ⑨: 集装式组合数量
- ⑩: 压力开关 2路 NPN+ 1~5V 输出

## 产品规格

### 使用条件

使用流体	压缩空气
使用压力范围	0.25-0.7MPa
定额供应压力	GZ, ZD 系列: 0.5MPa、GX 系列: 0.35MPa
使用温度范围	5-50°C
润滑	不需要

### 真空特性

型号	喷嘴直径 (mm)	供气压力 (Mpa)	真空度 (-kpa)	吸入流量 (L/min)	消耗流量 (L/min)
CT □ GZ07...	0.7	0.5	93	13	23
		0.35	73		17
CT □ ZD07...	0.7	0.5	67	26	23
		0.35	91	10.5	17
CT □ GX07...	0.7	0.5	93	27	46
		0.35	73		34
CT □ GZ10...	1.0	0.5	67	40	46
		0.35	91	21	34
CT □ ZD10...	1.0	0.5	67	40	46
		0.35	91	21	34
CT □ GX10...	1.0	0.5	93	38	70
		0.35	73	36	47
CT □ GZ12...	1.2	0.5	67	50	70
		0.35	91	27	47

### 电磁阀参数

	真空产生电磁阀	真空破坏电磁阀
额定电压	DC24V	
允许电压范围	DC24V±10%	
功耗	0.7W	
动作方式	指示阀动作	
手动操作	按压式手动杆	
操作指示	红色 LED	
耐压	1.05MPa	
通电方式	N.C.	

### 真空过滤器参数

滤芯材料	聚乙烯甲缩醛 (PVF)
过滤度	10μm
过滤器面积	1130mm <sup>2</sup>
独立订购码	CT- PVF

### 空气定时型破坏阀参数

结构	机械式定时模块
破坏时间	关闭真空发生电磁阀后, 约 0.3-3S
破坏流量	0~40L/min (供气压 0.5MPa)
时间设定方式	外部旋钮设置

### 真空保护功能 (组合 B、F、M、S、W)

真空泄露	最大 1KPa/10S
------	-------------

注: 如需长时间保持真空, 可考虑上述规格。

### 数显压力开关 (DPS-CT)

压力规格	测量范围	-99~+99kPa
	设定范围	-99~+0kPa
	耐压	0.2MPa
	压力形式	不可燃、非腐蚀性气体, 表压测量
	压力测量	MEMS 硅压力传感器、NBR\ 硅胶密封
	测量精度	< ±2%F.S. (环境温度 25°C)
	温度误差	< ±3%F.S. (环境温度 0~50°C)
	测量模式	回差模式 比较模式
	压力显示	2 位红色 LED 显示
	压力单位	kPa (可选显示倍数 1、0.75、0.01、0.145)
输入电源	电压	24V±10%
	电流	< 30mA
开关信号	开关输出	2 路开关输出
	输出方式	NPN/PNP 可选 (对应低有效或高有效信号接收)
	输出电流	80mA MAX
	压降	1V MAX
模拟信号	反应时间	2.5ms 25ms 250ms
	信号幅度	1-5V
	负载能力	负我电阻 >1KΩ
	输出精度	3% F.S.
	反应时间	60ms

## 产品特性

05口径真空特性曲线

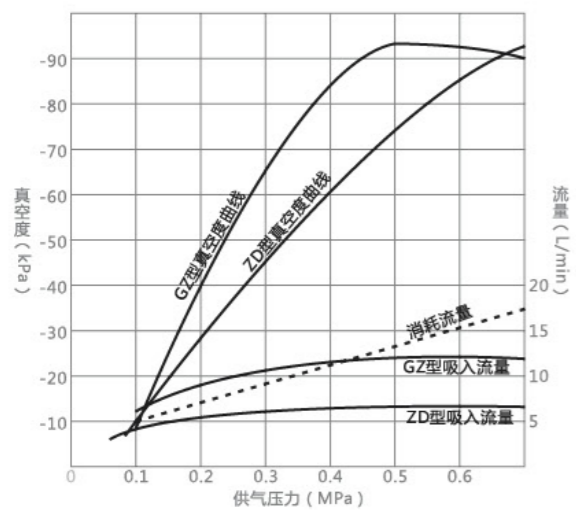

07口径真空特性曲线

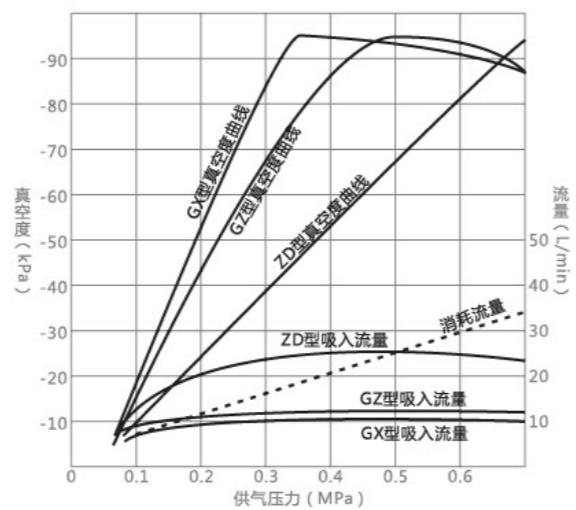

10口径真空特性曲线

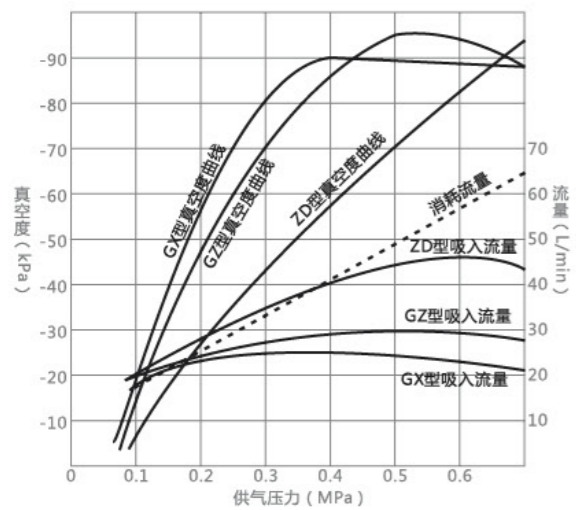

12口径真空特性曲线

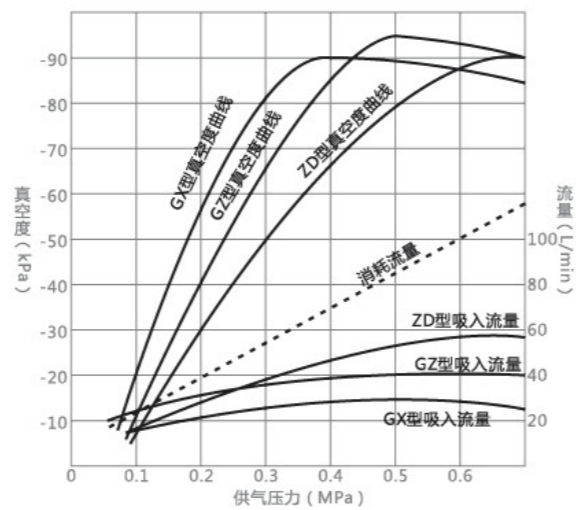

1. 上述图例的供应压力为真空发生器额定压力。
2. 在真空发生器最大真空度前，有一个特殊的压力点，会导致真空发生器产生（嘟嘟声）的不稳定现象，必须调节压力跳出此供应范围。
3. 管道和元件选择时，通径应大于3倍的喷嘴径，如果供流或者排气不充分的话，就无法满足真空特性，也会导致（嘟嘟声）。

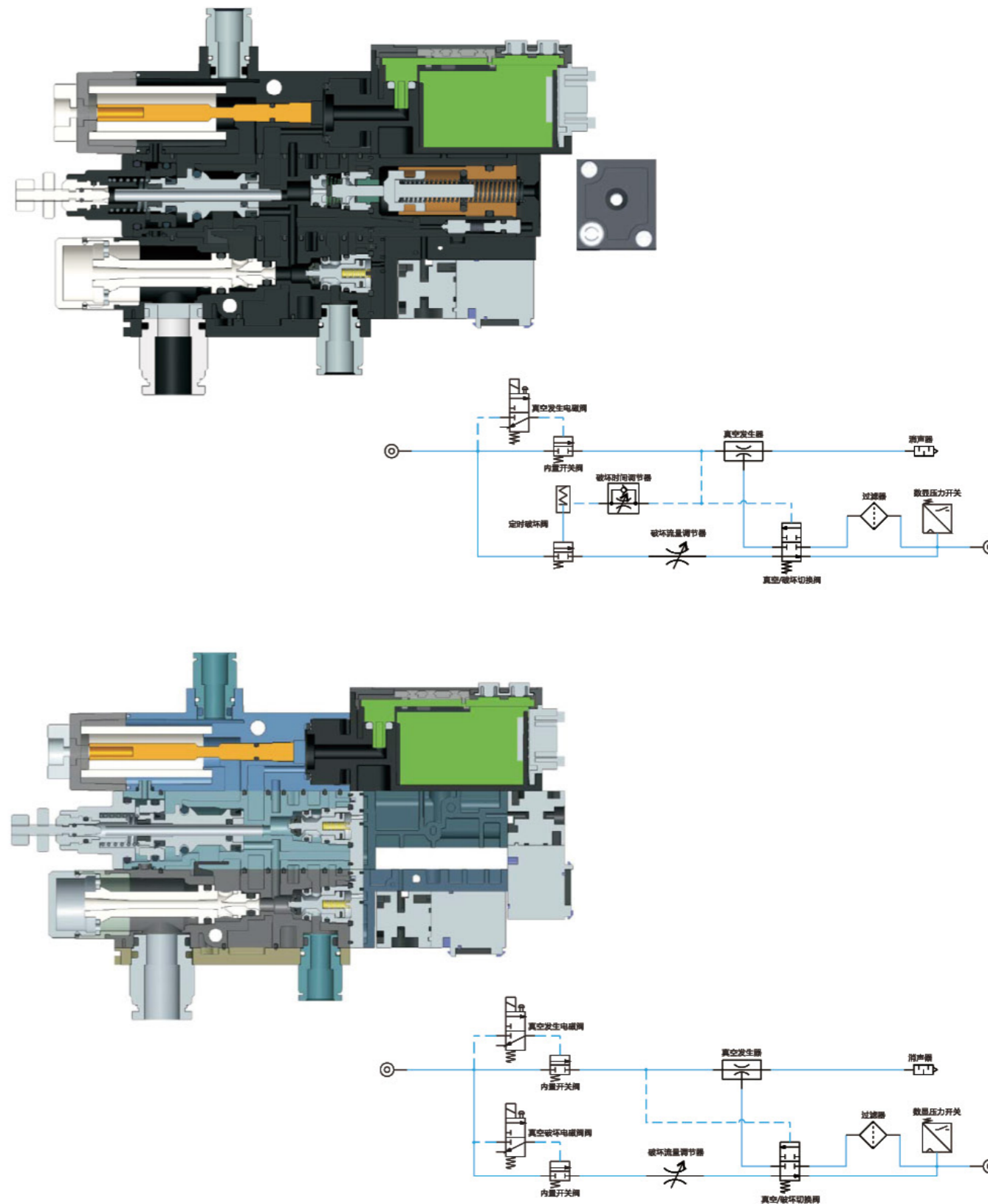

## 结构尺寸与气动原理图

### CTA\*\*A/B 型 结构

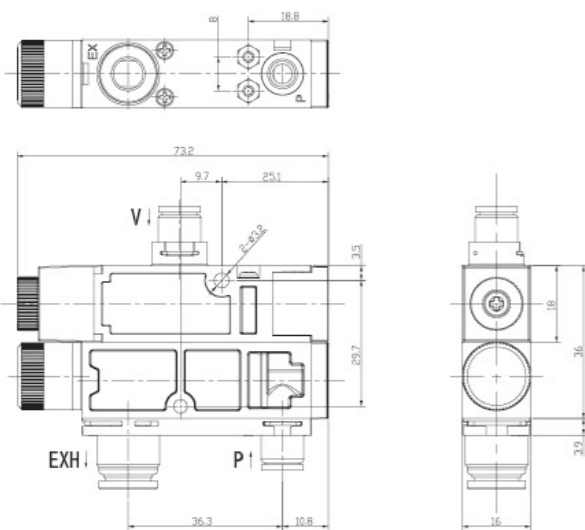

CT\*\*A 型气动原理图

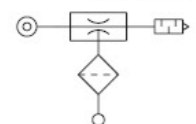

### CTB\*\*A/B 型 结构

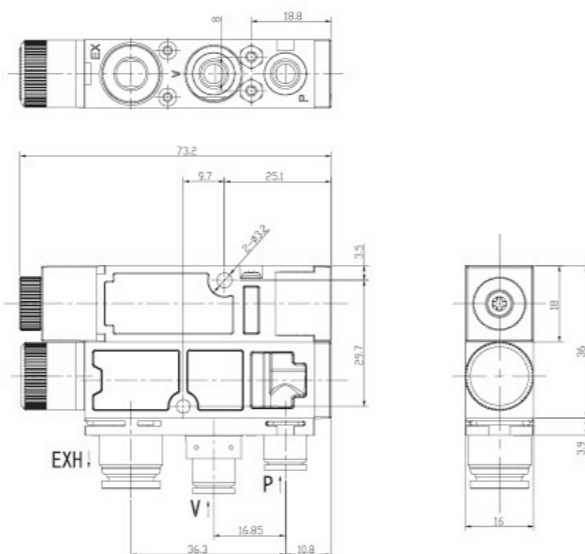

CT\*\*B 型气动原理图

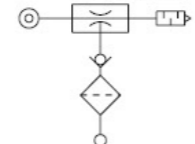

### CTA\*\*E/F 型 结构

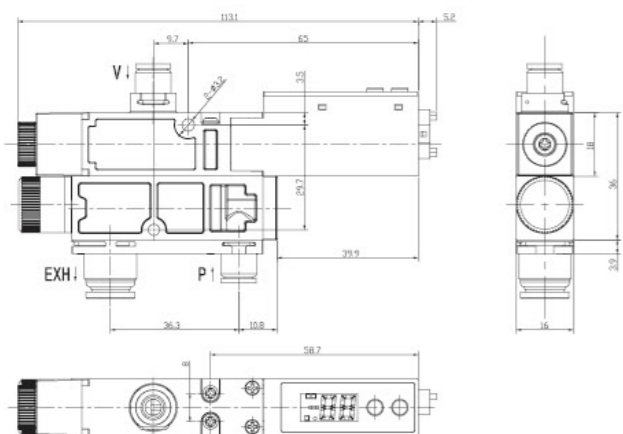

CT\*\*E 型气动原理图

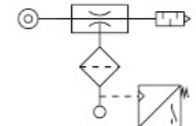

### CTB\*\*E/F 型 结构

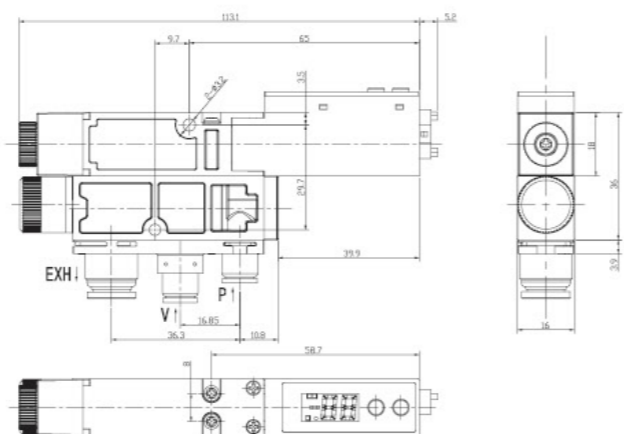

CT\*\*F 型气动原理图

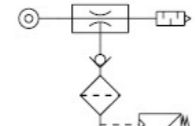

## 结构尺寸与气动原理图

### CTA\*\*G/H 型 结构

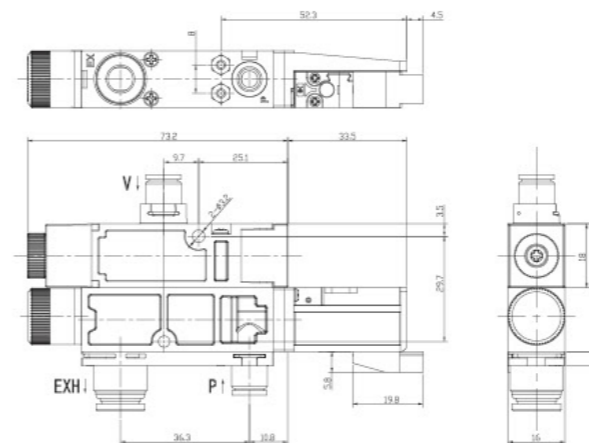

CT\*\*G 型气动原理图

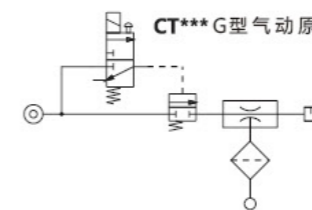

### CTB\*\*G/H 型 结构

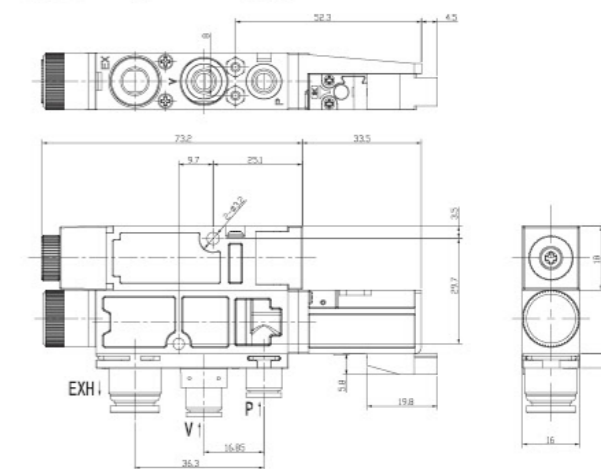

CT\*\*H 型气动原理图

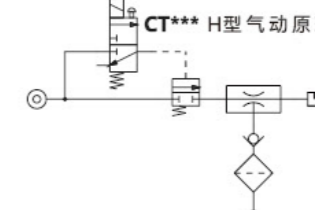

### CTA\*\*L/M 型 结构

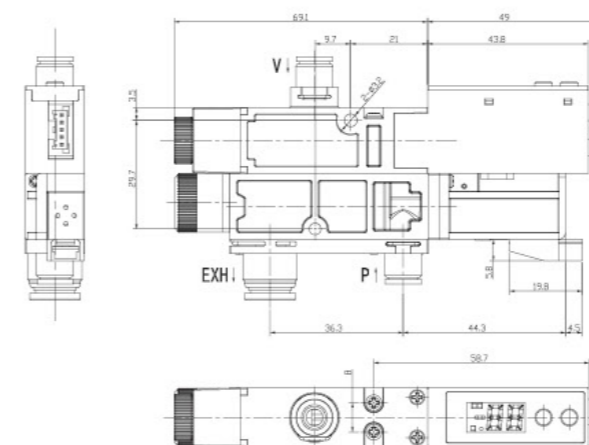

CT\*\*L 型气动原理图

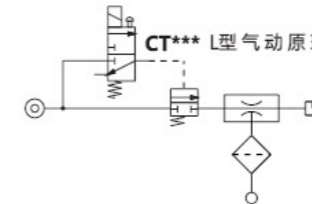

### CTB\*\*L/M 型 结构

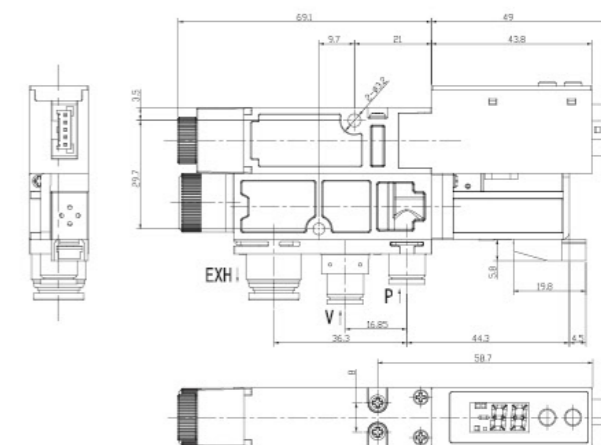

CT\*\*M 型气动原理图

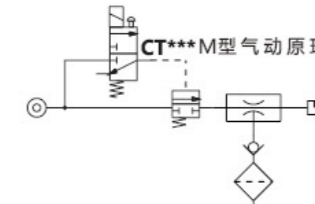

## 结构尺寸与气动原理图

CTA\*\*P型 结构

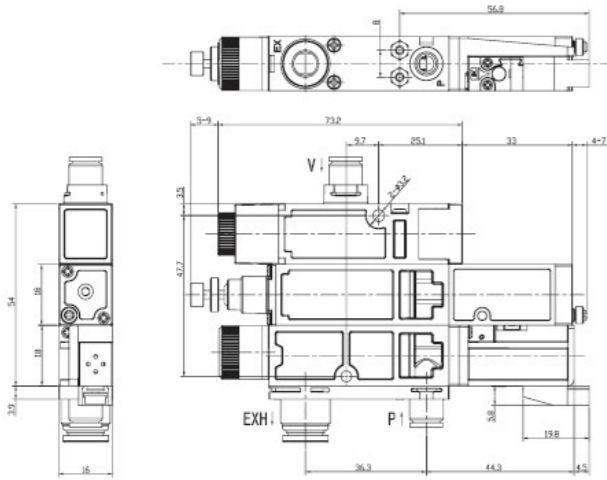

CTB\*\*P型 结构

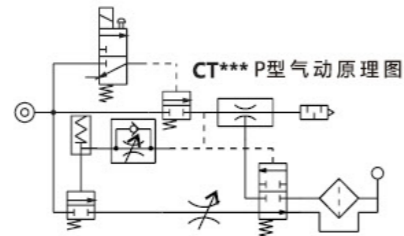
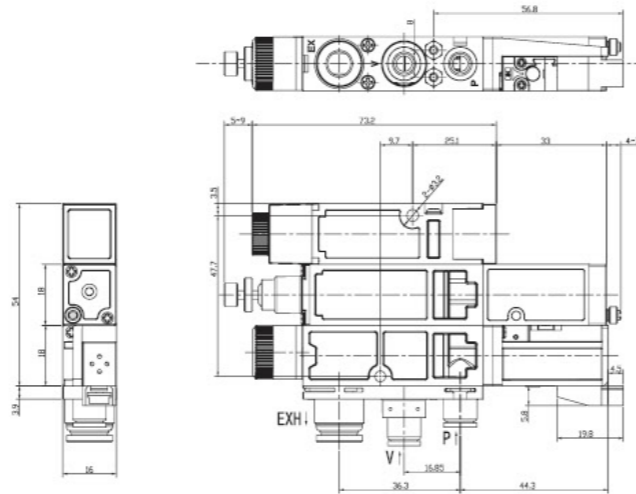

## 结构尺寸与气动原理图

CTA\*\*S/Y型 结构

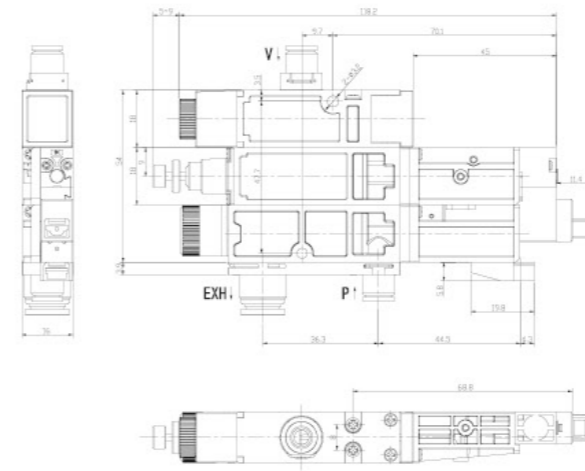

CTB\*\*S/Y型 结构

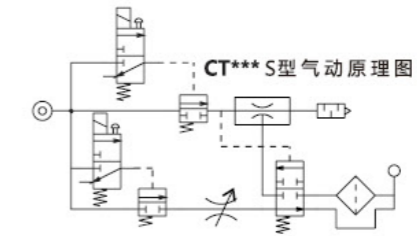
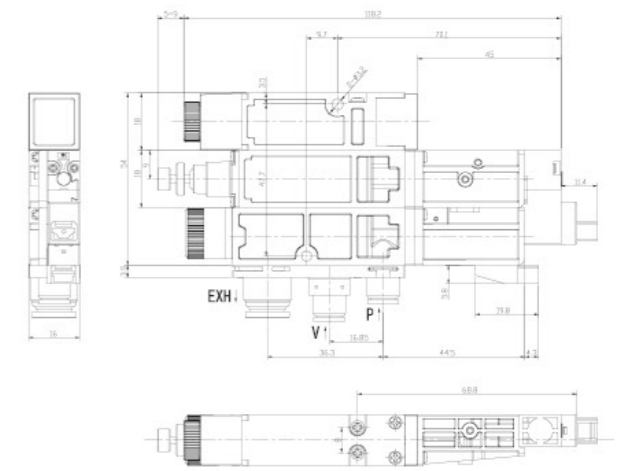

CTA\*\*R型 结构

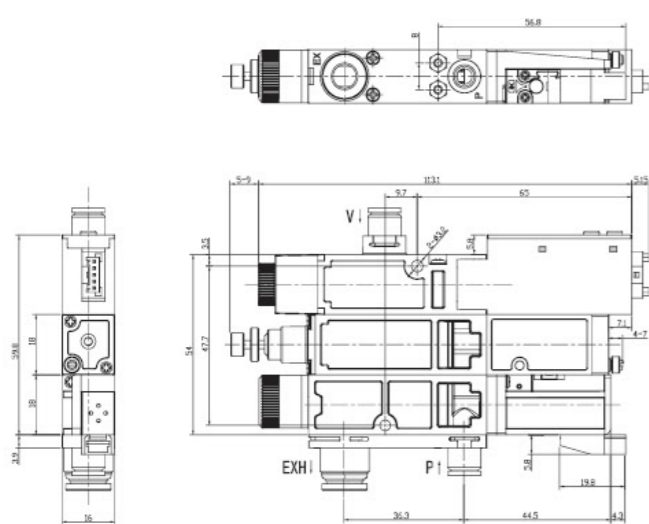

CTB\*\*R型 结构

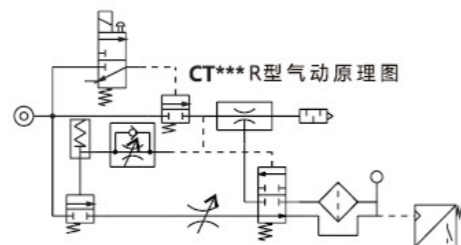
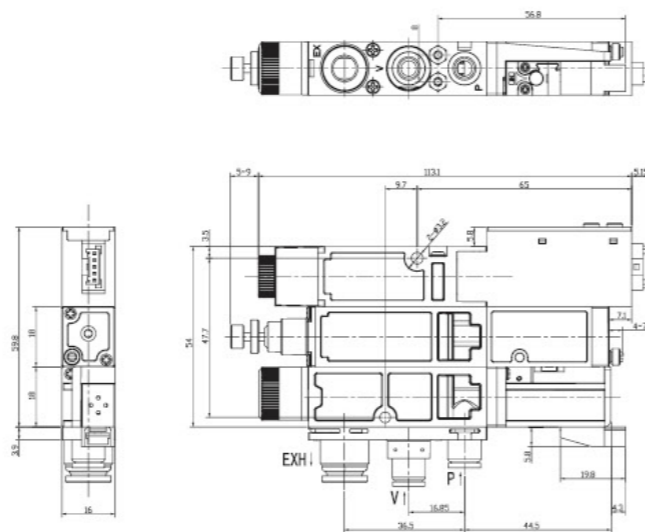

CTA\*\*W/X型 结构

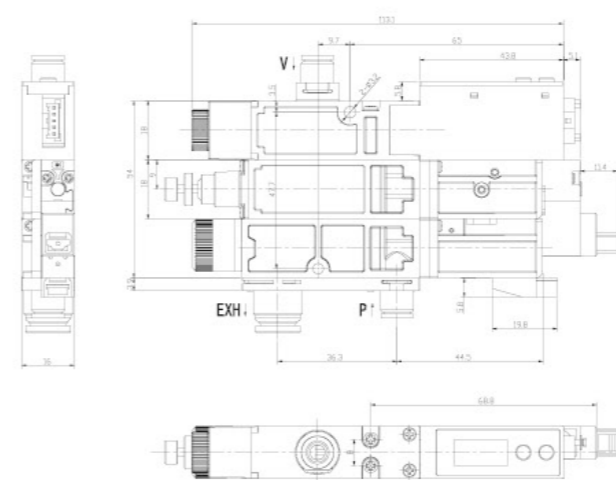

CTB\*\*W/X型 结构

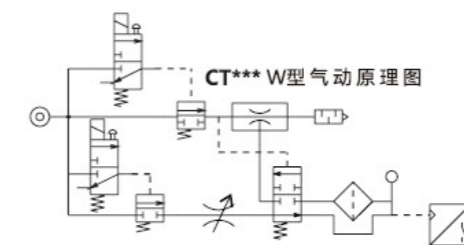
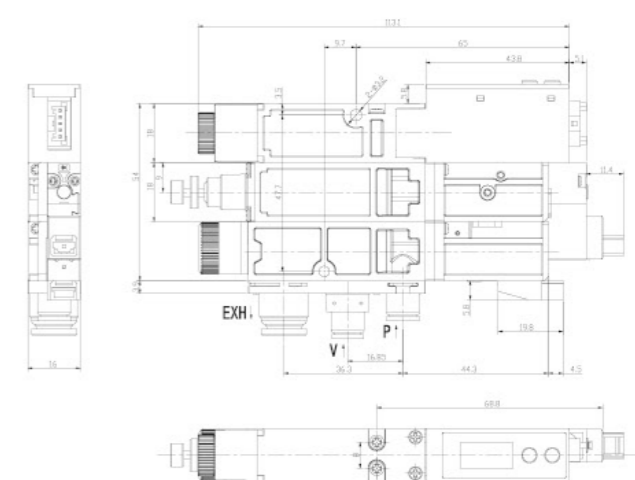



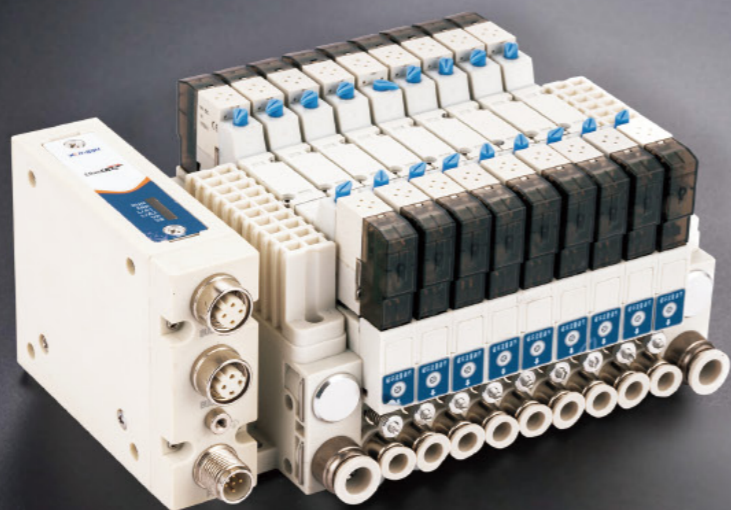

## ZKF-CL系列 多功能协议真空阀岛

- 采用高度集成设计，结构可靠，安装空间少
- 宽工作压力范围：0.2~0.8MPa
- 重量更加轻，单片重量：≤120g
- EtherCAT和Profinet两种协议可选
- 进气口设置了100目过滤器件，使用更加可靠

## ZKF-CL

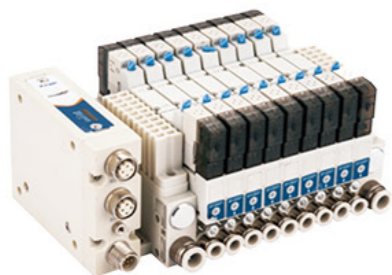

### 产品特性

1. 采用高度集成设计，结构可靠，安装空间少；
2. 宽工作压力范围：0.2~0.8MPa；
3. 重量更加轻，单片重量：≤ 120g；
4. EtherCAT 协议总线控制，布线简单，安装容易；
5. 供气口和工作口同一朝向，气管布局更加合理；
6. 更低的气体消耗量，更高的真空吸入流量；
7. 通过 EtherCAT 通讯实时压力反馈到 PLC；
8. 壳体采用高强度合金尼龙制作，使用寿命更加长久；
9. 进气口设置了 100 目过滤器件，使用更加可靠；
10. 无需繁琐的压力点设定，PLC 编程一键设置；
11. 丰富的自我诊断功能；

### 技术参数

产品型号	ZKF-CL 系列	
环境温度	0 ~ 50°C	
介质温度	0 ~ 50°C	
储存温度	-10 ~ 60°C	
耐压压力	1MPa	
工作压力	0.2 ~ 0.8MPa	
额定压力	0.5MPa	
工作介质	压缩空气	
过滤精度	供气过滤：200μm	吸入过滤：10μm
额定电压	DC24V±10%	
单片额定功率	1.5W	
通讯方式	EtherCAT	
供气接口	08 号快插接头 / 10 号快插接头	
排气接口	08 号快插接头 / 10 号快插接头 / 双侧消音器直排	
真空接口	6 号快插 / 4 号快插	
电源接口	M12 五芯接头	
组合数量	2 ~ 14	
主体材质	增强尼龙 + 压铸铝	
防护等级	IP40	

### 喷嘴规格

喷嘴类型	供气压力	真空度	吸入流量	消耗流量
GZ07	0.5MPa	-93kPa	13L/min	23L/min
ZD07	0.5MPa	-65kPa	26L/min	23L/min
GX07	0.35MPa	-91kPa	11L/min	15L/min
GZ10	0.5MPa	-93kPa	27L/min	47L/min
ZD10	0.5MPa	-65kPa	40L/min	47L/min
GX10	0.35MPa	-91kPa	21L/min	37L/min

### 订购码

#### 真空岛订购码

XYZKF-CL 真空发生器 CL 系列

C - ZD - 07 - S6 28 S2 - 09 - ECT

1 2 3 4 5 6 7 8

#### 1. 产品类型

代码 代码描述  
C 多片集装式

#### 2. 喷嘴类型

代码 代码描述  
ZD 中真空大流量 (0.5MPa)  
GZ 高真空中流量 (0.5MPa)  
GX 高真空小流量 (0.35MPa)

#### 3. 喷嘴直径

代码 代码描述  
07 0.7mm 喷射嘴直径  
10 1.0mm 喷射嘴直径

#### 4. 真空接口

代码 代码描述  
S4 侧面 4 号快插接头  
S6 侧面 6 号快插接头

#### 5. 供气方式

代码 代码描述  
18 左侧 8 号接头供气  
28 双侧 8 号接头供气  
38 右侧 8 号接头供气  
10 左侧 10 号接头供气  
20 双侧 10 号接头供气  
30 右侧 10 号接头供气

#### 6. 排气方式

代码 代码描述  
S1 左侧消音器排气  
S2 双侧消音器排气  
S3 右侧消音器排气  
18 左侧 8 号接头排气  
28 双侧 8 号接头排气  
38 右侧 8 号接头排气  
10 左侧 10 号接头排气  
20 双侧 10 号接头排气  
30 右侧 10 号接头排气

#### 7. 组合数量

代码 代码描述  
02 ~ 14 2 ~ 14 组合

#### 8. 协议种类

代码 代码描述  
ECT EtherCAT 协议  
PNT Profinet 协议

#### 导线订购码

XY-VT - M12 - 020

1 2

#### 1. 导线类型

代码 代码描述  
M12 M12 母直头导线 (电源线)  
M12RJ45 M12 公直头转 RJ45 公直头 (PLC 连接通讯线)  
M12M12 M12 公直头转 M12 公直头 (组网通讯线)

#### 2. 导线长度

代码 代码描述  
020 线长 2 米 050 线长 5 米  
030 线长 3 米 100 线长 10 米

#### 真空单片 (仅真空岛进行替换时使用) 订购码

XYZKF-CL 真空发生器 CL 系列

C - ZD - 07 - S6 - 9

1 2 3 4 5

#### 1. 产品类型

代码 代码描述  
C 多片集装式

#### 2. 喷嘴类型

代码 代码描述  
ZD 中真空大流量 (0.5MPa)  
GZ 高真空中流量 (0.5MPa)  
GX 高真空小流量 (0.35MPa)

#### 3. 喷嘴直径

代码 代码描述  
07 0.7mm 喷射嘴直径  
10 1.0mm 喷射嘴直径

#### 4. 真空接口

代码 代码描述  
S4 侧面 4 号快插接头  
S6 侧面 6 号快插接头

#### 7. 位置序号

代码 代码描述  
1-14 单片真空在真空岛中的位置序号

## 功能简图

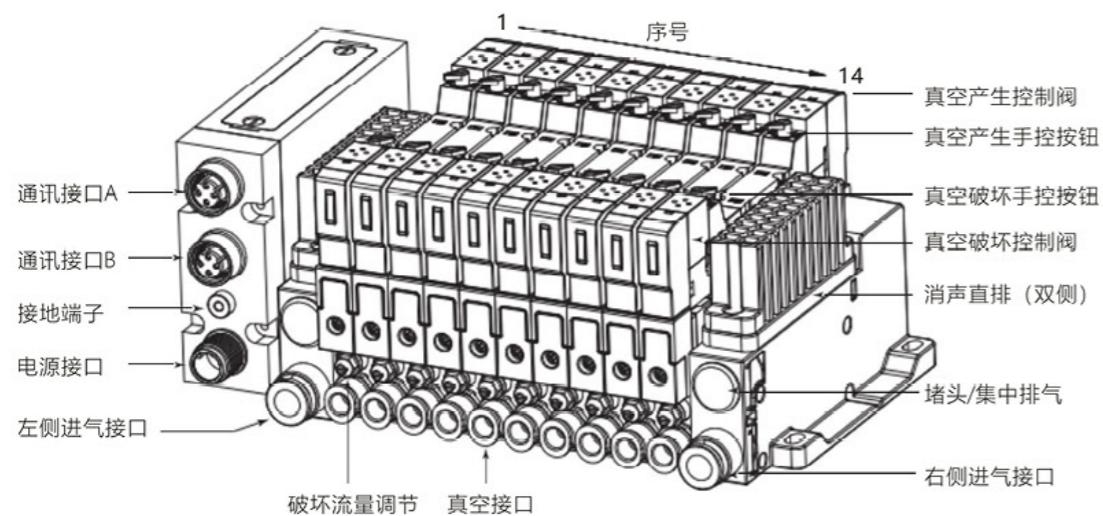

## 电气接口定义



序号	定义	描述
1	TD+	Transmit Data +
2	RD+	Receive Data +
3	TD-	Transmit Data -
4	RD-	Receive Data -

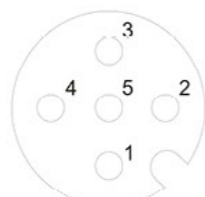

序号	定义	描述
1	V1 24V	+24V for solenoid valve
2	V1 0V	0V for solenoid valve
3	V2 24V	+24V for V2 unit operation
4	V2 0V	0V for V2 unit operation
5	FE	功能接地

## 外形尺寸 - 真空岛

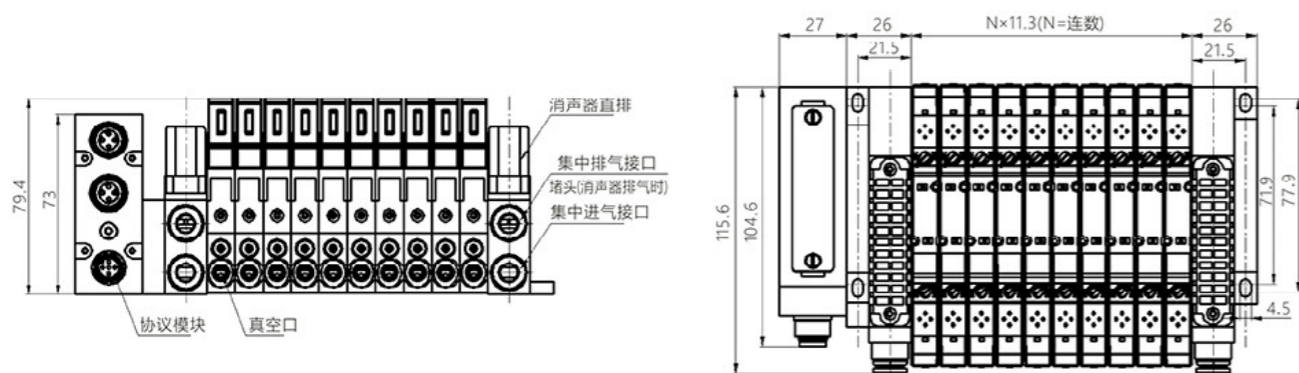

## 外形尺寸 - 导线

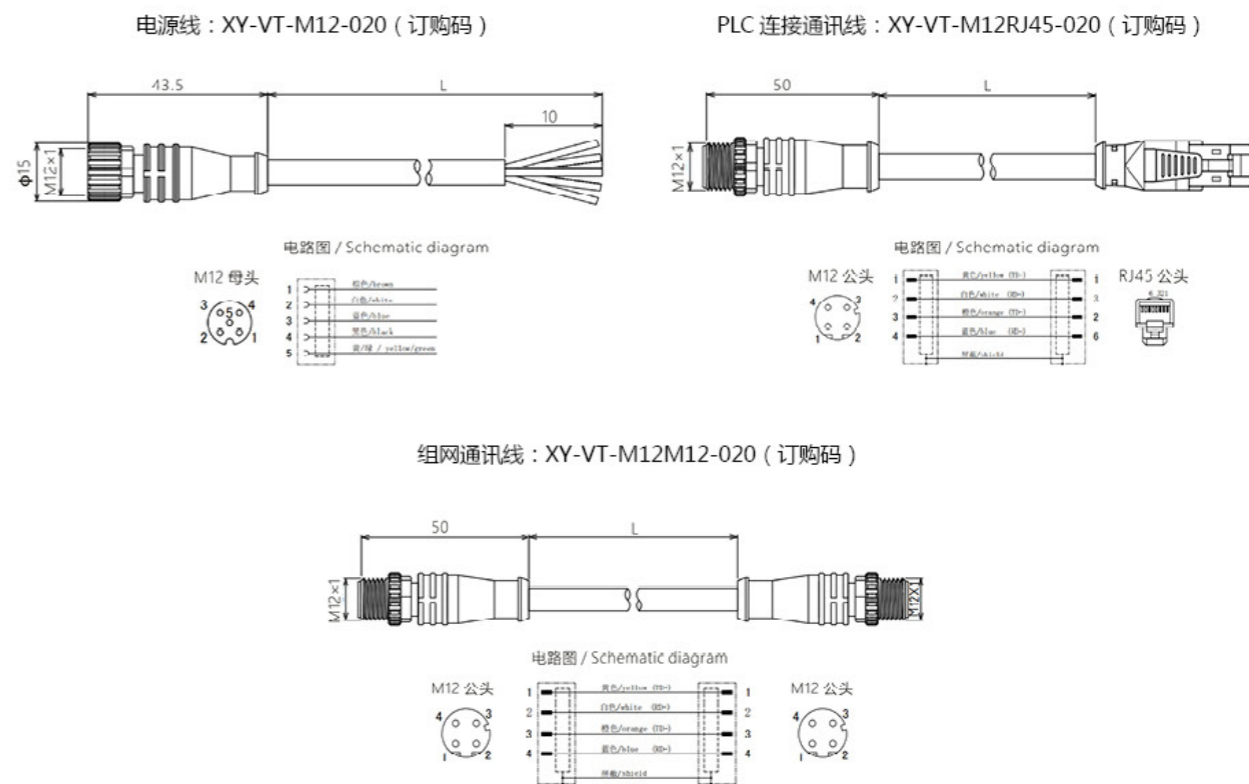

## 接线说明

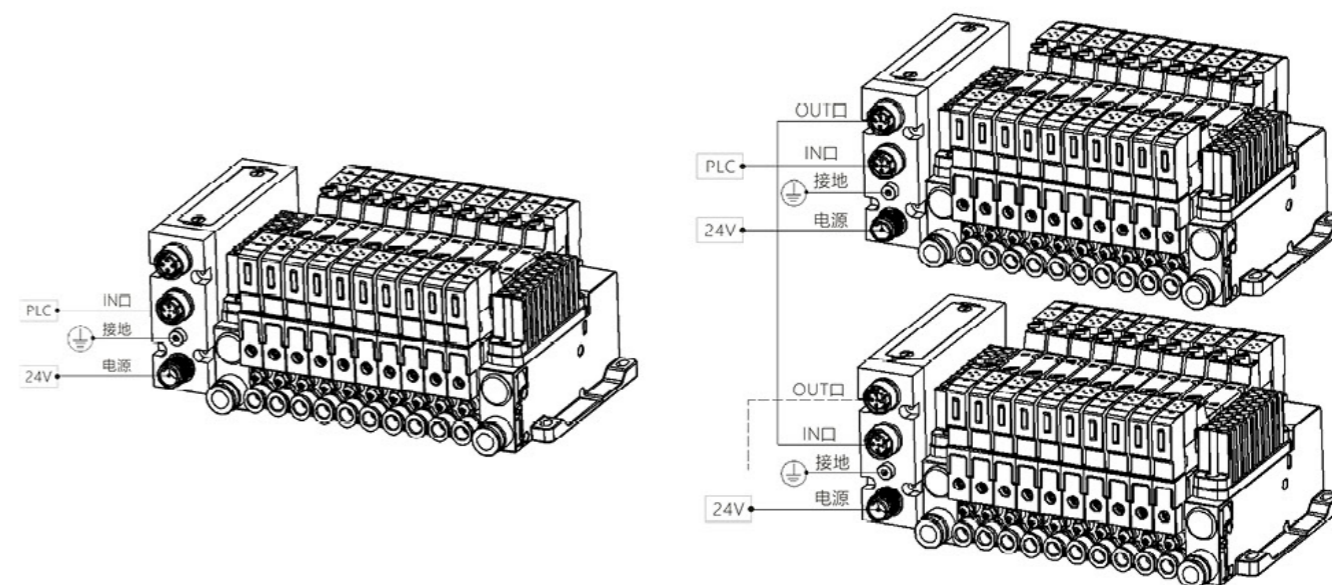

单组使用时需电源线: 1PCS, PLC 连接通讯线: 1PCS  
24V 电源接线: 棕蓝接 24+; 黑白接 24V- (仅使用我司的电源线)

多组串联使用时: 每组电源线: 1PCS, PLC 连接通讯: 1PCS, 组网通讯线: 根据实际情况  
24V 电源接线: 棕蓝接 24+; 黑白接 24V- (仅使用我司的电源线)

## 接气说明

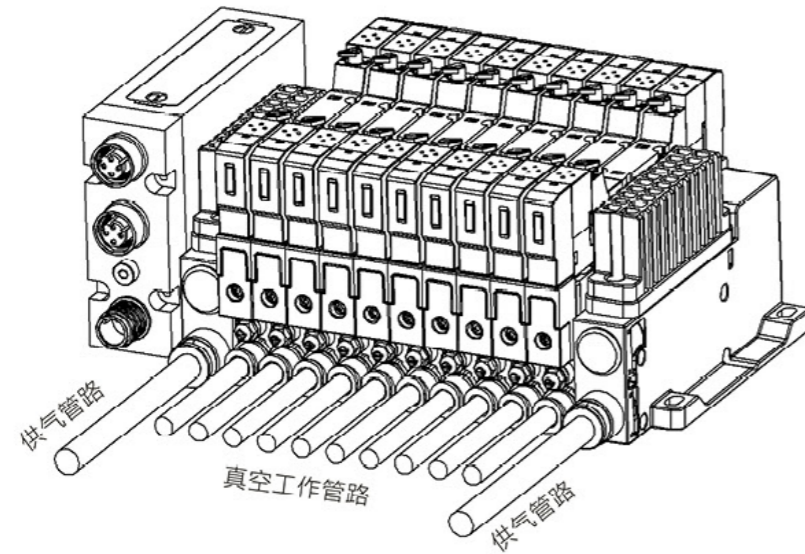

## 压力模块指示灯介绍

序号	定义	指示	描述
1	压力模块指示灯	绿色闪烁	设备正常，压力未到开关点
		绿色常亮	设备正常，压力到达开关点
		红色单闪	单模块通讯异常
		红色常亮	单模块驱动电流异常

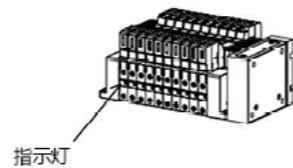

## 注意事项

1. 本产品仅适用于压缩空气输送动力，不应含有腐蚀性或可燃性气体。
2. 本产品使用环境避免高温高湿。
3. 安装或拆卸本产品时请确保压力源停止保证产品及人生安全。
4. 安装时请使用符合压力接口尺寸的部件连接，并确认密封良好，以免造成测量误差或气体泄漏等问题。
5. 上电前请确认接线正确，比如过高的电压输入避免造成产品损伤。



## DPS系列 数显压力开关

- 输出状态LCD实时显示
- 三种开关模式可供选择
- 多种电信号输出组合可选择
- 双排LCD显示, 可显示设定值
- 适应多种环境使用(IP65, 防腐蚀)

## DPS-2 系列

### 面板介绍

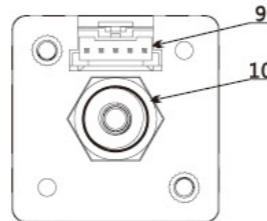
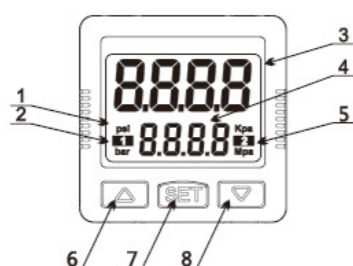

序号	名称
1	压力单位
2	第 1 组开关输出指示灯
3	主显示区 (压力 / 设置)
4	副显示区 (功能设置)
5	第 2 组开关输出指示灯
6	向上调整键
7	设定功能键
8	向下调整键
9	电气接口
10	压力接口

### 技术参数

型号	DPS-201(混合型)	DPS-202(负压)	DPS-210(正压)	
压力测量	测量范围	-100kPa~100kPa	-100kPa~0kPa	-0.100MPa~1.000MPa
	设定范围	-100kPa~100kPa	-100kPa~0kPa	0.000MPa~1.000MPa
	耐压	500kPa	500kPa	1.500MPa
	压力形式	不可燃、非腐蚀性气体,表压测量		
	测量精度	≤ ±2%F.S. (环境温度 25°C)		
	温度误差	≤ ±3%F.S. (温度范围 0~50°C)		
	测量模式	迟滞模式 上下限比较模式		
压力接口	外螺纹 R1/8、NPT1/8、G1/8 可选,内螺纹 M5			
压力显示	基本描述	双排 LCD 显示		
	状态显示	4 位测量数值单位显示输出状态显示		
	显示模式	可调背光,共 4 组显示模式		
输入电源	电压范围	DC 24V 10%		
	消耗功率	40mA Max(无负载)		
输出信号	晶体管输出	NPN 集电极开路输出 输出电流:80mA MAX 内部压降: ≤ 1V	PNP 集电极开路输出 输出电流:80mA MAX 内部压降: ≤ 1V	
	模拟信号输出	模拟电压输出 信号幅度:1~5V 负载电阻: ≥ 1KΩ	模拟电流输出 信号幅度:4~20mA 负载电阻: ≤ 400Ω	
	反应时间	可调:2.5ms、20ms、100ms、500ms、1000ms、2000ms		
	短路保护	有		
耐环境	IP 等级	IP40		
	环境温度	使用环境温度 0~50°C,保存环境温度 -20~60°C		
	环境湿度	使用环境湿度 35~80%RH		
	绝缘电压	1000VAC 1 分钟		
	绝缘电阻	≥ 50MΩ(500VDC)		
	耐冲击	最大 100m/s <sup>2</sup> ,3 轴 6 方向各 3 次		
	耐振动	10~150HZ,全振幅 1.5mmXYZ3 轴各 2 小时		

### 订购码

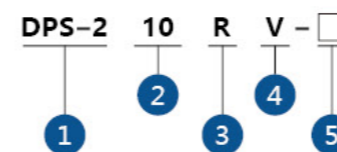

- 系列代号**  
DPS-2:2 系列数显式压力开关
- 测量范围**  
01: -100~100kPa  
02: -100~0kPa  
10: -100~1000kPa
- 压力接口**  
R: R1/8 接头 (M5 内螺纹)  
N: NPT1/8 接头 (M5 内螺纹)  
G: G1/8 接头 (M5 内螺纹)  
C4: 4 号快插 (直接头)  
C6: 6 号快插 (直接头)  
L4: 4 号快插 (弯接头)  
L6: 6 号快插 (弯接头)
- 输出形式**  
N: 双路 NPN 输出  
P: 双路 PNP 输出  
A: 1 路 NPN+1 路 4~20mA  
V: 1 路 NPN+1 路 1~5V  
W: 1 路 PNP+1 路 4~20mA  
NV: 2 路 NPN+1 路 1~5V  
PV: 2 路 PNP+1 路 1~5V
- 选配**  
M: 选配面板  
N: 面板 + 防尘罩  
Z: 选配 L 型支架  
S: 选配 S 型支架

### 快捷功能

#### • 数据归零



在测量模式下,同时按  $\Delta$  +  $\nabla$  直到显示 "0.000". 然后放开结束归零。  
PS:归零范围为 10%F.S.

#### • 按键锁定与开锁



按键锁定:测量模式下,同时按  $\Delta$  +  $\text{SET}$  +  $\nabla$  直到显示LOCK On然后放开。  
按键解锁:测量模式下,同时按  $\Delta$  +  $\text{SET}$  +  $\nabla$  直到显示LOCK OFF然后放开。

#### • 简易设置功能



测量模式下按  $\text{SET}$  进入简易设置模式,然后使用  $\Delta$  或  $\nabla$  调整数值。然后按  $\text{SET}$  确定并进入下一菜单。依次设置,直到退回测量界面。  
PS:设置过程中按  $\text{SET}$  2S 直接退回测量界面。但是仅保存已设置完成的参数。

## 接线方式

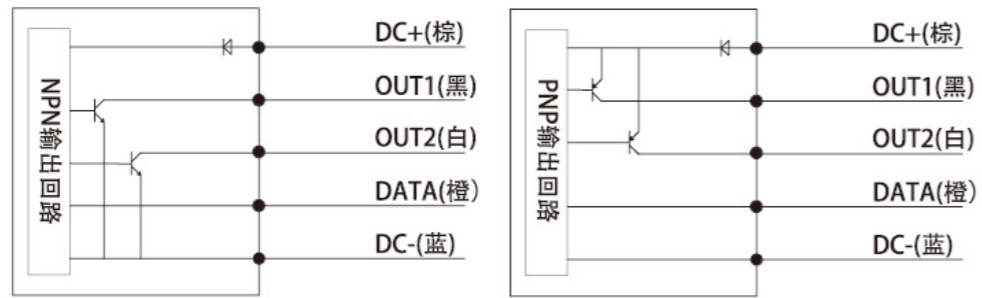

## 安装尺寸 (mm)

● 外观尺寸 & 压力接口

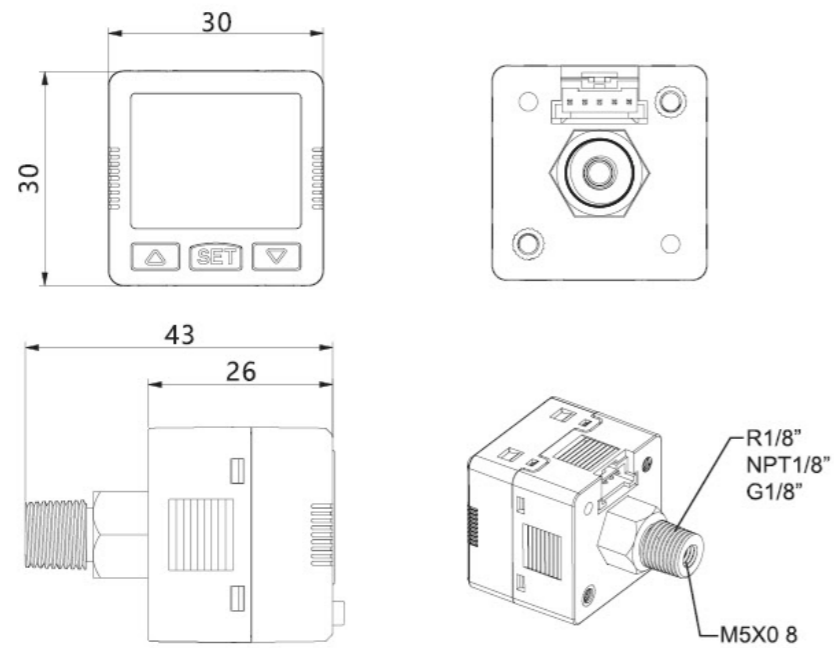

C4 接口外形尺寸图

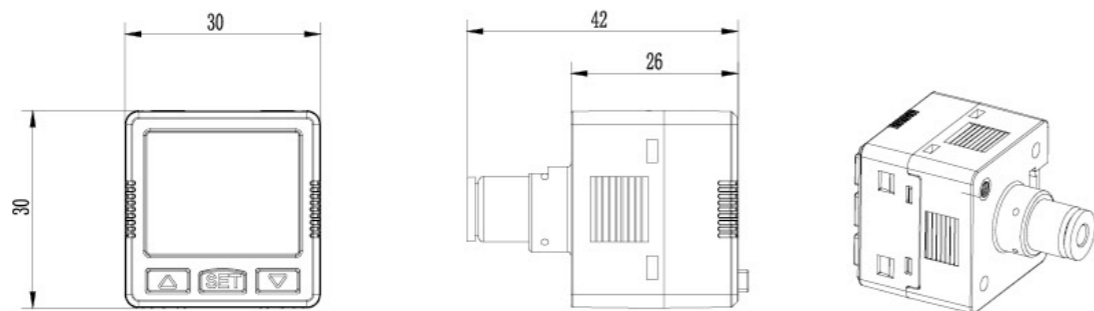

C6 接口外形尺寸图

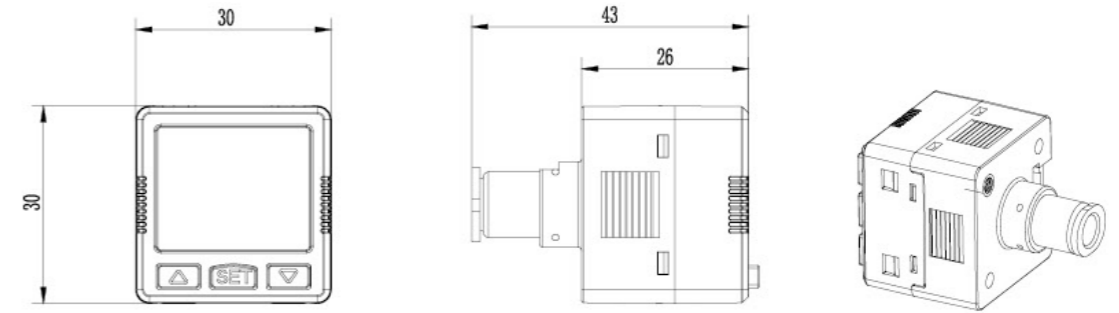

L4 接口外形尺寸图

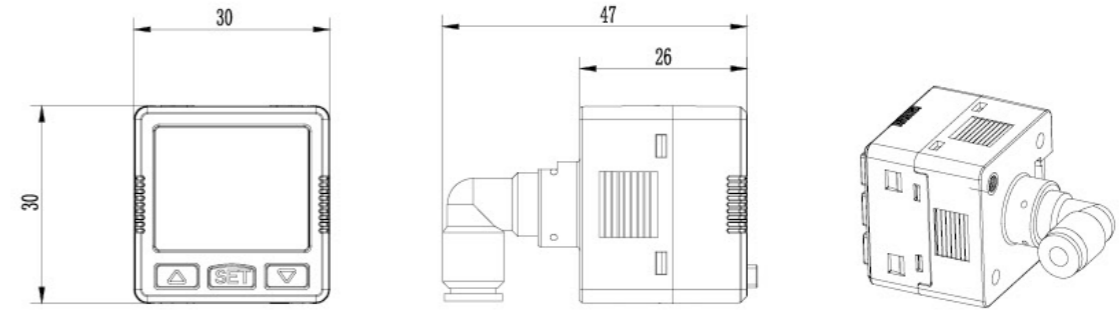

L6 接口外形尺寸图

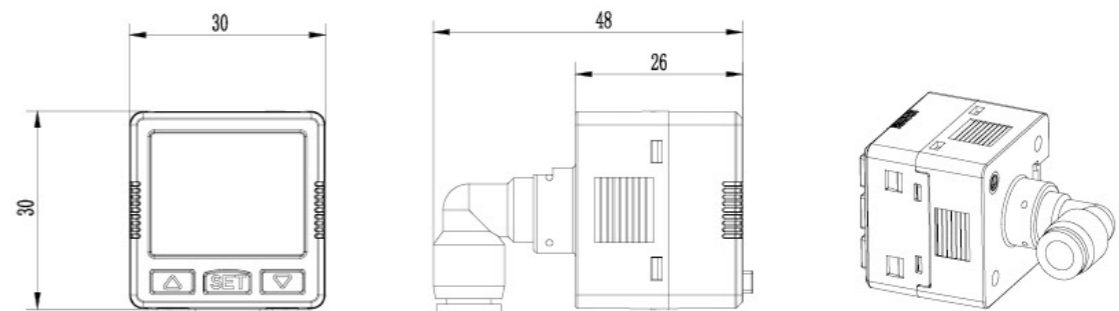

● 导线尺寸

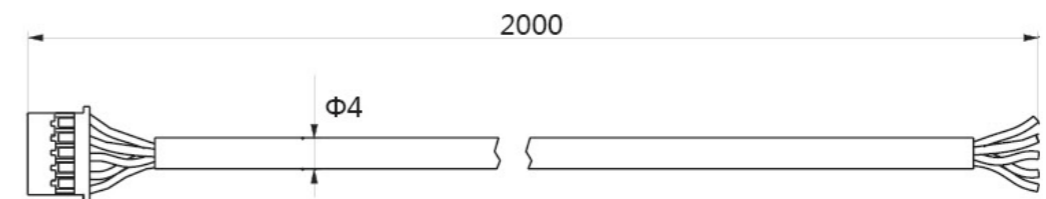

## 安装支架

L型支架

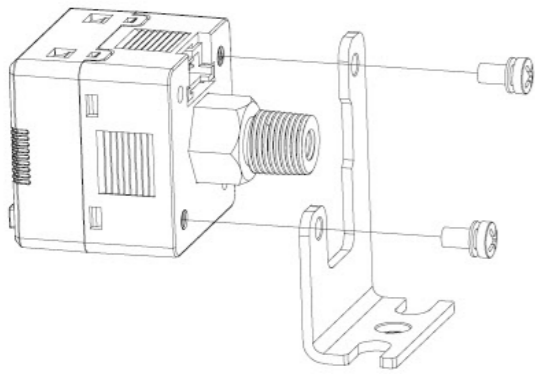

S型支架

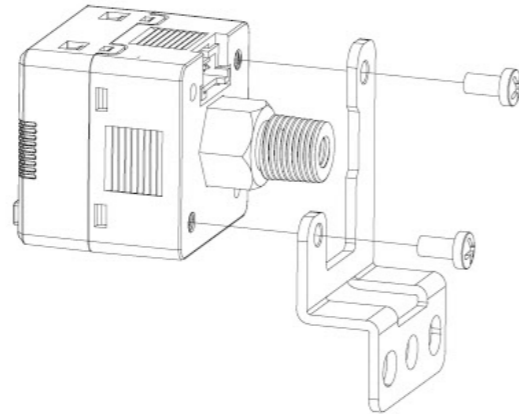

## 尺寸图 (mm)

● 面板支架：M

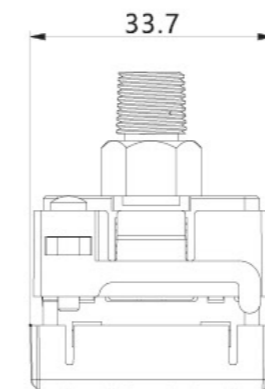
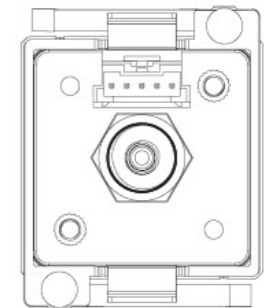
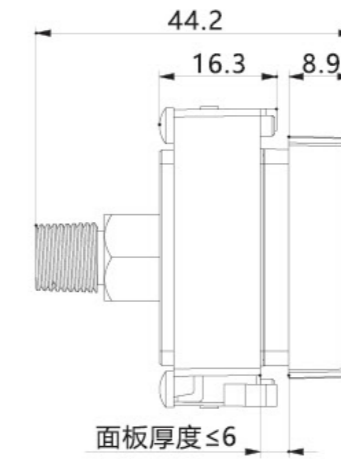
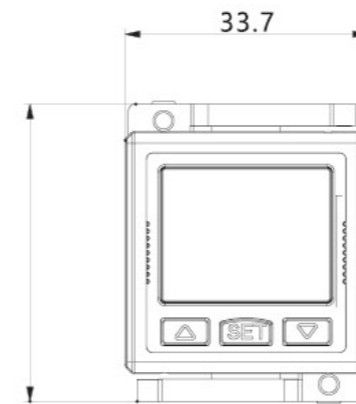
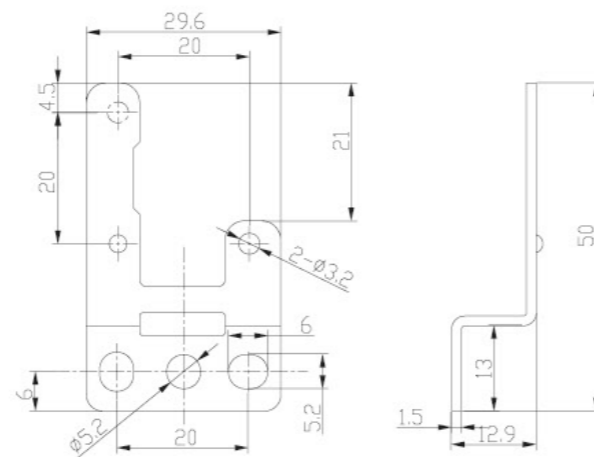
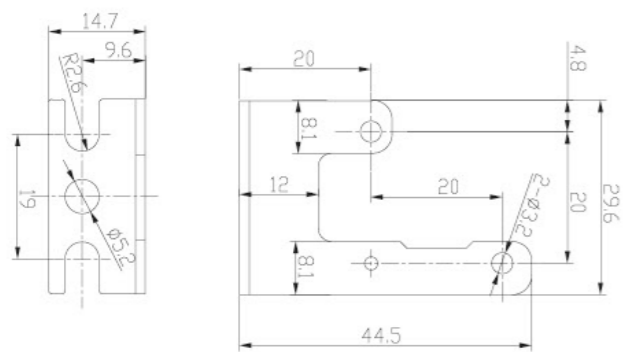
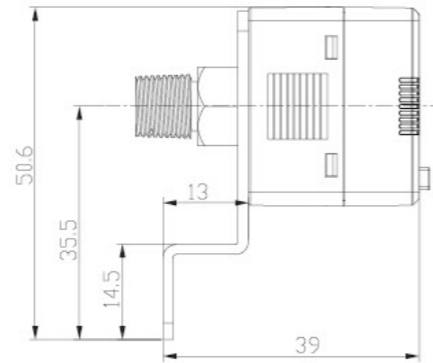
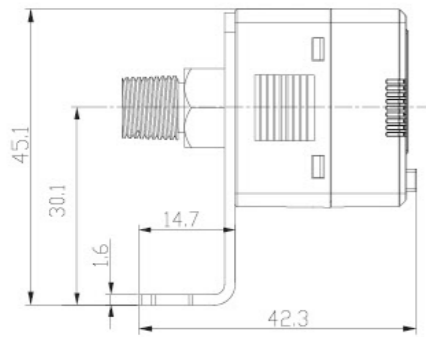
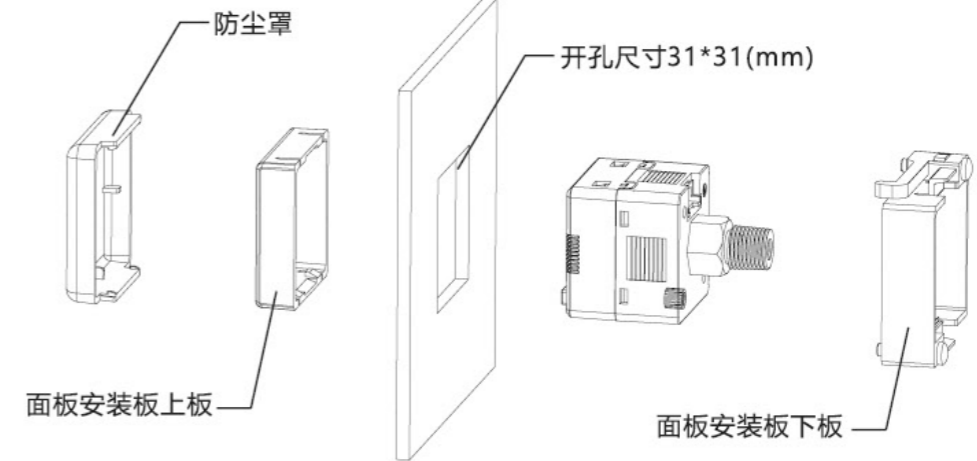

## 操作说明 (标准功能界面)



## 操作说明 (标准功能界面)

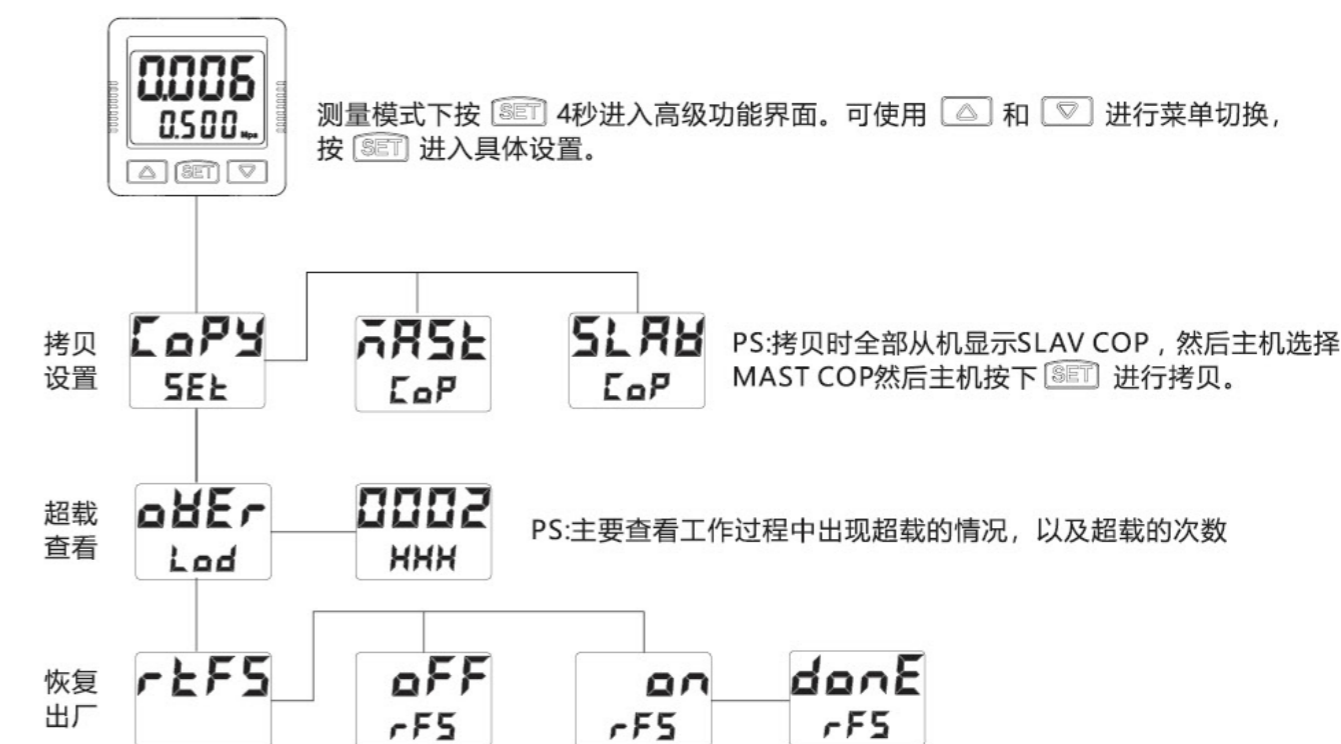

## 错误码说明

错误提示符	问题原因	解决方法
Err 1	超出置零范围	置零范围限制 10%F.S. 请勿超值设置
Err 2	开关输出电流大	请检查输出连接线是否存在短路负载大等问题
Err 4	压力设置逻辑不正确	迟滞模式: HYS 值 < 0-1 比较模式: HYS 值 < C1L < C1H
Err 5	存储数据异常	芯片异常维修
Err 6	密码输入不正确	请输入正确密码
Err 7	拷贝通讯异常	数据校验错误, 请重新拷贝
HHHH	压力超量程	请将气源压力下调到量程范围内

## 压力 - 电信号反馈曲线图

反馈电压

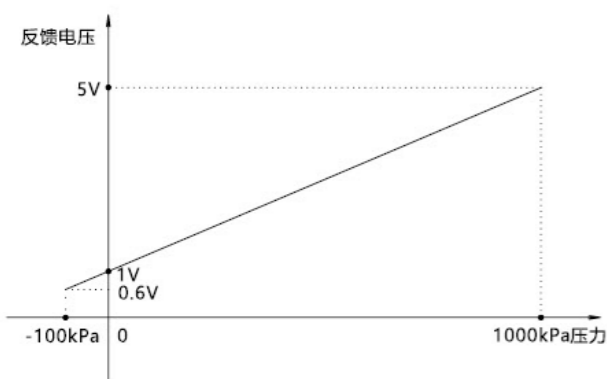

反馈电流

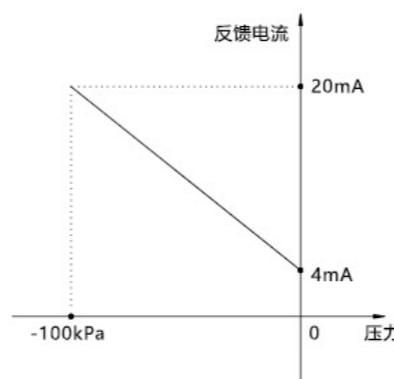
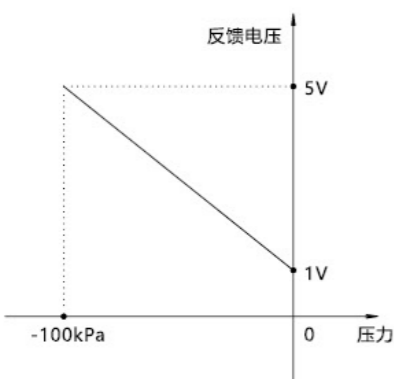
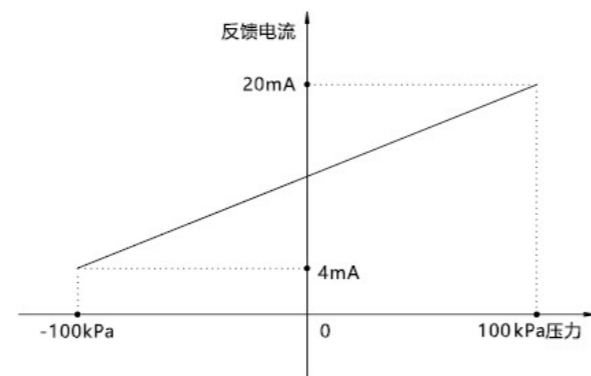
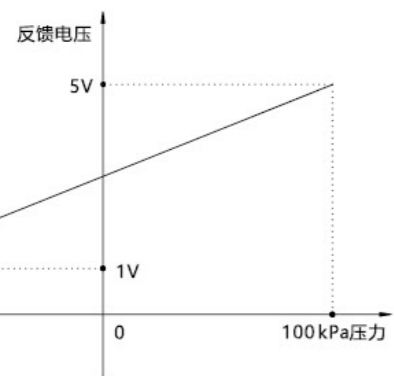
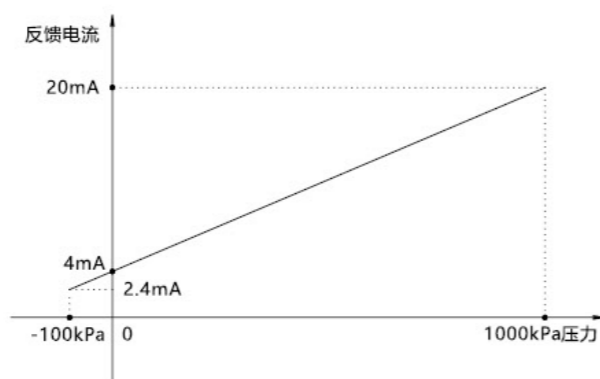

## 常开状态下各模式输出函数图

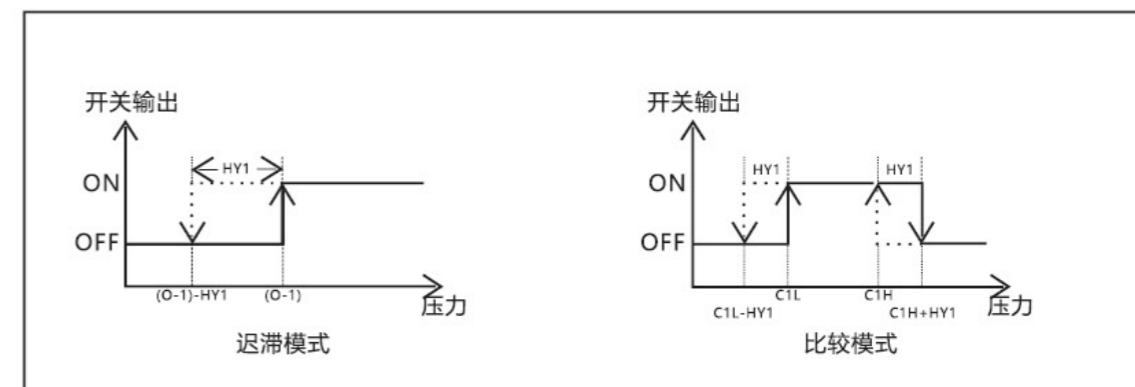

From \ To	Pa	kPa	MPa	kgf/cm <sup>2</sup>	mmHg	psi	bar	inHg
1Pa	1	0.001	0.000001					
1kPa	1000	1	0.001	0.010197	7.500616	0.145038	0.01	0.2953
1MPa	1000000	1000	1	10.197	7500.616	145.038	10	295.2998
1kgf/cm <sup>2</sup>	98066.5	98.0665	0.098066	1	735.559	14.2233	0.980665	28.95979
1mmHg	133.32	0.13332	0.000133	0.001359	1	0.019336	0.001333	0.03937
1psi	6895	6.985	0.006895	0.07031	51.7157	1	0.06895	2.036074
1bar	100000	100	0.1	1.01972	750.062	14.5038	1	29.52998
1inHg	3386.388	3.386388	0.003386	0.034530	25.4	0.491141	0.033863	1

### ⚠ 注意事项

1. 本产品仅适用于气体压力测量，介质不应含有腐蚀性或可燃性气体
2. 本产品使用环境避免高温高湿
3. 安装或拆卸本产品时请确保压力源停止，且输出线与控制器断开保证产品及人生安全。锁紧压力接口使用六角扳手，请勿直接旋转本体。
4. 安装时请使用符合压力接口尺寸的部件连接，并确认密封良好，以免造成测量误差或气体泄漏等问题。
5. 上电前请确认接线正确，比如过高的电压输入避免造成产品损伤。

## DPS-3 系列

### 面板介绍

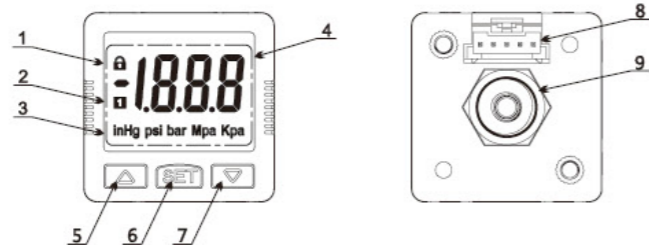

序号	名称
1	锁屏指示符
2	开关输出指示灯
3	压力单位
4	主显示区 (压力 / 设置)
5	向上调整键
6	设定功能键
7	向下调整键
8	电气接口
9	压力接口

### 技术参数

型号		DPS-301(混合压)	DPS-310(正压)
压力测量	测量范围	-100kPa~100kPa	-0.100MPa~1.000MPa
	设定范围	-100kPa~100kPa	0.000MPa~1.000MPa
	耐压	500kPa	1.500MPa
	压力形式	不可燃、非腐蚀性气体,表压测量	
	测量精度	≤ ±2%F.S. (环境温度 25°C)	
	温度误差	≤ ±3%F.S. (温度范围 0~50°C)	
	测量模式	单点模式 迟滞模式 窗口模式	
压力接口		外螺纹 R1/8、NPT1/8、G1/8 可选,内螺纹 M5	
压力显示	基本描述	LCD 显示, 4 位测量数值, 单位显示, 输出状态显示	
	显示模式	可调背光, 共 4 组显示模式	
输入电源	电压范围	DC 24V 10%	
	消耗功率	40mA Max(无负载)	
输出信号	晶体管输出	NPN 集电极开路输出 输出电流: 80mA MAX 内部压降: ≤ 1V	PNP 集电极开路输出 输出电流: 80mA MAX 内部压降: ≤ 1V
	反应时间	可调: 2.5ms、20ms、100ms、500ms、1000ms、2000ms	
	短路保护	有	
耐环境	IP 等级	IP40	
	环境温度	使用环境温度 0~50°C, 保存环境温度 -20~60°C	
	环境湿度	使用环境湿度 35~80%RH	
	绝缘电压	1000VAC 1 分钟	
	绝缘电阻	≥ 50MΩ(500VDC)	
	耐冲击 耐振动	最大 100m/s <sup>2</sup> , 3 轴 6 方向各 3 次 10~150HZ, 全振幅 1.5mmXYZ3 轴各 2 小时	

### 订购码

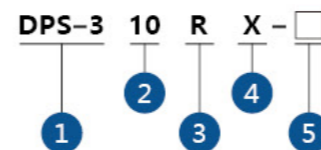

- 系列代号**  
DPS-3:3 系数显式压力开关
- 测量范围**  
01: -100~100kPa  
10: -100~1000kPa
- 压力接口**  
M: M5 内螺纹  
R: R1/8 接头 (M5 内螺纹)  
N: NPT1/8 接头 (M5 内螺纹)  
G: G1/8 接头 (M5 内螺纹)  
C4: 4 号快插 (直接头)  
C6: 6 号快插 (直接头)  
L4: 4 号快插 (弯接头)  
L6: 6 号快插 (弯接头)
- 输出形式**  
X: NPN+PNP 输出<sup>①</sup>  
解释①: 产品单路设置, 可选择 NPN 或者 PNP 输出通道, 其中黑色导线为 NPN, 白色导线为 PNP.
- 选配**  
M: 选配面板  
N: 面板 + 防尘罩  
Z: 选配 L 型支架  
S: 选配 S 型支架

### 快捷功能

#### • 数据归零



在测量模式下,同时按 + 直到显示 "0.0"。然后松开结束归零。  
PS:归零范围为 10%F.S.

#### • 按键锁定与开锁



**按键锁定:** 测量模式下, 同时按 + + 直到显示锁图标然后松开。  
**按键解锁:** 测量模式下, 同时按 + + 直到去除锁图标然后松开。

#### • 简易设置功能



## 接线方式

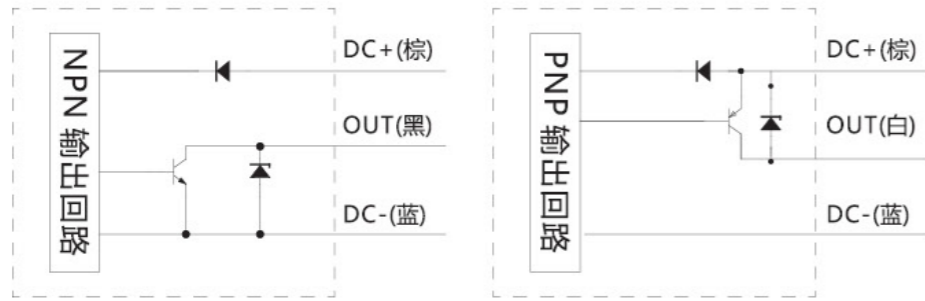

## 安装尺寸 (mm)

● 外观尺寸 & 压力接口

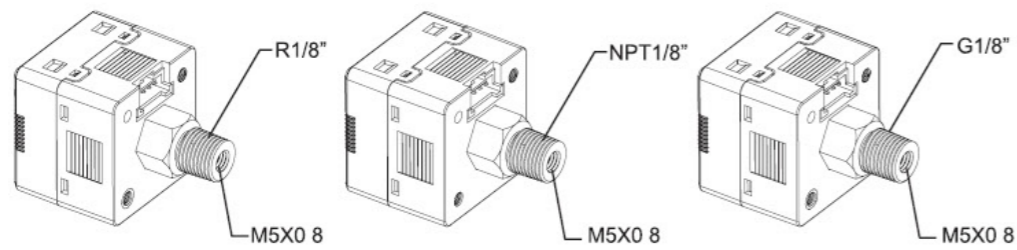
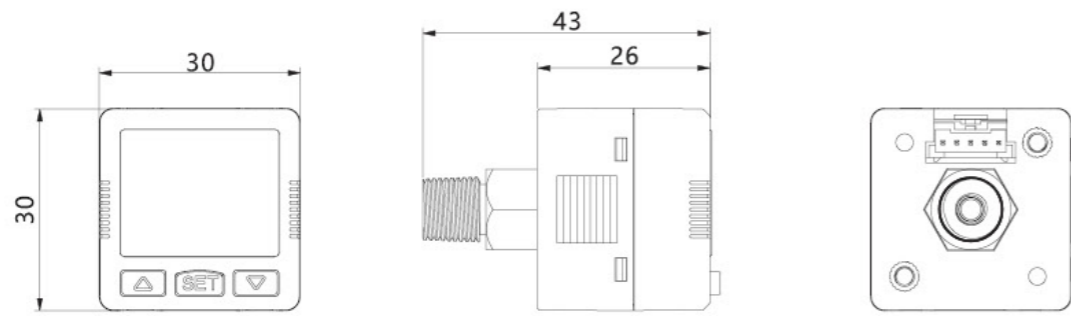

C4 接口外形尺寸图

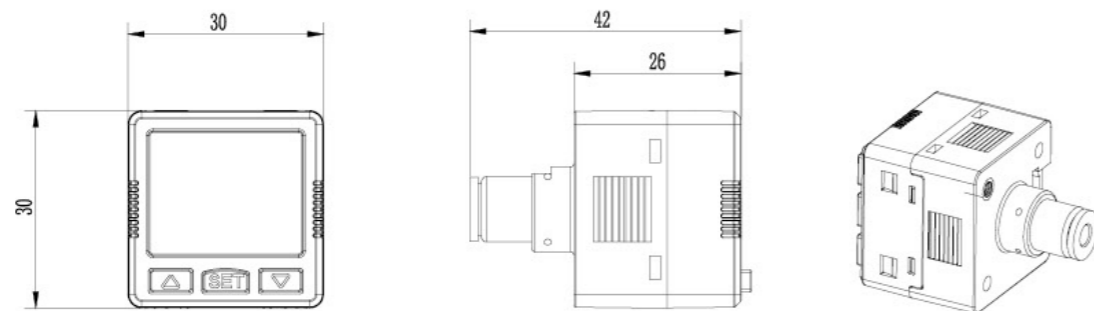

C6 接口外形尺寸图

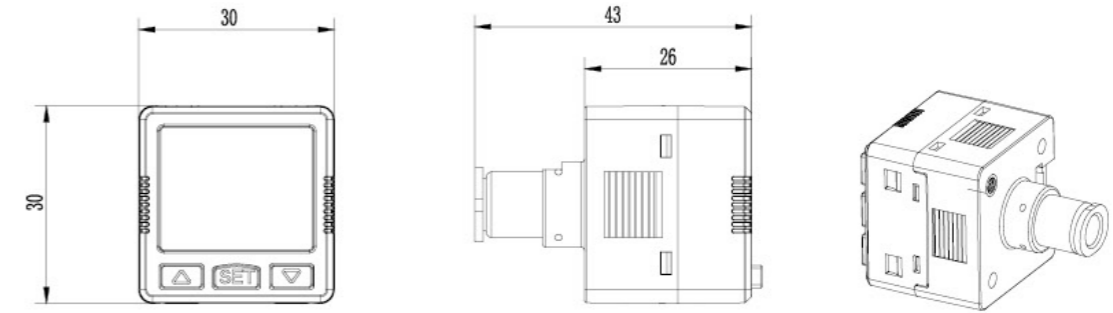

L4 接口外形尺寸图

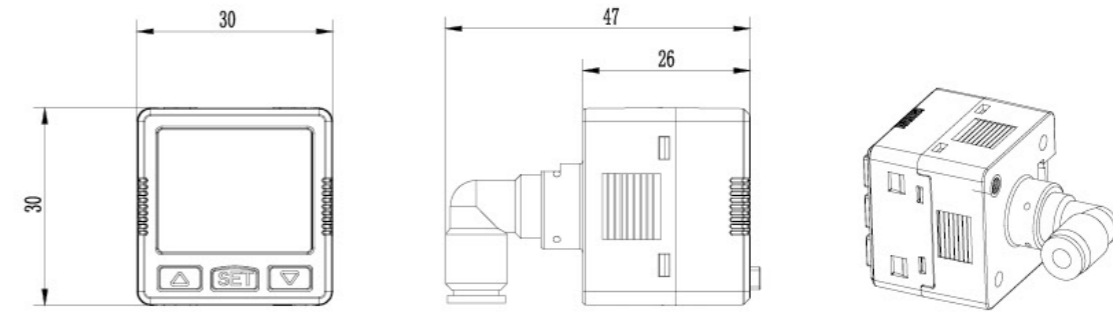

L6 接口外形尺寸图

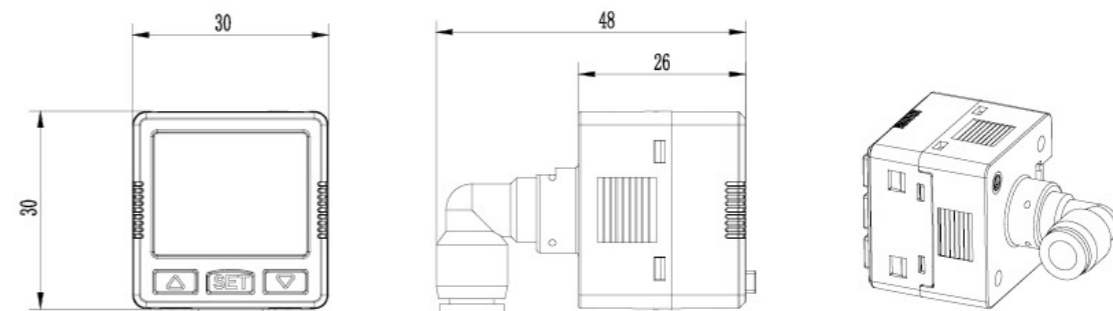

● 导线尺寸

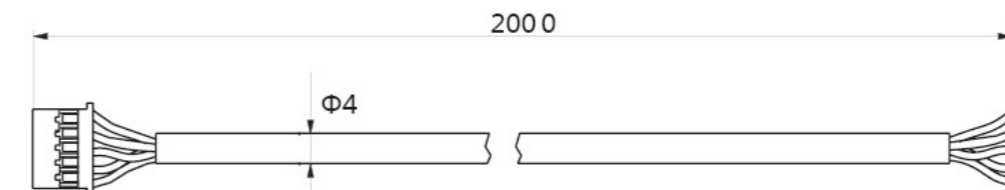

## 安装支架

L型支架

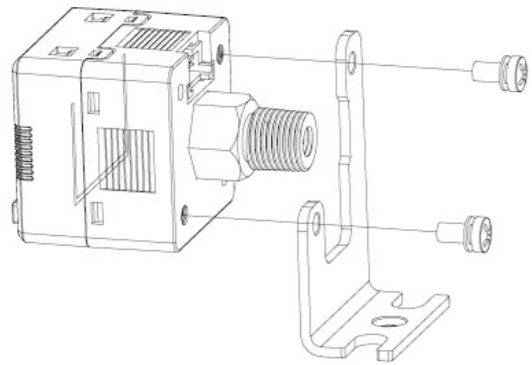

S型支架

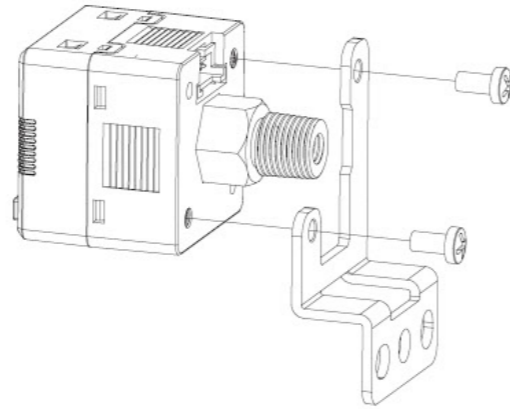

## 尺寸图 (mm)

● 面板支架：M

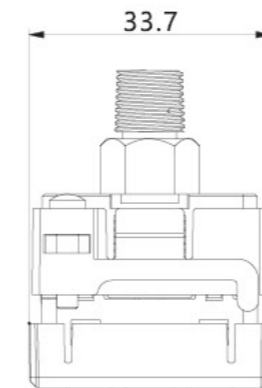
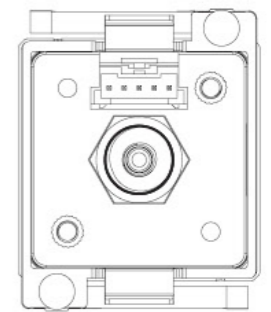
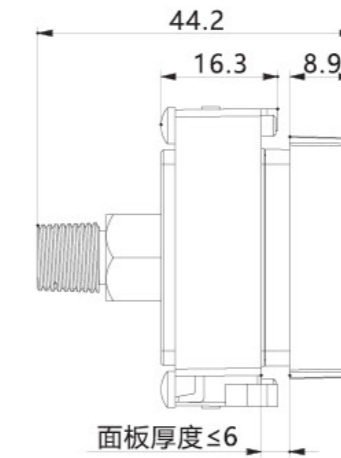
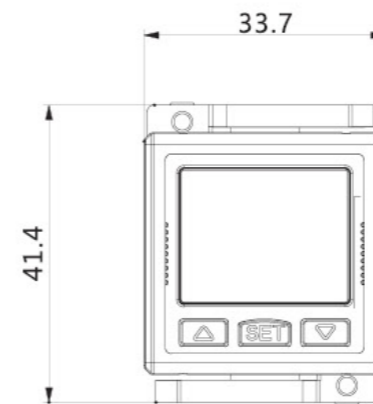
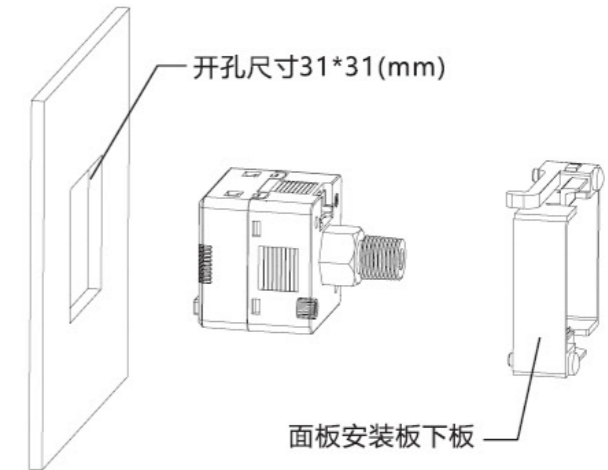
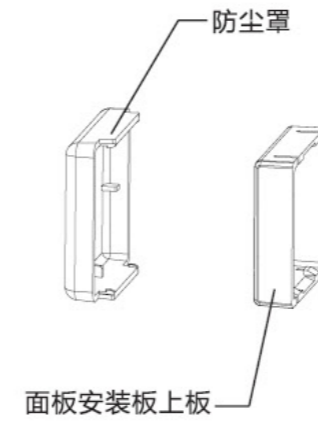
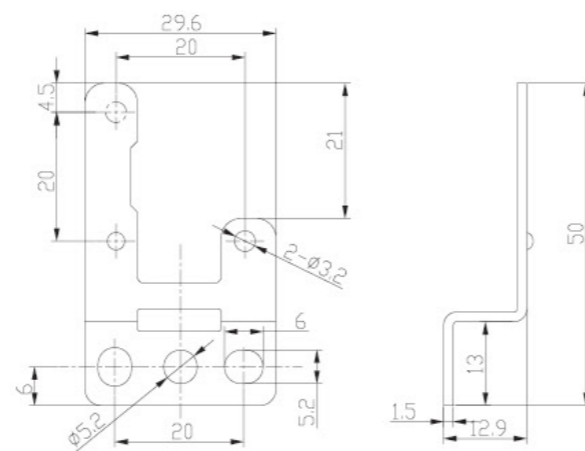
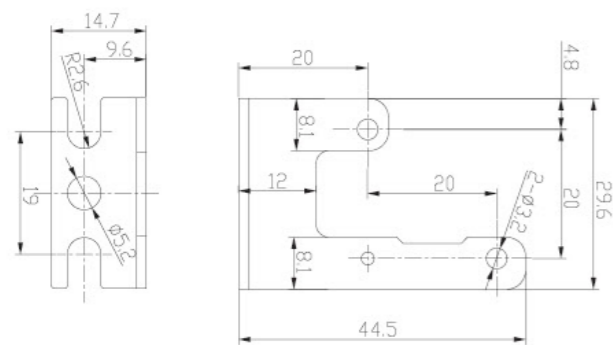
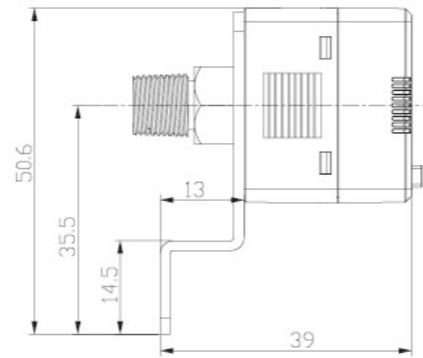
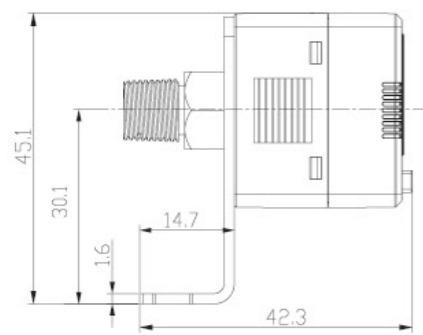

## 操作说明 (标准功能界面)



## 错误码说明

错误提示符	问题原因	解决方法
Err 1	超出置零范围	置零范围限制 10%F.S. 请勿超值设置
Err 2	开关输出电流大	请检查输出连接线是否存在短路负载大等问题
Err 4	压力设置逻辑不正确	L-1 值必须小于 H-1 值
Err 5	存储数据异常	芯片异常维修
HHHH	压力超量程	请将气源压力下调到量程范围内

## 常开状态下各模式输出函数图

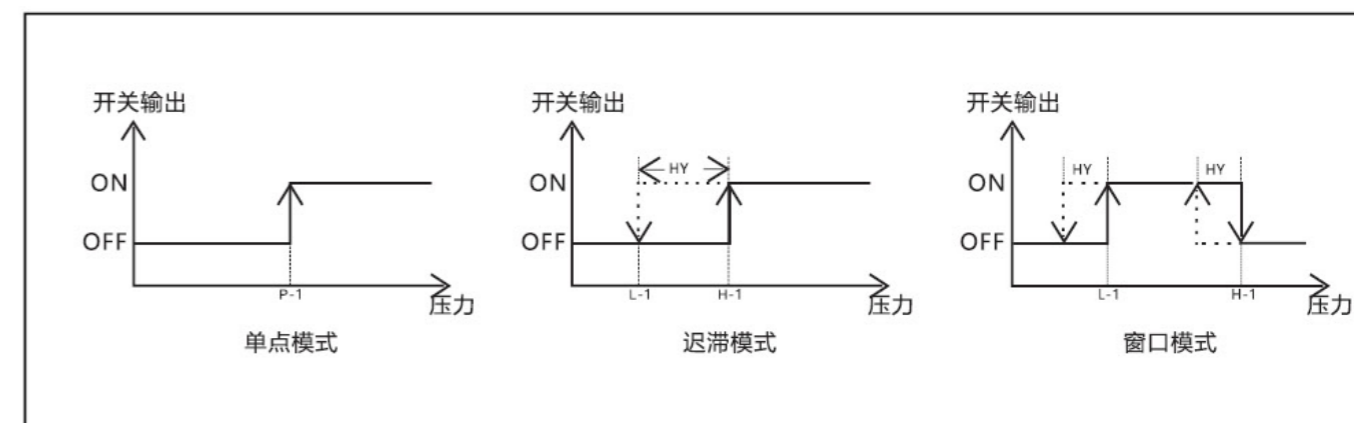

From \ To	Pa	kPa	MPa	kgf/cm <sup>2</sup>	mmHg	psi	bar	inHg
1Pa	1	0.001	0.000001					
1kPa	1000	1	0.001	0.010197	7.500616	0.145038	0.01	0.2953
1MPa	1000000	1000	1	10.197	7500.616	145.038	10	295.2998
1kgf/cm <sup>2</sup>	98066.5	98.0665	0.098066	1	735.559	14.2233	0.980665	28.95979
1mmHg	133.32	0.13332	0.000133	0.001359	1	0.019336	0.001333	0.03937
1psi	6895	6.985	0.006895	0.07031	51.7157	1	0.06895	2.036074
1bar	100000	100	0.1	1.01972	750.062	14.5038	1	29.52998
1inHg	3386.388	3.386388	0.003386	0.034530	25.4	0.491141	0.033863	1

## ⚠ 注意事项

1. 本产品仅适用于气体压力测量，介质不应含有腐蚀性或可燃性气体。
2. 本产品使用环境避免高温高湿。
3. 安装或拆卸本产品时请确保压力源停止，且输出线与控制器断开，保证产品及人生安全。
4. 安装时请使用符合压力接口尺寸的部件连接，并确认密封良好，以免造成测量误差或气体泄漏等问题。
5. 上电前请确认接线正确，比如过高的电压输入避免造成产品损伤。

## DPS-5 系列 (防腐蚀)

### 面板介绍

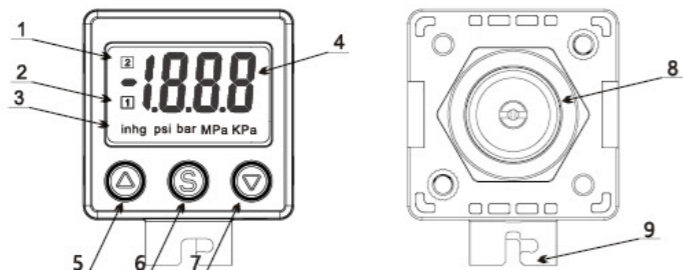

序号	名称
1	开关输出指示灯
2	开关输出指示灯
3	压力单位
4	主显示区 (压力 / 设置)
5	向上调整键
6	设定功能键
7	向下调整键
8	压力接口
9	电气接口

### 技术参数

型号	DPS-501(混合压)	DPS-510(正压)	DPS-520(正压)	
压力测量	测量范围	-100kPa~100kPa	-0.1MPa~1MPa	-0.1MPa~2MPa
	设定范围	-100kPa~100kPa	-0.1MPa~1MPa	-0.1MPa~2MPa
	耐压	300kPa	3MPa	
	压力形式	表压测量, 不与 SUS316L 发生反应的介质 (气体 / 液体)		
	测量精度	≤ ±2%F.S. (环境温度 25°C)		
	温度误差	≤ ±3%F.S. (温度范围 0~50°C)		
	测量模式	单点模式 迟滞模式 窗口模式		
压力接口				
外螺纹 R1/4、NPT1/4、G1/4 可选, 内螺纹 M5				
压力显示	基本描述	LCD 显示, 4 位测量数值, 单位显示, 输出状态显示		
	显示模式	可调背光, 共 4 组显示模式		
输入电源	电压范围	DC 24V 10%		
	消耗功率	40mA Max(无负载)		
输出信号	晶体管输出	NPN 集电极开路输出 输出电流: 80mA MAX 内部压降: ≤ 1V	PNP 集电极开路输出 输出电流: 80mA MAX 内部压降: ≤ 1V	
	模拟信号输出	模拟电压输出 信号幅度: 1~5V 负载电阻: ≥ 1kΩ	模拟电流输出 信号幅度: 4~20mA 负载电阻: ≤ 400Ω	
	反应时间	可调: 2.5ms、20ms、100ms、500ms、1000ms、1500ms		
	短路保护	有		
耐环境	IP 等级	IP65		
	环境温度	使用环境温度 0~50°C, 保存环境温度 -20~60°C		
	环境湿度	使用环境湿度 35~80%RH		
	绝缘电压	1000VAC 1 分钟		
	绝缘电阻	≥ 50MΩ(500VDC)		
	耐冲击	最大 100m/s², 3 轴 6 方向各 3 次		
耐振动	10~150HZ, 全振幅 1.5mmXYZ3 轴各 2 小时			

### 订购码

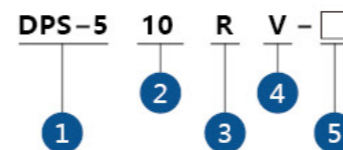

- 系列代号  
DPS-5: 5 系防腐蚀压力开关
- 测量范围  
01: -100kPa~100kPa  
10: -100~1000kPa  
20: -100~2000kPa
- 压力接口  
R: R1/4 接口 (M5 内螺纹)  
N: NPT1/4 接口 (M5 内螺纹)  
G: G1/4 接口 (M5 内螺纹)
- 输出形式  
V: 2\*NPN+1~5V 输出  
W: 2\*PNP+1~5V 输出  
A: 2\*NPN+4~20mA 输出  
B: 2\*PNP+4~20mA 输出
- 选配  
M: 选配面板  
N: 面板 + 防尘罩  
Z: 选配 L 型支架  
S: 选配 S 型支架

### 快捷功能

#### • 数据归零



在测量模式下, 同时按  $\Delta$  +  $\nabla$  直到显示 "0.0". 然后松开结束归零。  
PS: 归零范围为 10%F.S.

#### • 按键锁定与开锁



按键锁定: 测量模式下, 同时按  $\Delta$  +  $\text{S}$  +  $\nabla$  直到显示 LoL 放开。  
按键解锁: 测量模式下, 同时按  $\Delta$  +  $\text{S}$  +  $\nabla$  直到显示 UnL 放开。

#### • 简易设置功能



## 接线方式

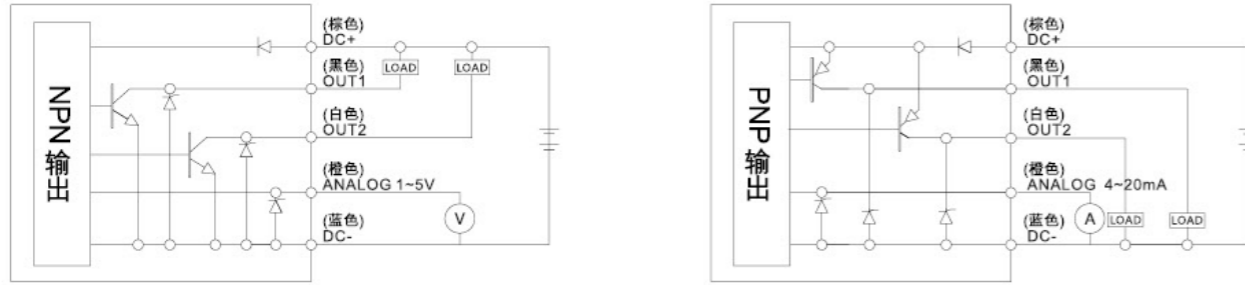

## 安装尺寸 (mm)

### ● 外观尺寸 & 压力接口

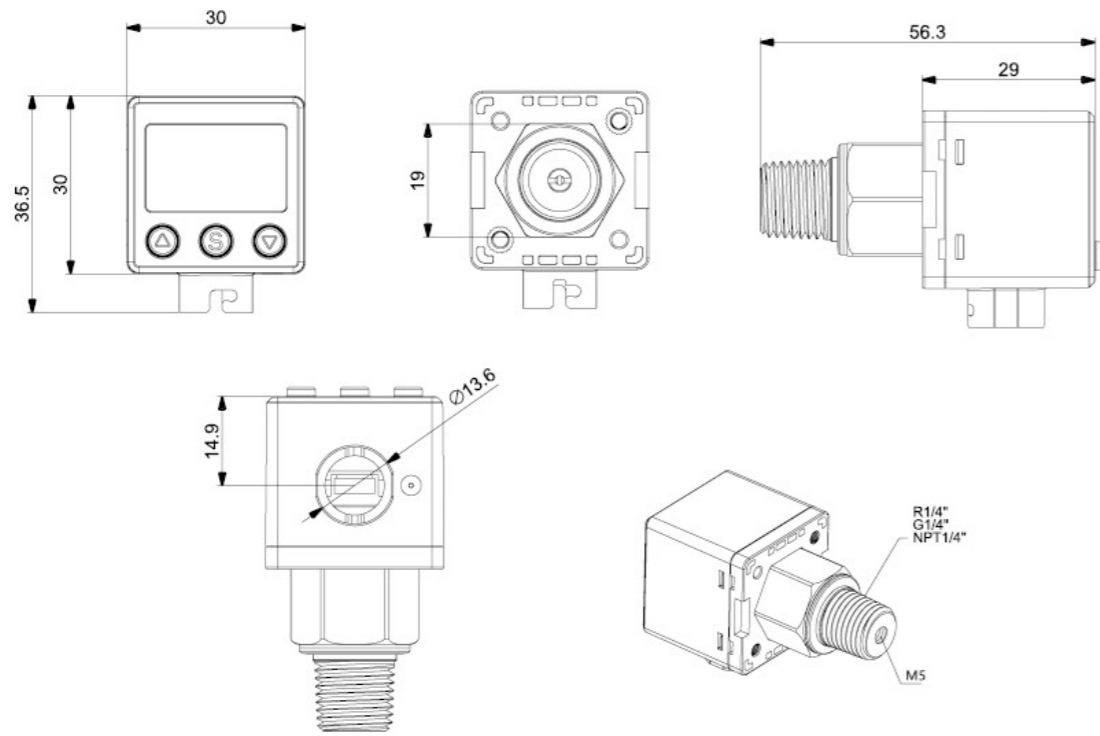

### ● 导线尺寸

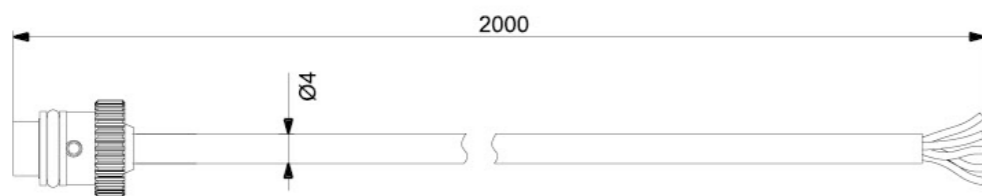

## 安装支架

### L 型支架

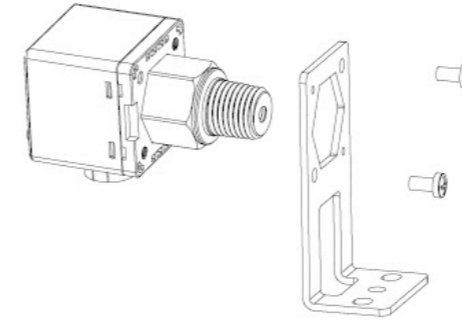

### S 型支架

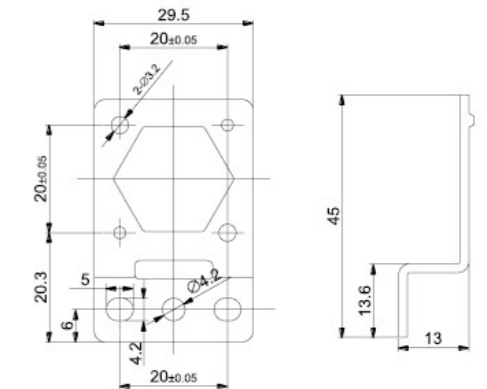
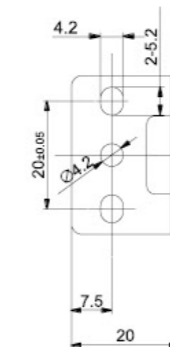
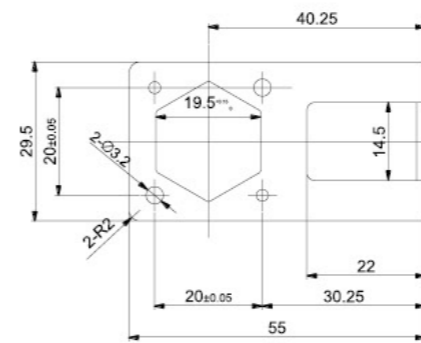
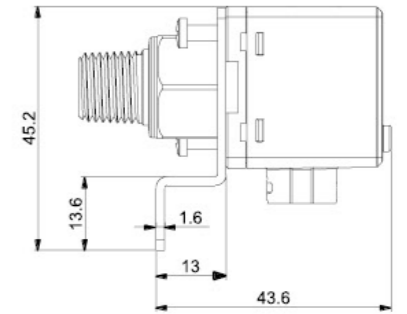
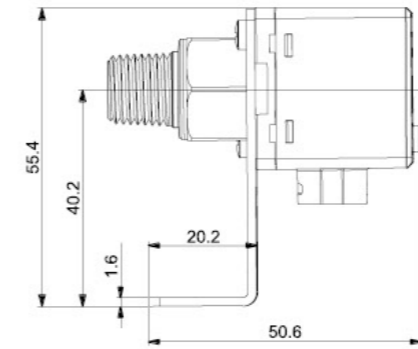
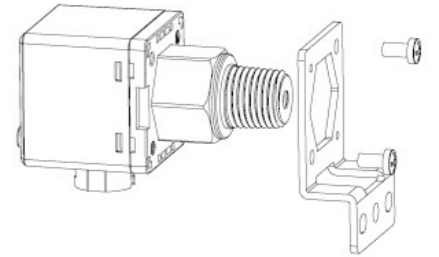

## 尺寸图 (mm)

● 面板支架：M

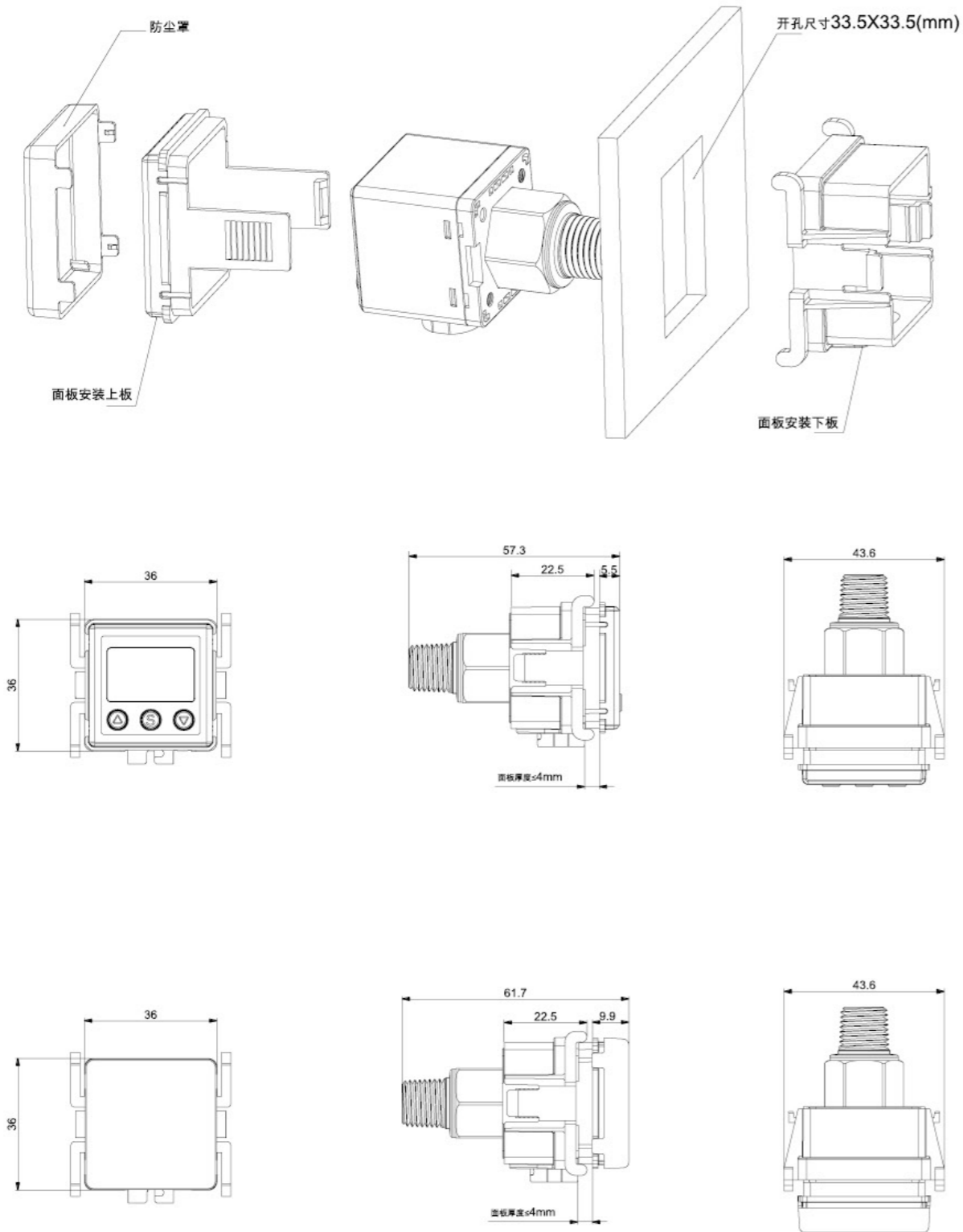

## 操作说明 (标准功能界面)



测量模式下按  $\square$  2秒进入标准功能界面。可使用  $\triangle$  和  $\circ$  进行菜单切换，按  $\square$  进入具体设置。

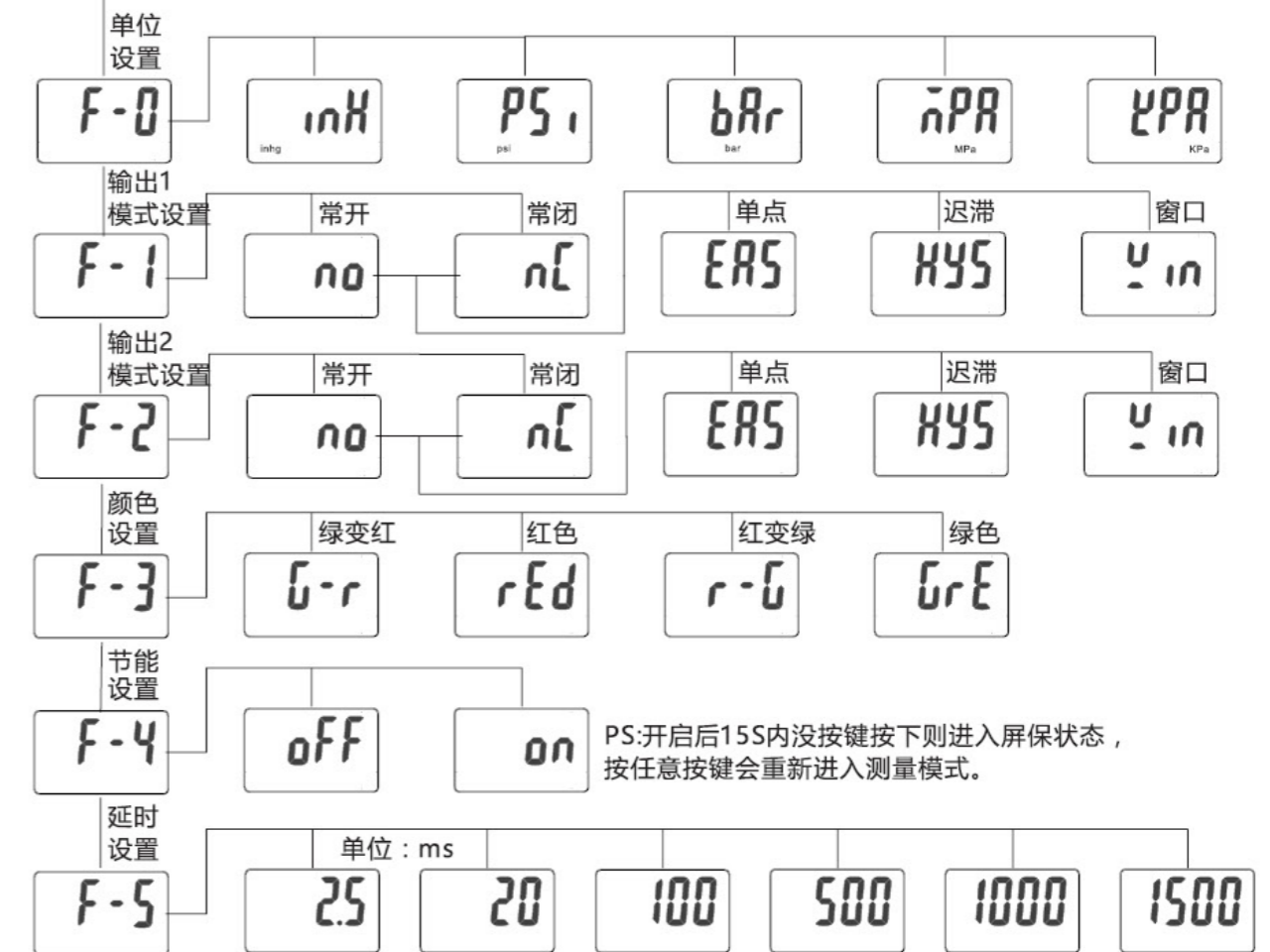

## 操作说明 (标准功能界面)

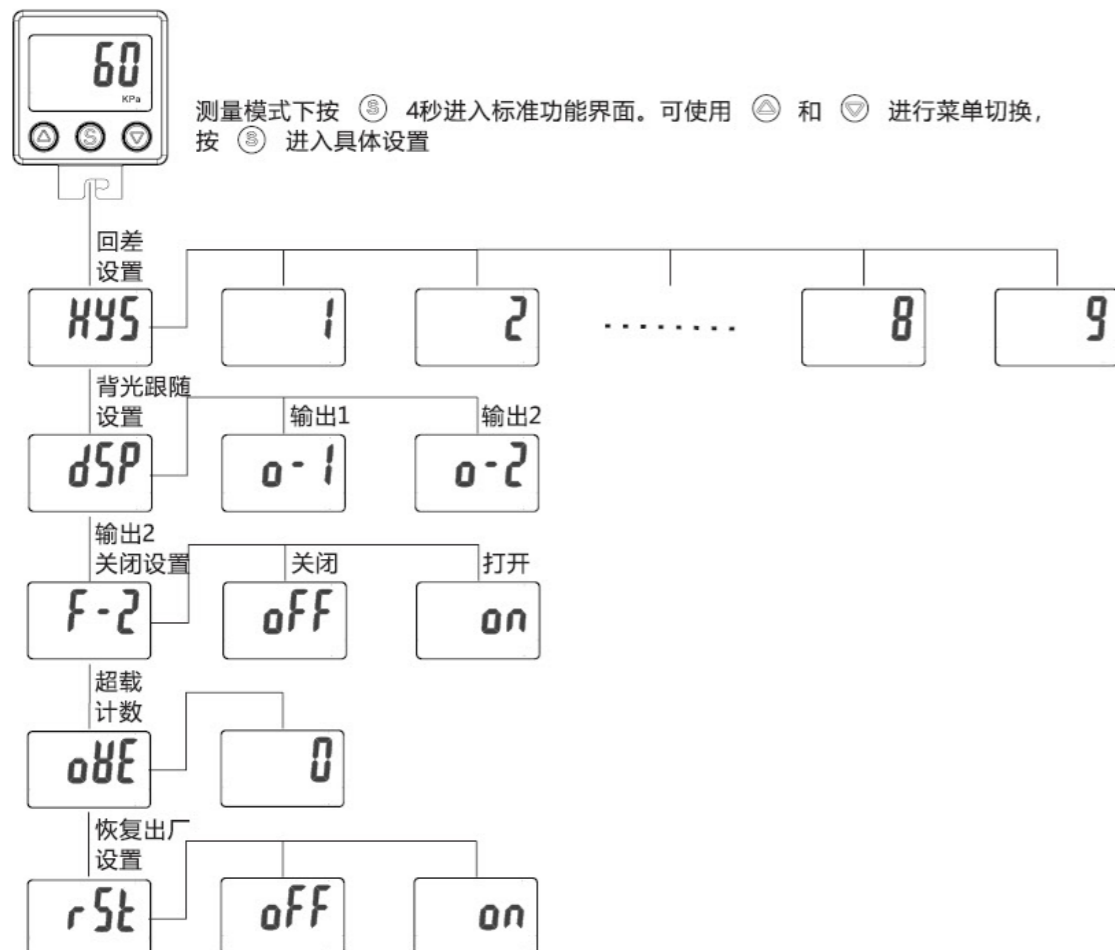

## 错误码说明

错误提示符	问题原因	解决方法
E-1	超出置零范围	置零范围限制 10%F.S. 请勿超值设置
E-2	开关输出电流大	请检查黑色输出线是否存在短路负载大等问题
E-3	开关输出电流大	请检查白色输出线是否存在短路负载大等问题
E-5	存储数据异常	芯片异常需维修
HHH	压力超量程	请将气源压力下调到量程范围内

## 压力 - 电信号反馈曲线图

反馈电压

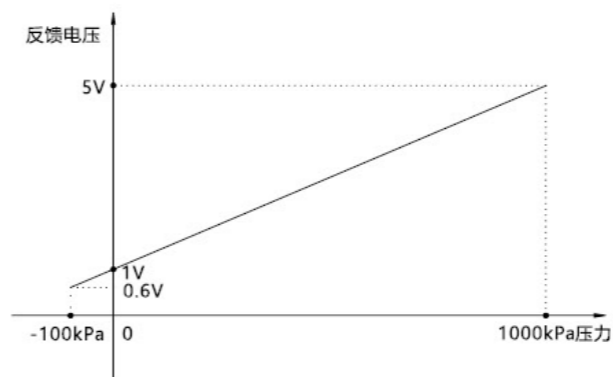

反馈电流

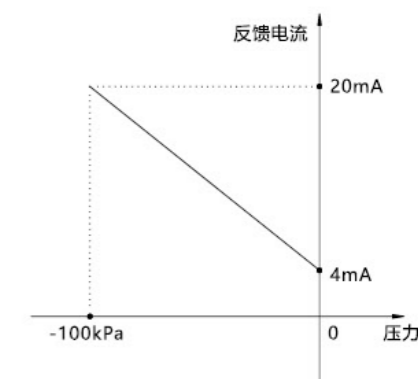
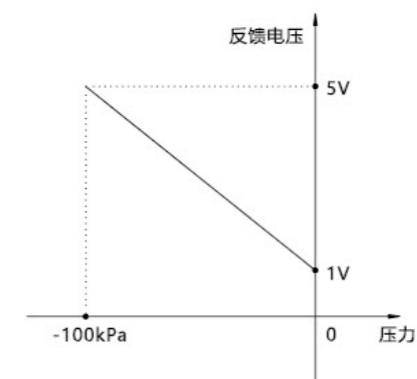
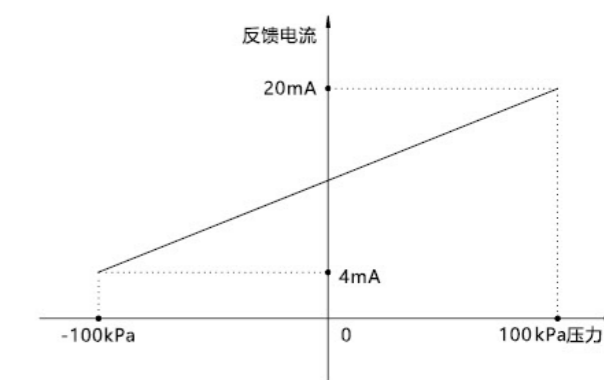
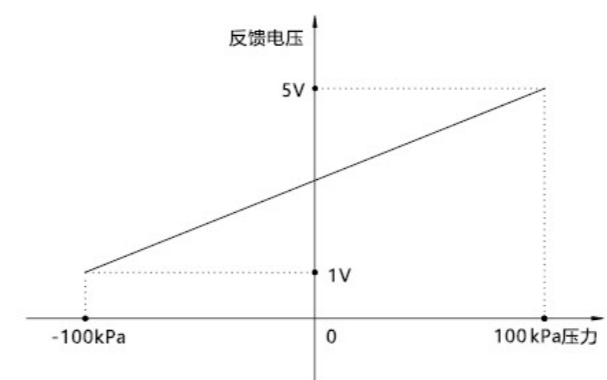
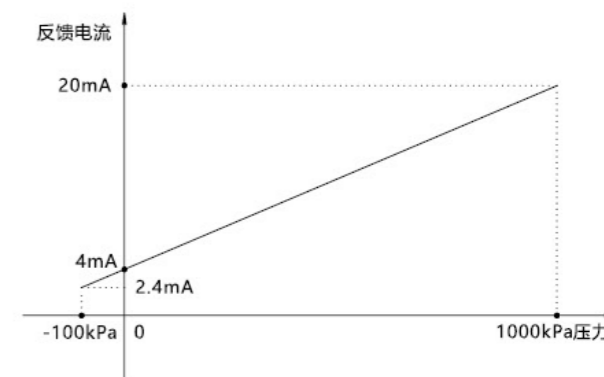

## 常开状态下各模式输出函数图

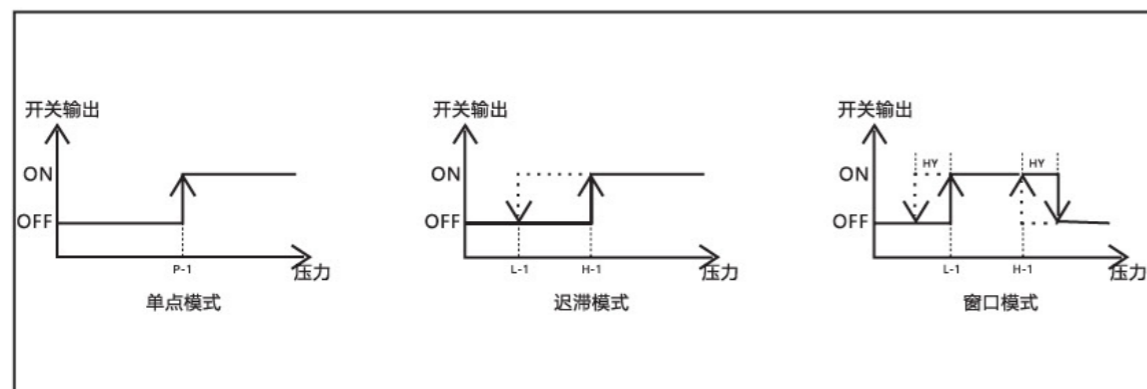

From \ To	Pa	kPa	MPa	kgf/cm <sup>2</sup>	mmHg	psi	bar	inHg
1Pa	1	0.001	0.000001	/	/	/	/	/
1kPa	1000	1	0.001	0.010197	7.500616	0.145038	0.01	0.2953
1MPa	1000000	1000	1	10.197	7500.616	145.038	10	295.2998
1kgf/cm <sup>2</sup>	98066.5	98.0665	0.098066	1	735.559	14.2233	0.980665	28.95979
1mmHg	133.32	0.13332	0.000133	0.001359	1	0.019336	0.001333	0.03937
1psi	6895	6.985	0.006895	0.07031	51.7157	1	0.06895	2.036074
1bar	100000	100	0.1	1.01972	750.062	14.5038	1	29.52998
1inHg	3386.388	3.386388	0.003386	0.034530	25.4	0.491141	0.033863	1

### ⚠️ 注意事项

1. 本产品适用于不腐蚀 SUS 316L 的介质。
2. 本产品使用环境避免高温。
3. 安装或拆卸本产品时请确保压力源停止，且输出线与控制器断开保证产品及人生安全。
4. 安装时请使用符合压力接口尺寸的部件连接，并确认密封良好以免造成测量误差或气体泄漏等问题。使用六角扳手锁紧，勿直接旋转本体，防止产品损坏。
5. 上电前请确认接线正确，比如过高的电压输入避免造成产品损伤。

## DPS-6 系列

### 面板介绍

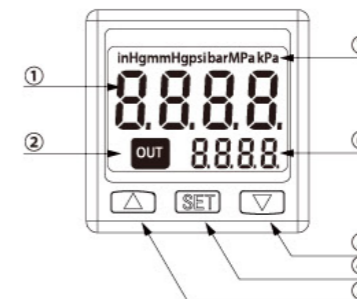

序号	名称
1	主显示区 (压力 / 功能菜单)
2	开关输出指示灯
3	上调整按键
4	设定功能键
5	下调整按键
6	辅助显示区 (压力设定值)
7	压力单位

### ⚙️ 技术参数

型号	DPS-601(混合压)	DPS-602(负压)	DPS-610(正压)
测量范围	-100kPa~100kPa	-100kPa~0kPa	-100kPa~1000kPa
设定范围	-100kPa~100kPa	-100kPa~0kPa	-100kPa~1000kPa
耐压	500kPa	500kPa	1500kPa
压力形式	不可燃、非腐蚀性气体，表压测量		
测量精度	≤ ±2%F.S. (环境温度 25°C)		
温度误差	≤ ±3%F.S. (温度范围 0~50°C)		
测量模式	单点模式 迟滞模式 窗口模式		
压力接口	内螺纹 M5		
输入电源	电压范围	12~24VDC ±10%	
	消耗功率	40mA Max(无负载)	
输出信号	开关输出	NPN\PNP 集电极开路输出 输出电流：最大 80mA	
	反应时间	可调，最低 2.5ms	
	模拟输出	模拟电压输出 信号幅度：1~5V 负载电阻：≥ 1KΩ	
耐环境	IP 等级	IP40	
	环境温度	使用温度 0~50°C，保存温度 -20~60°C	
	环境湿度	使用环境湿度 35~80%RH	
	绝缘电压	1000VAC	
	绝缘电阻	≥ 50MΩ, 500VDC	
	耐冲击	最大 100m/s <sup>2</sup> , 3轴 6方向各 3次	
	耐振动	10~150HZ, 全振幅 1.5mmXYZ3轴各 2小时	

## 订购码

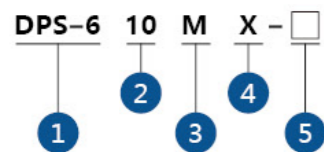

1. 系列代号  
DPS-6 系列数显式压力开关

2. 测量范围  
01 : -100~100kPa  
02 : -100~0kPa  
10 : -100~1000kPa

3. 压力接口  
M : M5 内螺纹  
R : R1/8 外螺纹 (M5 内螺纹)  
N : NPT1/8 外螺纹 (M5 内螺纹)  
G : G1/8 外螺纹 (M5 内螺纹)

4. 输出形式  
X : NPN+PNP  
V : NPN+PNP+1-5V  
N : 2\*NPN  
P : 2\*PNP  
D : RS485 通讯

5. 选配  
M : 选配面板  
Z : 选配 L 型支架  
S : 选配 S 型支架

## 快捷功能

### 数据归零



在测量模式下，同时按  $\Delta$  +  $\nabla$  直到显示如图画面，完成回零动作。

### 按键锁定与开锁

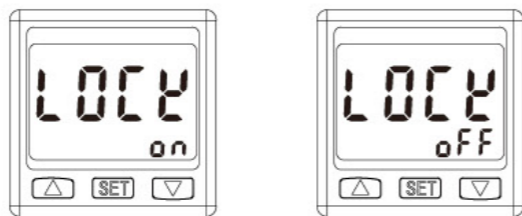

按键锁定：测量模式下，同时按  $\Delta$  + SET +  $\nabla$  直到显示锁图标然后放开。  
按键解锁：测量模式下，同时按  $\Delta$  + SET +  $\nabla$  直到去除锁图标然后放开。

### 简易设置功能

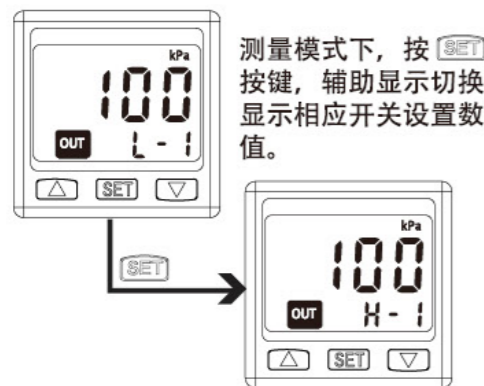

测量模式下，按 SET 按键，辅助显示切换显示相应开关设置数值。

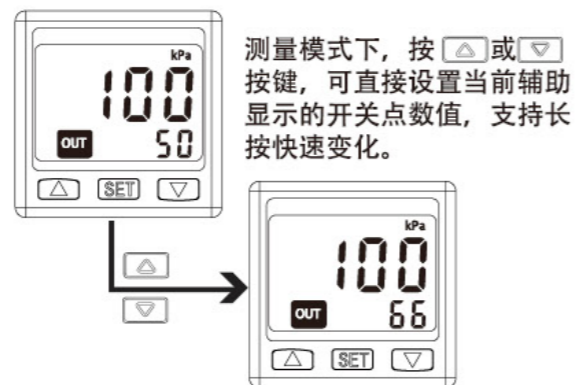

测量模式下，按  $\Delta$  或  $\nabla$  按键，可直接设置当前辅助显示的开关点数值，支持长按快速变化。

## 接线方式

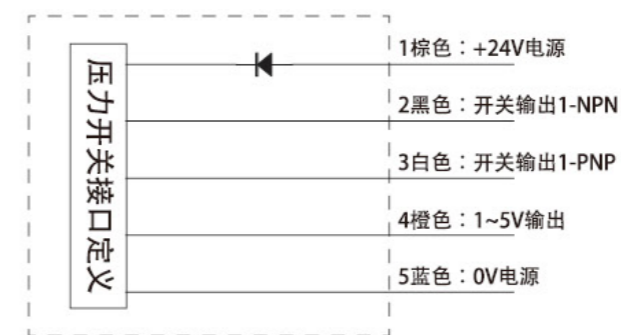

\*X: 为4芯导线  
V: 为5芯导线

## 安装尺寸 (mm)

### 外观尺寸 & 压力接口

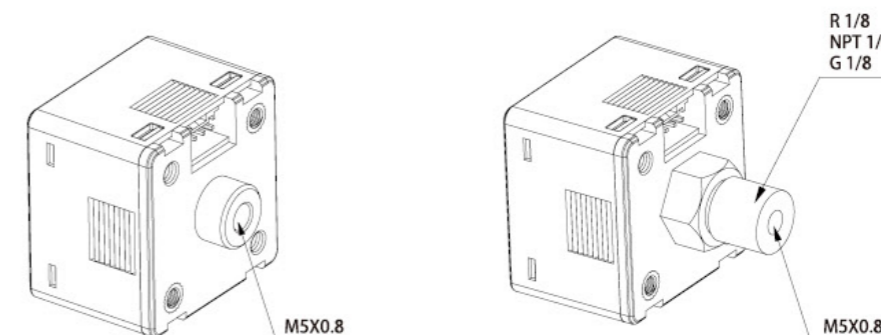
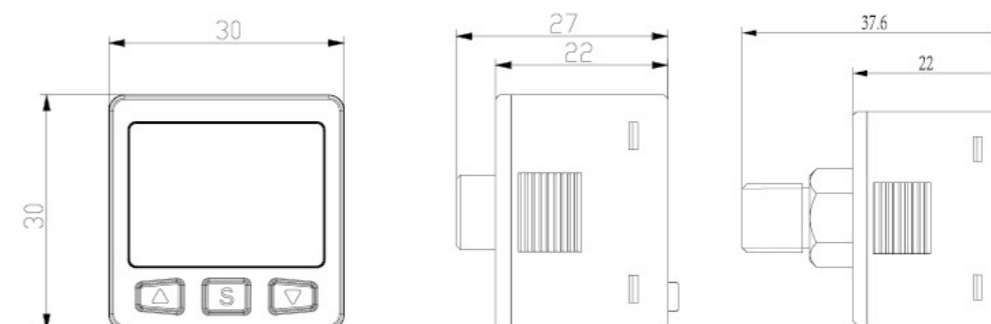

### 导线尺寸

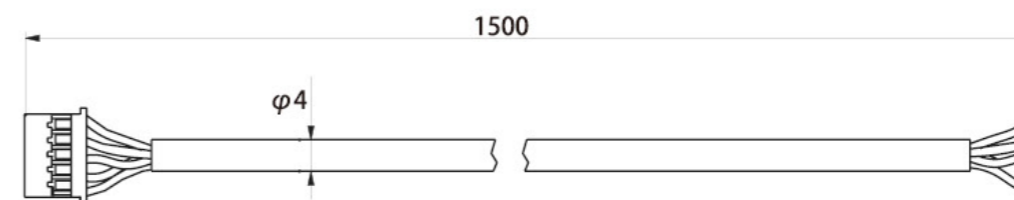

## 安装支架

## 尺寸图 (mm)

● 面板支架：M

L型支架

S型支架

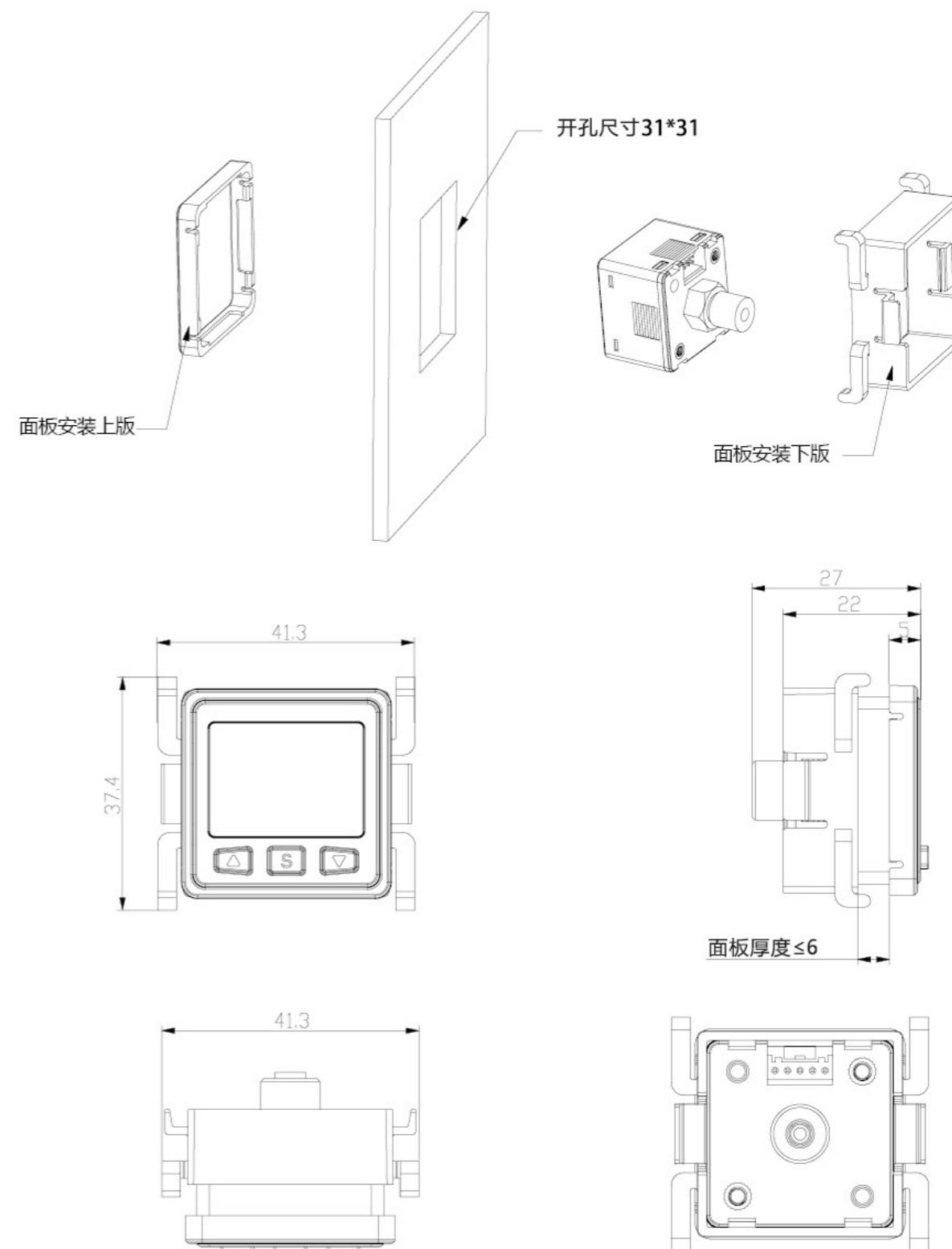
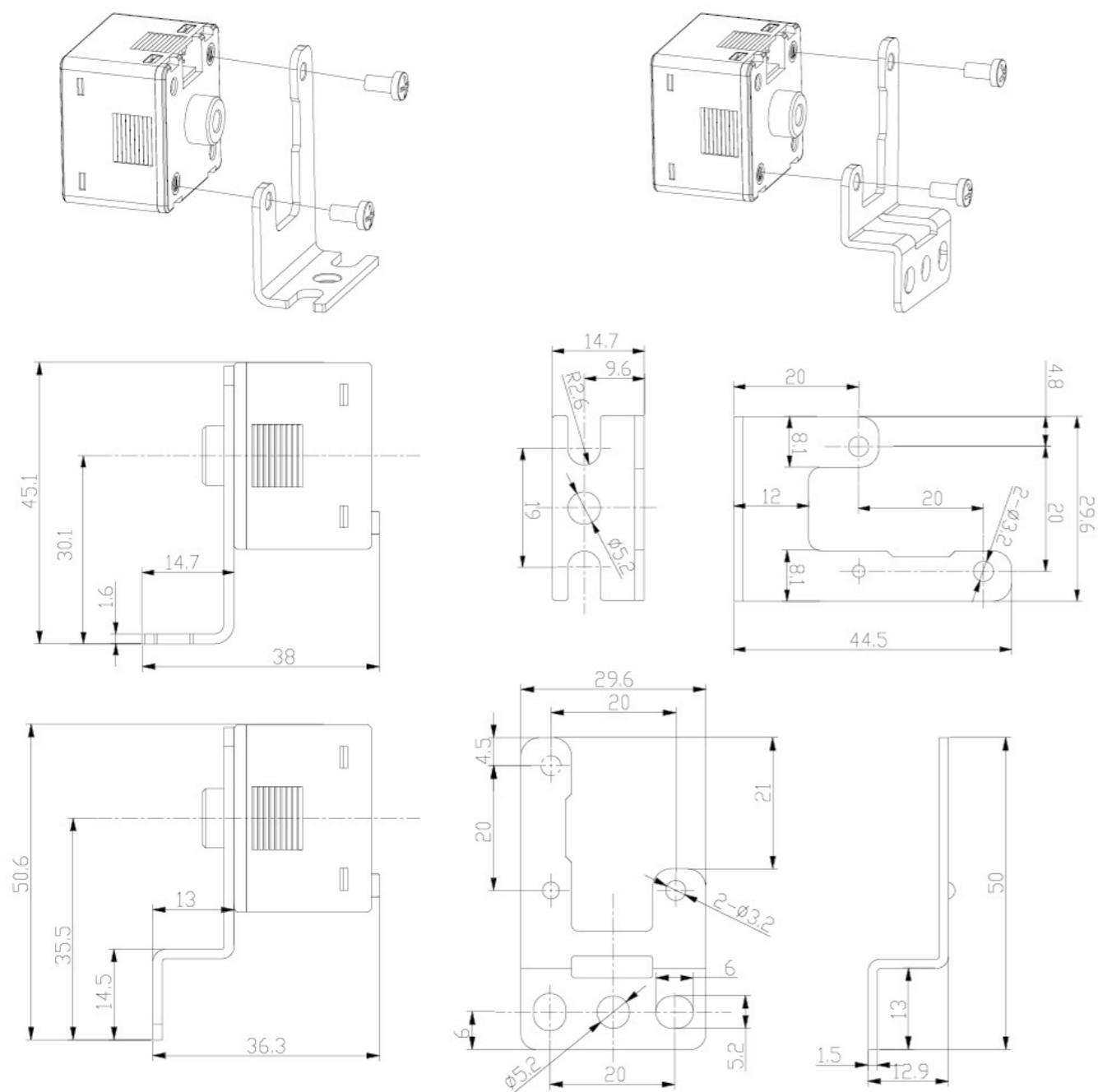

## 操作说明 (标准功能界面)

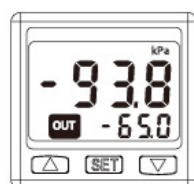

测量模式下按 **SET** 2秒进入标准功能界面设置。  
按 **▲** 或 **▼** 进行切换, 按 **SET** 进入设置。



## 错误码说明

错误提示符	问题原因	解决方法
Err1	超出置零范围	置零范围限制 10%F.S. 请勿超值设置
Err4	开关设置逻辑不正确	L-1 值必须 < H-1 值
Err5	存储数据异常	芯片异常需要维修
HHHH	压力超量程	请将气源压力下调到量程范围内

## 常开状态下各模式输出函数图

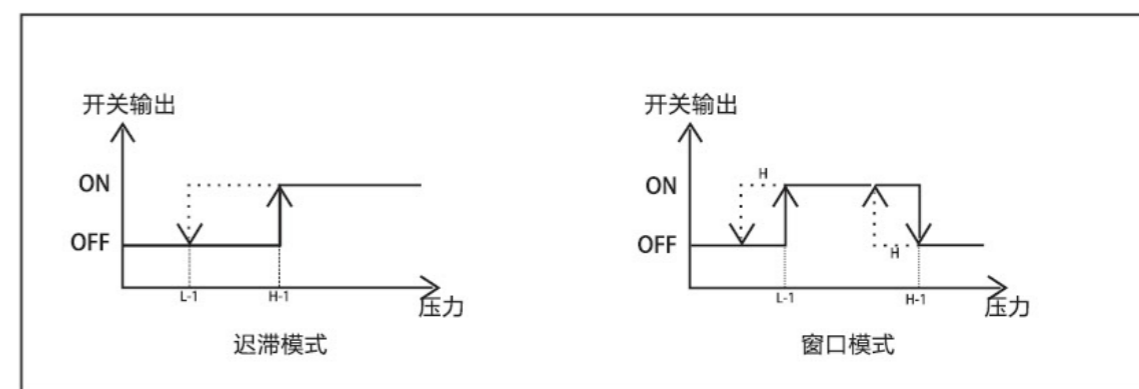
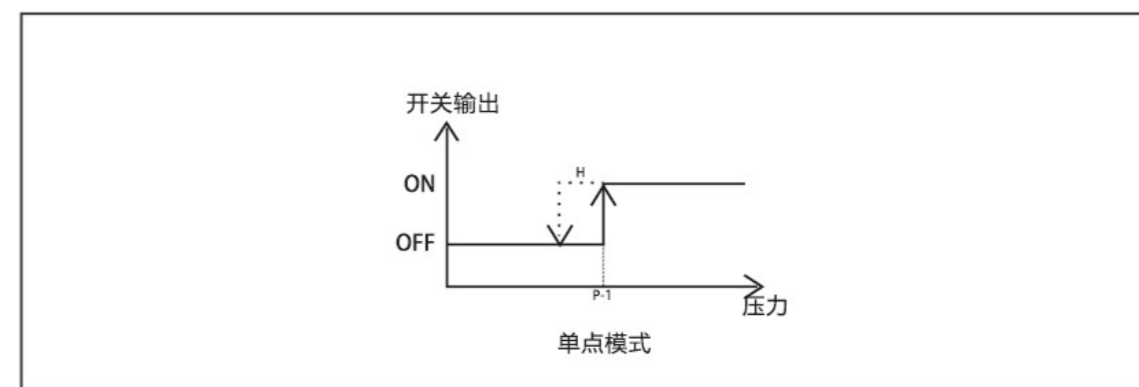

From	To	Pa	kPa	MPa	kgf/cm <sup>2</sup>	mmHg	psi	bar	inHg
1Pa		1	0.001	0.000001					
1kPa		1000	1	0.001	0.010197	7.500616	0.145038	0.01	0.2953
1MPa		1000000	1000	1	10.197	7500.616	145.038	10	295.2998
1kgf/cm <sup>2</sup>		98066.5	98.0665	0.098066	1	735.559	14.2233	0.980665	28.95979
1mmHg		133.32	0.13332	0.000133	0.001359	1	0.019336	0.001333	0.03937
1psi		6895	6.985	0.006895	0.07031	51.7157	1	0.06895	2.036074
1bar		100000	100	0.1	1.01972	750.062	14.5038	1	29.52998
1inHg		3386.388	3.386388	0.003386	0.034530	25.4	0.491141	0.033863	1

## ⚠ 注意事项

1. 本产品仅适用于气体压力测量, 截止不应含有腐蚀性或可燃性气体。
2. 本产品使用环境避免高温高湿。
3. 安装或拆卸本产品时请确保压力源停止, 且输出线与控制器断开, 保证产品及人生安全。
4. 安装时请使用符合压力接口尺寸的部件连接, 并确认密封良好, 以免造成测量误差或气体泄漏等问题。
5. 锁紧压力开关式, 请勿直接旋转产品本体, 导致产品损坏。可以使用六角扳手等工具, 合适的扭力防止产生螺纹滑牙、本体破裂等故障。
6. 上电前请确认接线正确, 比如过高的电压输入避免造成产品损伤。

## MODBUS 通讯协议 – 操作说明

### 接线方式

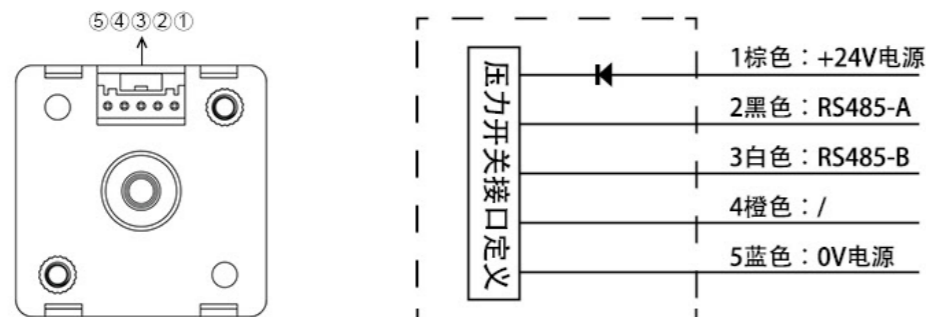

注：线的颜色代表我司配置的导线附件的属性

### 从机设置

测量模式下长按 [S] 键 2 秒进入标准功能界面设置，按 [▼] 键或者 [▲] 键进行切换，按 [S] 键进入设置，其中 F-A/F-B/F-C/F-D 为 MODBUS 相关功能设置菜单。

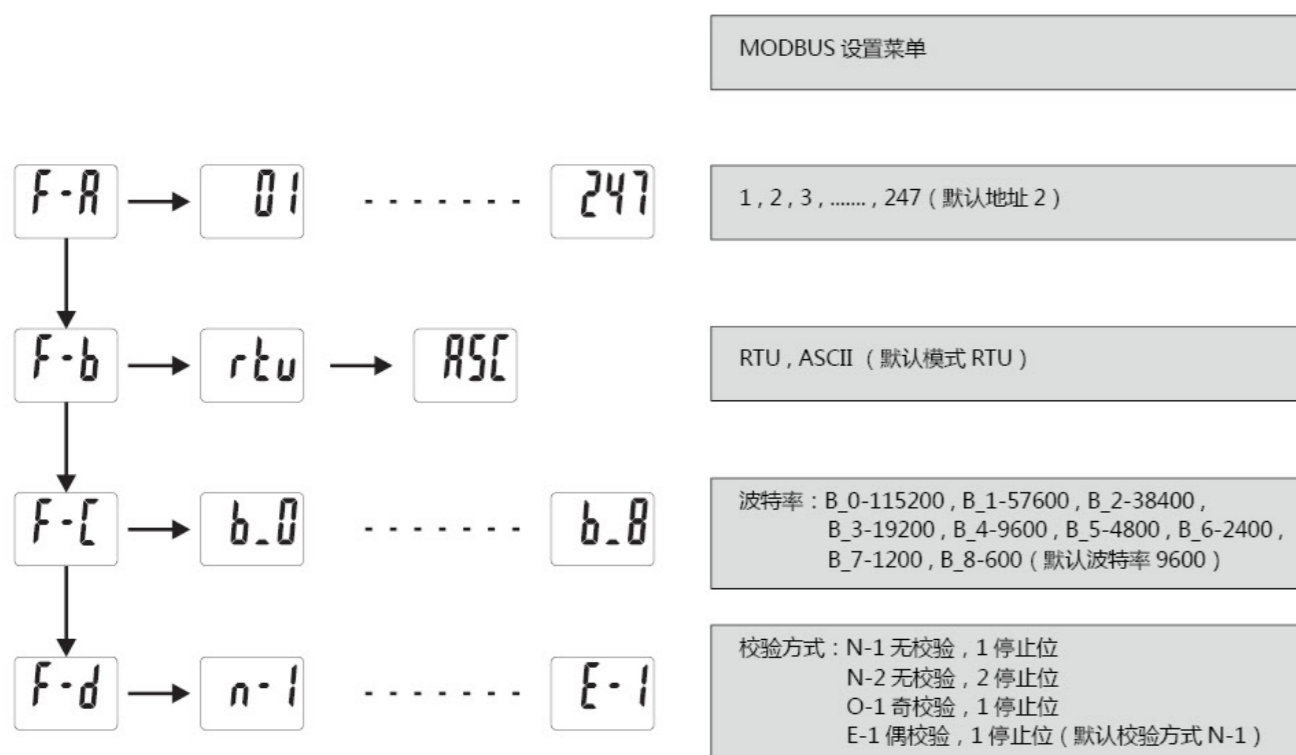

### 寄存器说明

名称	功能描述	内部地址	协议地址	功能码
归零设置	写 1 将压力开关显示压力置零 压力置零范围 10% 满量程	40004	0x03	读 / 写 ( 03 , 06 )
读取压力	读取压力开关实际压力	30001	0x00	只读 ( 04 )

### 通讯实例

DPS MODBUS 通讯设置  
地址：02 ( RS485 )  
模式：RTU  
波特率：B\_4 9600  
校验方式：O\_1 奇校验，1 停止位

#### (1) 读取实际压力 (实例读取到的压力数值为 100Kpa)

主机发送数据：

设备地址	功能码	寄存器地址	寄存器个数	校验码
02	04	00 00	00 01	31 F9

从机返回数据：

设备地址	功能码	寄存器地址	数据	校验码
02	04	02	00 64	FC DB

#### (2) 显示压力置零

主机发送数据：

设备地址	功能码	寄存器地址	数据	校验码
02	06	00 03	00 01	B8 39

从机返回数据：

设备地址	功能码	寄存器地址	数据	校验码
02	06	00 03	00 01	B8 39

## DPS-7 系列

### 面板介绍

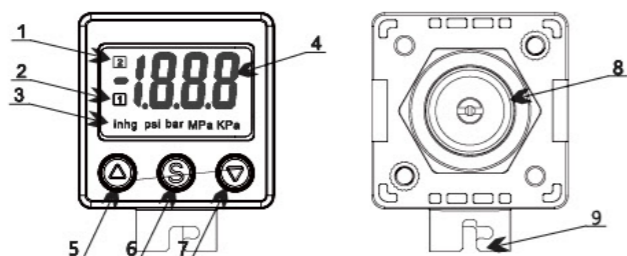

序号	名称
1	开关输出指示灯
2	开关输出指示灯
3	压力单位
4	主显示区 (压力 / 设置)
5	向上调整键
6	设定功能键
7	向下调整键
8	压力接口
9	电气接口

### 技术参数

型号	DPS-701(混合压)	DPS-702(负压)	DPS-710(正压)
测量范围	-100kPa~100kPa	-100kPa~0kPa	-0.1MPa~1MPa
设定范围	-100kPa~100kPa	-100kPa~0kPa	-0.1MPa~1MPa
耐压	500kPa	500kPa	1.5MPa
压力形式	表压测量		
测量精度	≤ ±2%F.S. (环境温度 25°C)		
温度误差	≤ ±3%F.S. (温度范围 0~50°C)		
测量模式	单点模式 迟滞模式 窗口模式		
压力显示	LCD 显示, 4 位测量数值, 单位显示, 输出状态显示		
	可调背光, 共 4 组显示模式		
输入电源	DC 24V 10%		
	消耗功率 40mA Max(无负载)		
输出信号	NPN 集电极开路输出 输出电流: 80mA MAX 内部压降: ≤ 1V	PNP 集电极开路输出 输出电流: 80mA MAX 内部压降: ≤ 1V	
	模拟电压输出 信号幅度: 1~5V 负载电阻: ≥ 1KΩ	模拟电流输出 信号幅度: 4~20mA 负载电阻: ≤ 400KΩ	
	反应时间 可调: 2.5ms、20ms、100ms、500ms、1000ms、1500ms、		
	短路保护 有		
耐环境	IP 等级 IP65		
	环境温度 使用温度 0~50°C, 保存温度 -20~60°C		
	环境湿度 使用环境湿度 35~80%RH		
	绝缘电压 1000VAC		
	绝缘电阻 ≥ 50MΩ, 500VDC		
	耐冲击 最大 100m/s², 3 轴 6 方向各 3 次		
	耐振动 10~150HZ, 全振幅 1.5mmXYZ3 轴各 2 小时		

### 订购码

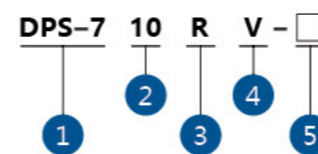

- 系列代号  
DPS-7 : 7 系 IP65 防水
- 测量范围  
01 : -100~100KPa  
02 : -100~0kPa  
10 : -100~1000KPa
- 压力接口  
M : M5 内螺纹  
R : R1/8 外螺纹 (M5 内螺纹)  
N : NPT1/8 外螺纹 (M5 内螺纹)  
G : G1/8 外螺纹 (M5 内螺纹)
- 输出形式  
V : 2\*NPN+1~5V 输出  
W : 2\*PNP+1~5V 输出  
A : 2\*NPN+4~20mA 输出  
B : 2\*PNP+4~20mA 输出
- 选配  
M : 选配面板  
N : 面板 + 防尘罩  
Z : 选配 L 型支架  
S : 选配 S 型支架

### 快捷功能

#### • 数据归零

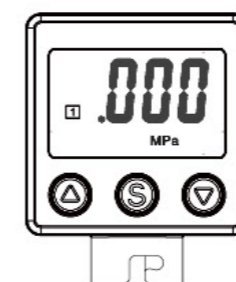

在测量模式下,同时按  $\Delta$  +  $\nabla$  直到显示 "0.0". 然后放开结束归零。  
PS:归零范围为 10%F.S.

#### • 按键锁定与开锁



按键锁定: 测量模式下, 同时按  $\Delta$  +  $\$$  +  $\nabla$  直到显示LoL放开。  
按键解锁: 测量模式下, 同时按  $\Delta$  +  $\$$  +  $\nabla$  直到显示UNL放开。



#### • 简易设置功能





## 尺寸图 (mm)

● 面板支架：M

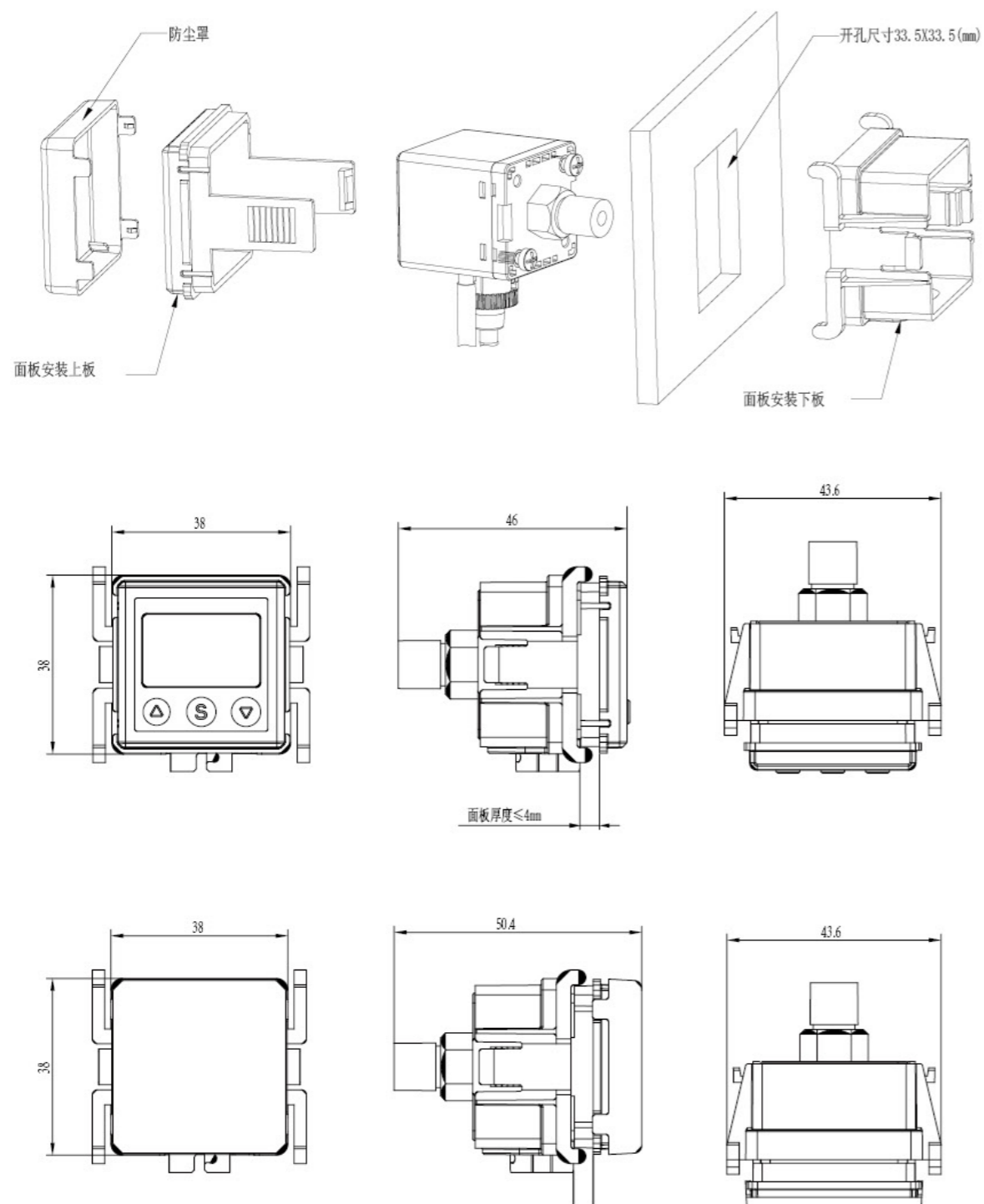

## 操作说明 (标准功能界面)



测量模式下按  $\square$  2秒进入标准功能界面。可使用  $\triangle$  和  $\circ$  进行菜单切换，按  $\square$  进入具体设置。

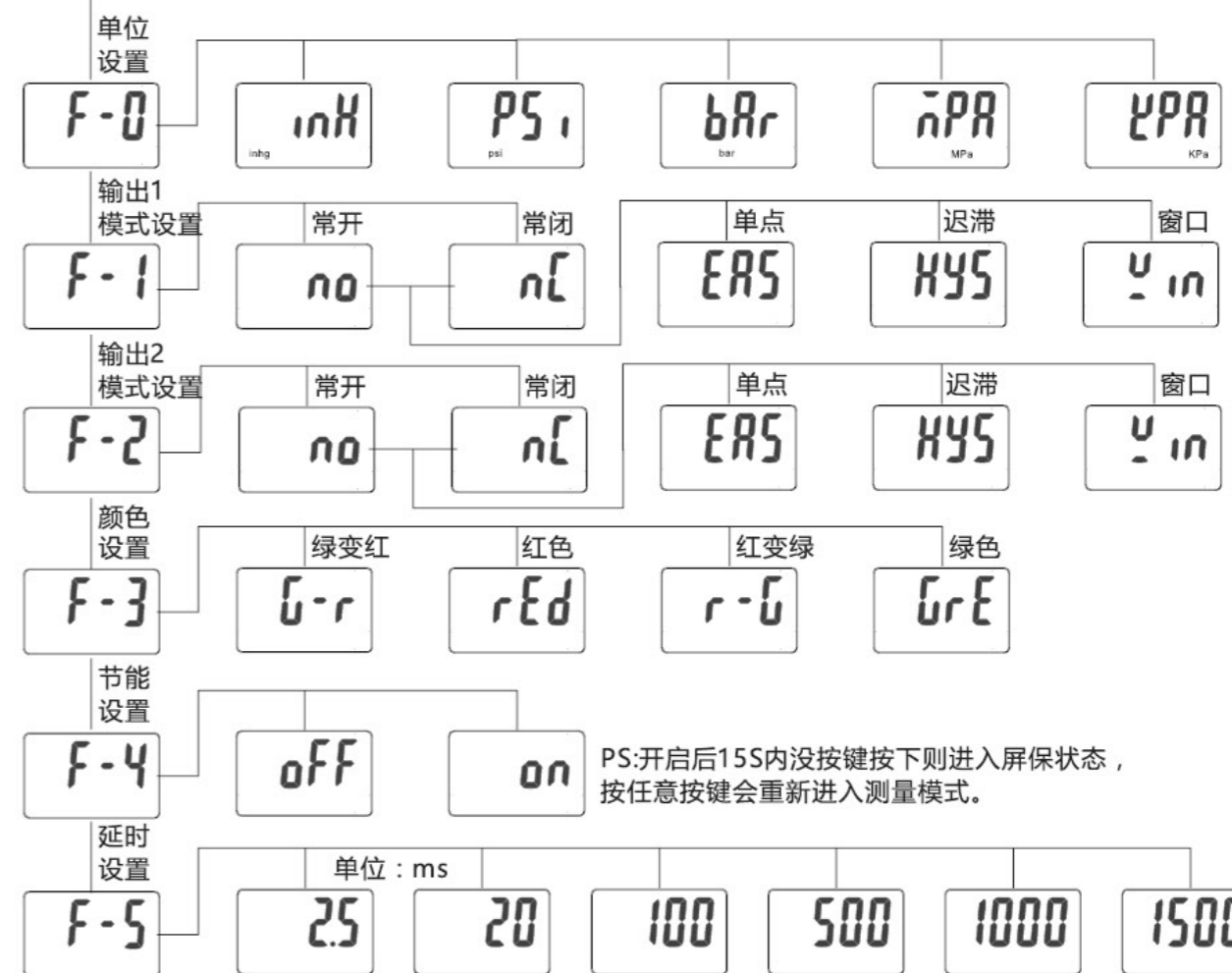

## 操作说明 (标准功能界面)

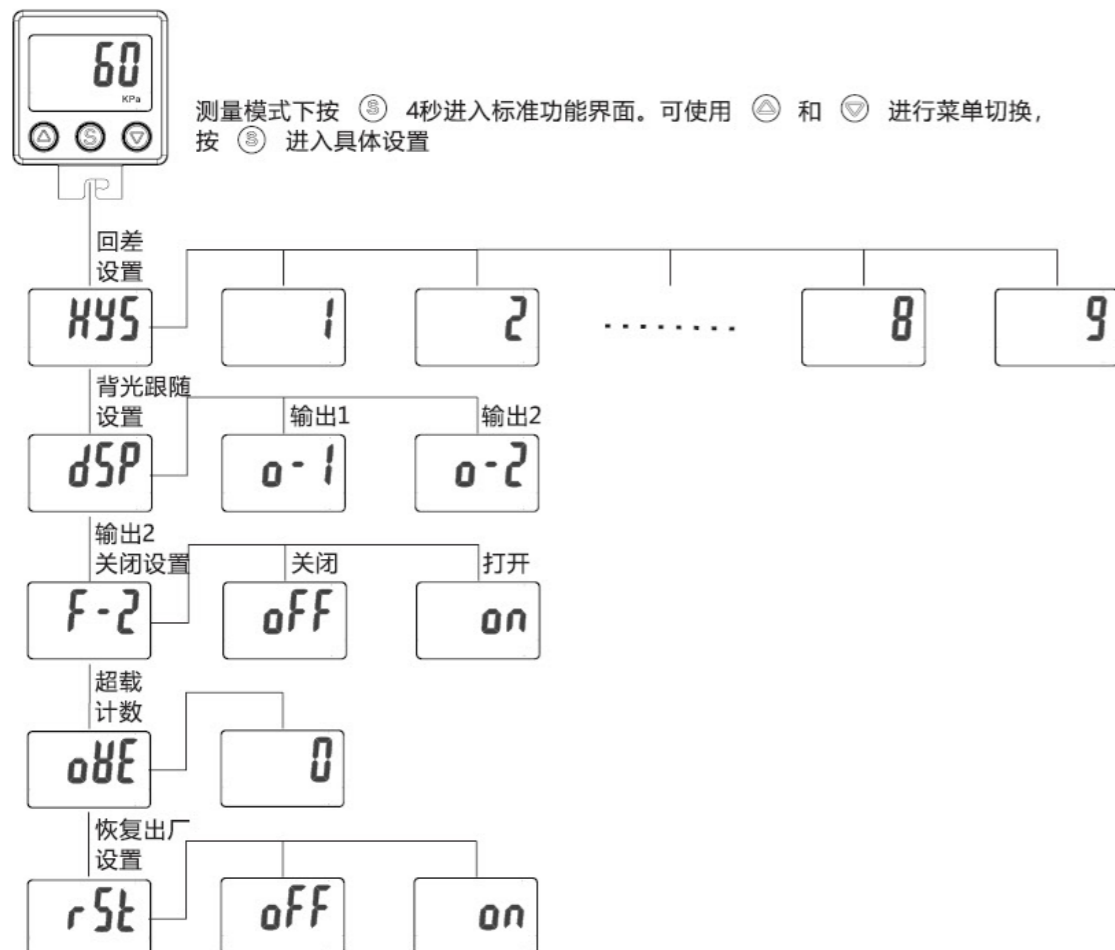

## 错误码说明

错误提示符	问题原因	解决方法
E-1	超出置零范围	置零范围限制 10%F.S. 请勿超值设置
E-2	开关输出电流大	请检查黑色输出线是否存在短路负载大等问题
E-3	开关输出电流大	请检查白色输出线是否存在短路负载大等问题
E-5	存储数据异常	芯片异常需维修
HHH	压力超量程	请将气源压力下调到量程范围内

## 压力 - 电信号反馈曲线图

反馈电压

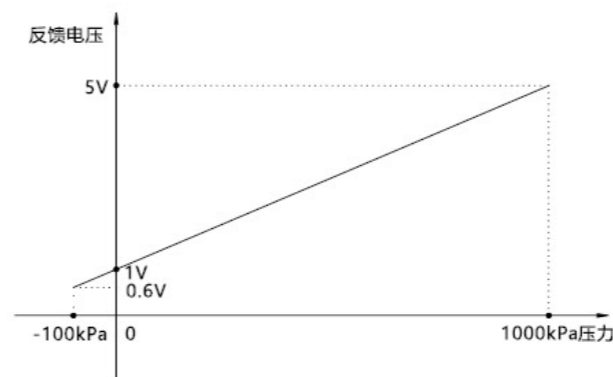

反馈电流

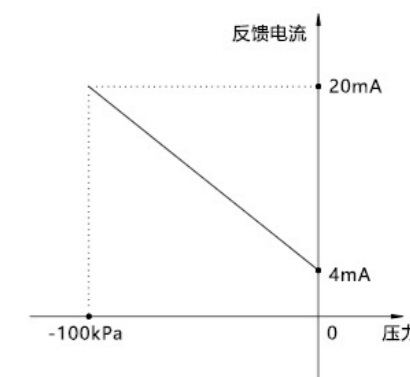
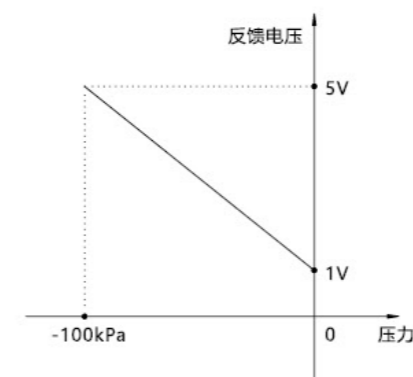
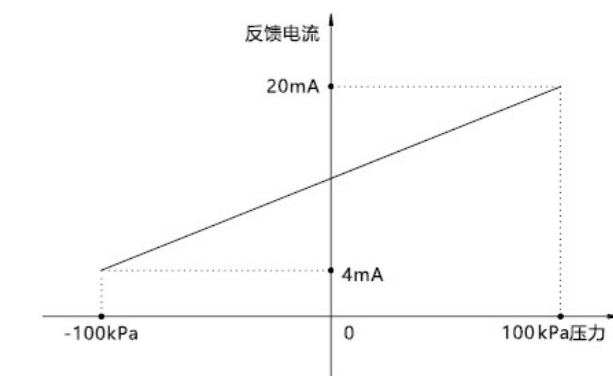
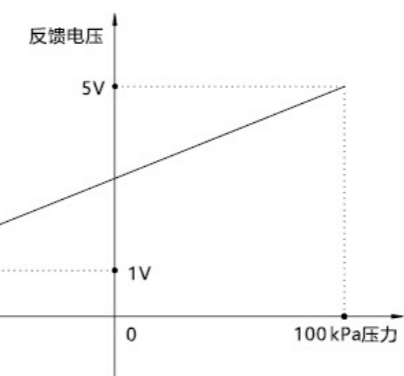
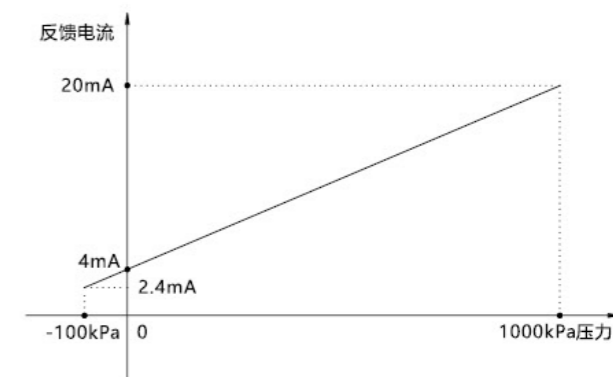

## 常开状态下各模式输出函数图

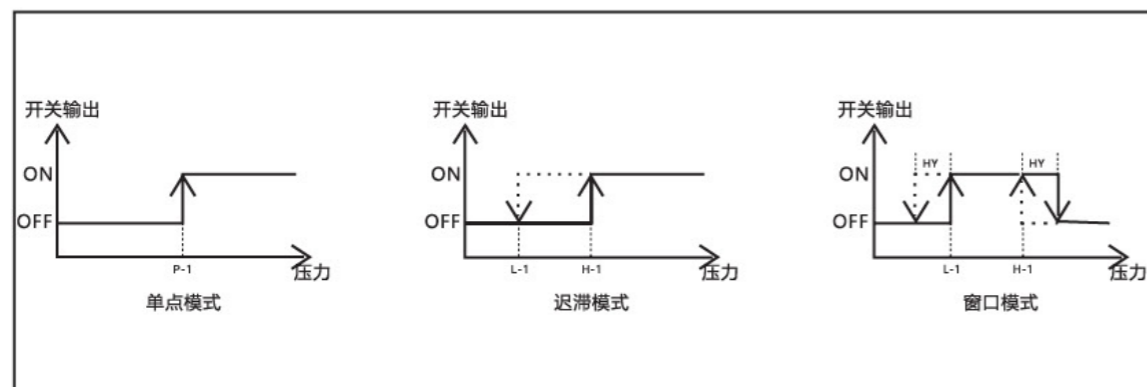

From \ To	Pa	kPa	MPa	kgf/cm <sup>2</sup>	mmHg	psi	bar	inHg
1Pa	1	0.001	0.000001	/	/	/	/	/
1kPa	1000	1	0.001	0.010197	7.500616	0.145038	0.01	0.2953
1MPa	1000000	1000	1	10.197	7500.616	145.038	10	295.2998
1kgf/cm <sup>2</sup>	98066.5	98.0665	0.098066	1	735.559	14.2233	0.980665	28.95979
1mmHg	133.32	0.13332	0.000133	0.001359	1	0.019336	0.001333	0.03937
1psi	6895	6.985	0.006895	0.07031	51.7157	1	0.06895	2.036074
1bar	100000	100	0.1	1.01972	750.062	14.5038	1	29.52998
1inHg	3386.388	3.386388	0.003386	0.034530	25.4	0.491141	0.033863	1

### ⚠ 注意事项

1. 本产品使用环境避免高温。
2. 安装或拆卸本产品时请确保压力源停止，且输出线与控制器断开保证产品及人生安全。
3. 安装时请使用符合压力接口尺寸的部件连接，并确认密封良好以免造成测量误差或气体泄漏等问题。请勿直接旋转产品本体锁紧螺纹。
4. 上电前请确认接线正确，比如过高的电压输入避免造成产品损伤。

## DPS-8 系列 IO-Link

### 面板介绍

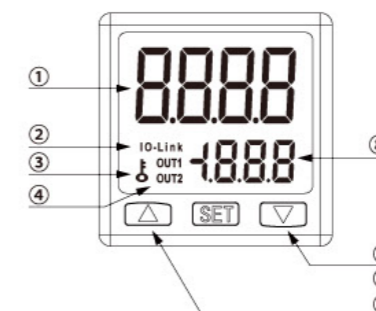

序号	名称
1	主显示区 (压力 / 功能菜单)
2	IO-Link 通讯指示
3	锁频指示符
4	开关输出指示灯
5	上调整按键
6	设定功能键
7	下调整按键
8	辅助显示区 (压力设定值)

### ⚙ 技术参数

型号		DPS-801(混合压)	DPS-810(正压)
压力测量	测量范围	-100kPa~100kPa	-0.1MPa~1MPa
	设定范围	-100kPa~100kPa	-0.1MPa~1MPa
	耐压	500kPa	1500kPa
	压力形式	不可燃、非腐蚀性气体，表压测量	
	测量精度	≤ ±2%F.S. (环境温度 25°C)	
	温度误差	≤ ±3%F.S. (温度范围 0~50°C)	
	测量模式	单点模式 迟滞模式 窗口模式	
压力接口		外螺纹 R1/8、G1/8、NPT1/8，内螺纹 M5	
压力显示	基本描述	LCD 显示，4 位测量数值，单位显示，输出状态显示	
	显示模式	可调背光，共 4 组显示模式	
输入电源	电压范围	12~24VDC ±10%	
	消耗功率	40mA Max(无负载)	
输出信号	开关输出	NPN/PNP 集电极开路输出、推挽输出，输出电流：最大 250mA	
	反应时间	可调，最低 2.5ms	
	通讯方式	模式：IO-Link 版本：V1.1 通讯速度：COM2 (38.4kbps) 设定文件：IODD 文件 最小循环时间：2.5ms 过程数据长度：输入 2 字节，输出 0 字节 Vendor ID：1524 (0x5F4)	
耐环境	IP 等级	IP40	
	环境温度	使用温度 0~50°C，保存温度 -20~60°C	
	环境湿度	使用环境湿度 35~80%RH	
	绝缘电压	1000VAC	
	绝缘电阻	≥ 50MΩ, 500VDC	
	耐冲击 耐振动	最大 100m/s <sup>2</sup> , 3 轴 6 方向各 3 次 10~150HZ, 全振幅 1.5mmXYZ3 轴各 2 小时	

## 订购码

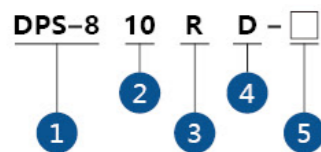

- 1. 系列代号**  
DPS-8 系列数显式压力开关
- 2. 测量范围**  
01 : -100~100kPa  
10 : -100~1000kPa
- 3. 压力接口**  
R : R1/8 外螺纹 (M5 内螺纹)  
N : NPT 外螺纹 (M5 内螺纹)  
G : G1/8 外螺纹 (M5 内螺纹)

- 4. 输出形式**  
D : 2 路开关量 & IO-Link®  
带 M12 航空插头  
解释①: 开关量输出引脚与 IO-Link 引脚共用, 通道, 当 IO-Link 启用时, 开关量输出失效
- 5. 选配**  
M : 选配面板  
Z : 选配 L 型支架  
S : 选配 S 型支架

## 快捷功能

### ● 数据归零



在测量模式下, 同时按 + 直到显示如图画面, 完成回零动作。

### ● 按键锁定与开锁



**按键锁定:** 测量模式下, 同时按 + 直到显示锁图标然后放开。  
**按键解锁:** 测量模式下, 同时按 + 直到去除锁图标然后放开。

### ● 简易设置功能

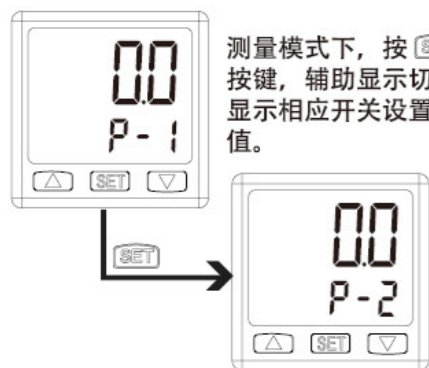

测量模式下, 按 按键, 辅助显示切换显示相应开关设置数值。

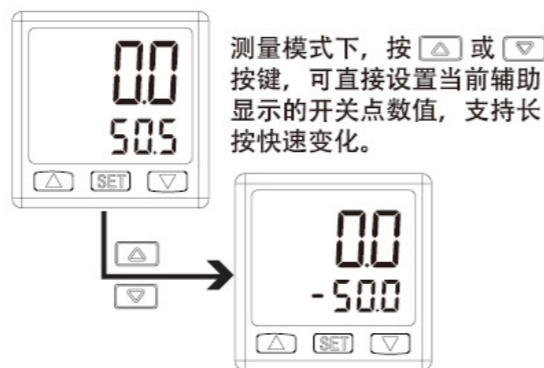

测量模式下, 按 或 按键, 可直接设置当前辅助显示的开关点数值, 支持长按快速变化。

## 接线方式

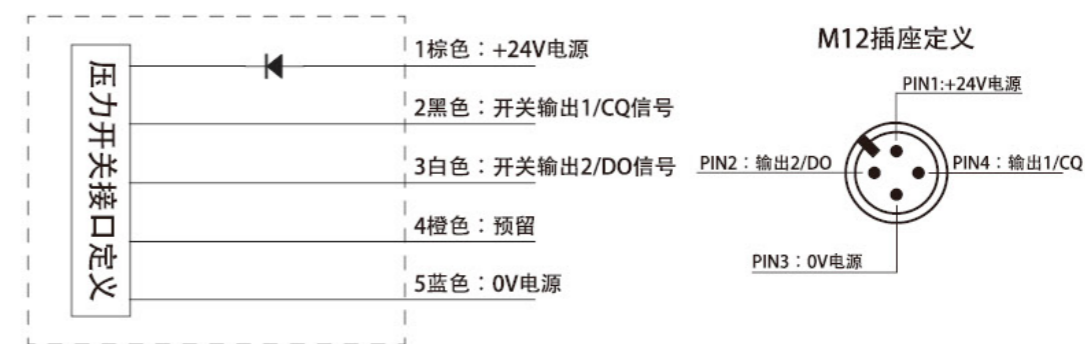

## 安装尺寸 (mm)

### ● 外观尺寸 & 压力接口

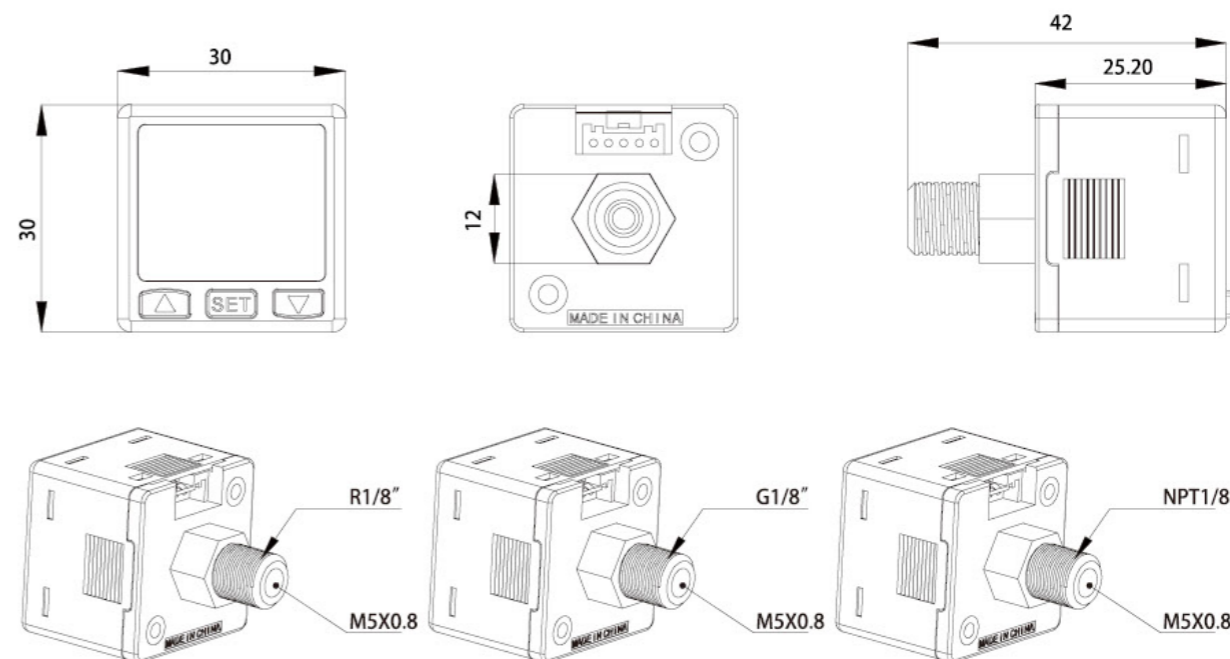

### ● 导线尺寸

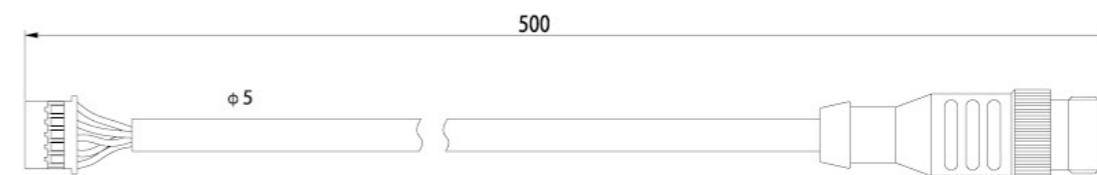

## 安装支架

L型支架

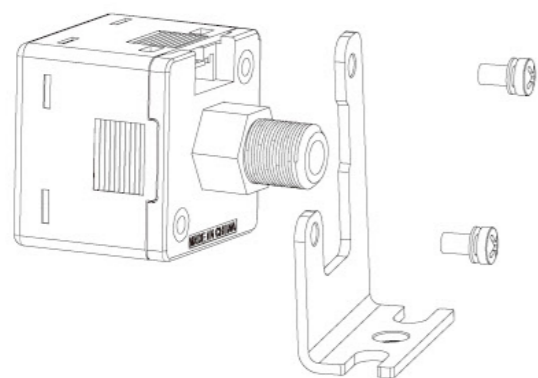

S型支架

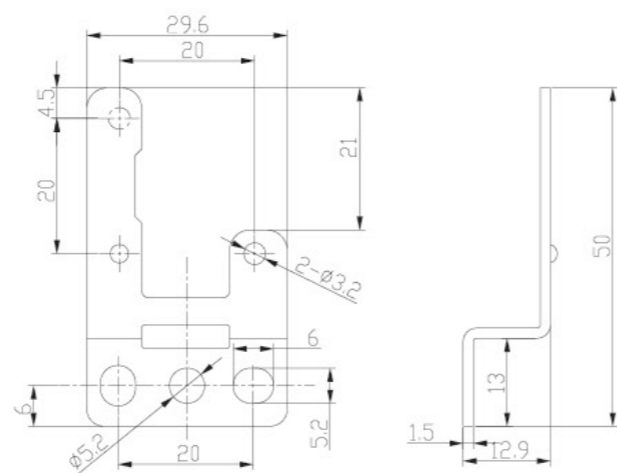
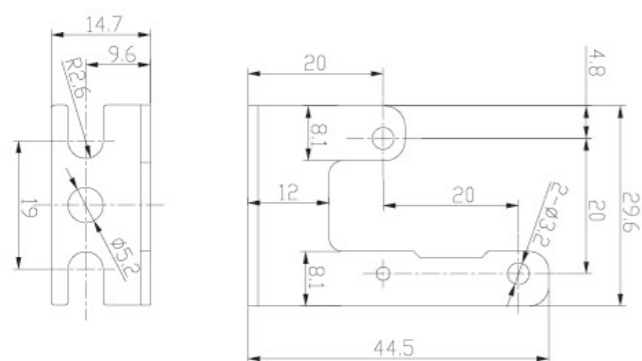
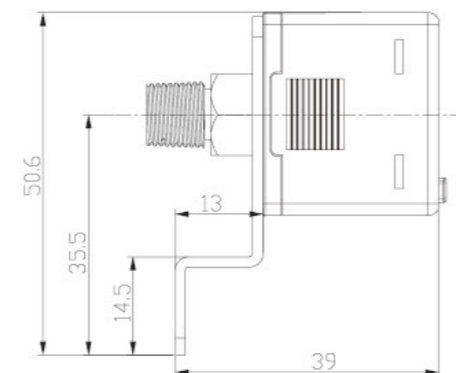
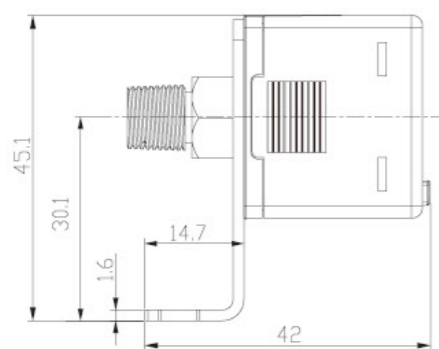
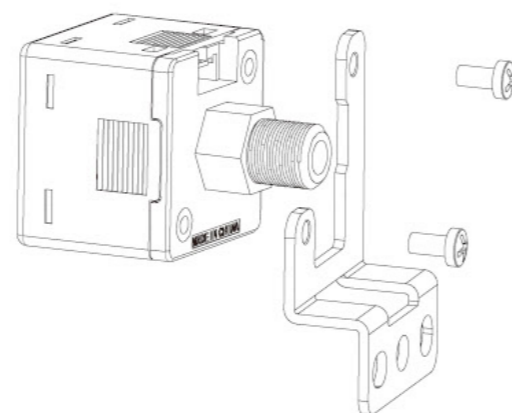

## 尺寸图 (mm)

● 面板支架 : M

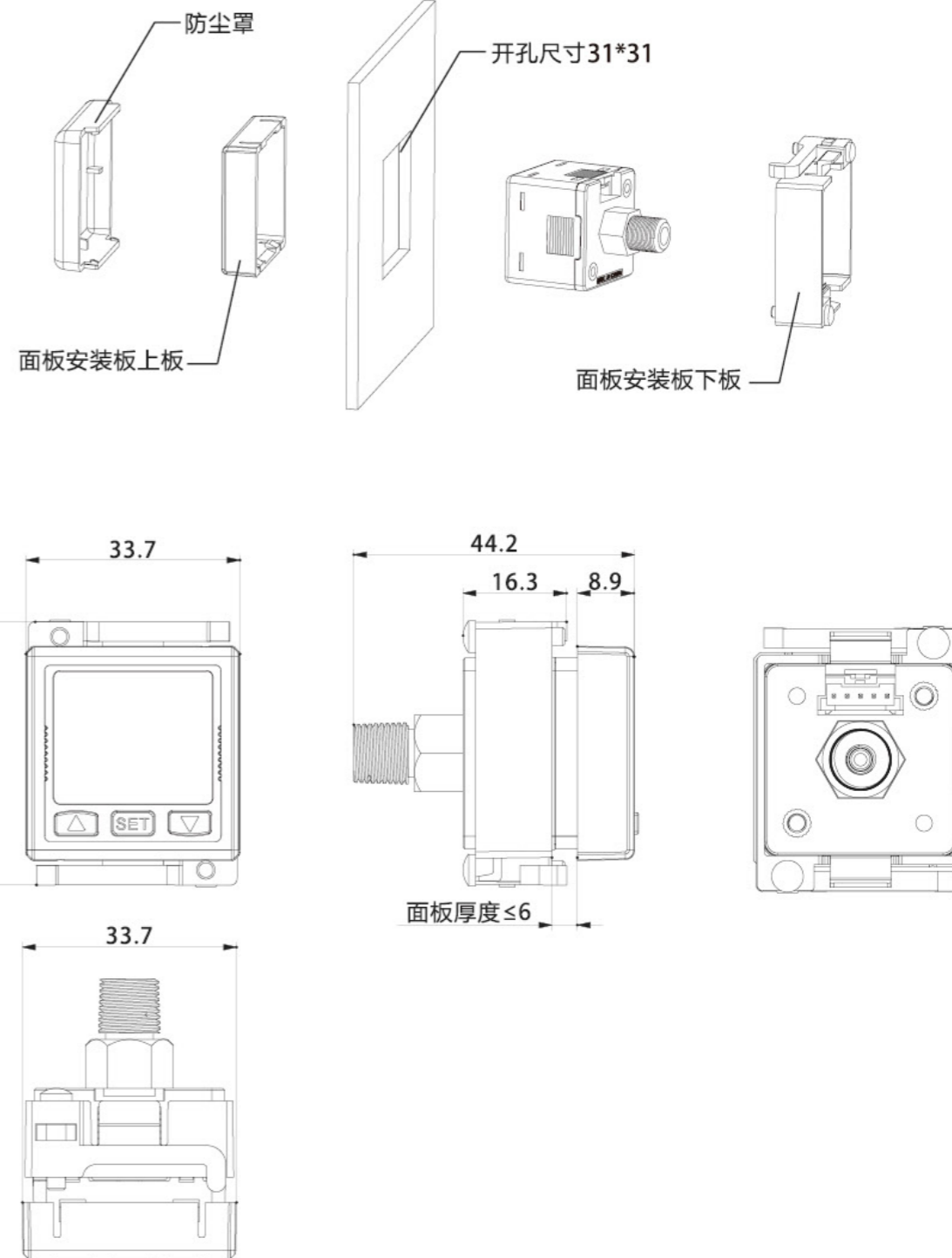

## 操作说明 (标准功能界面)

测量模式下按 **SET** 3秒进入标准功能界面设置。  
按 **▲** 或 **▼** 进行切换, 按 **SET** 进入下一项设置。

8888  
-1888  
888  
888

单点模式 回差模式 比较模式  
oPS HYS U in  
ot i ot i ot i OUT1信号判定逻辑设置

常开 常闭  
no nC  
ot i ot i OUT1输出信号逻辑设置

off oPS HYS U in  
ot 2 ot 2 ot 2 ot 2 OUT2信号判定逻辑设置

no nC  
ot 2 ot 2 OUT2输出信号逻辑设置

信号反应时间, 单位 (mS)  
25 25 100 250 500 1000 1500  
rES rES rES rES rES rES rES

绿色 红色 输出时绿色 输出时红色  
Grn rEd SoG Sor  
CoL CoL CoL CoL 屏幕颜色设置

kPa kgf psi bar  
kPa kgf psi bar  
Unit Unit Unit Unit 单位设置

推挽输出 PNP输出 NPN输出  
PPU PnP nPn  
CoL CoL CoL CQ线开关输出, 输出类型选择

PPU PnP nPn  
doN doN doN DO线开关输出, 输出类型选择

50 100 200 250  
CoL CoL CoL CoL 开关输出电流保护监控

## 操作说明 (标准功能界面)

测量模式下按 **SET** 5秒进入高级功能界面设置。  
按 **▲** 或 **▼** 进行切换, 按 **SET** 进入下一项设置。

回差数值  
0 8  
HYS HYS 回差值, 可调1~8

ot 1 ot 2  
dSP dSP 背光显示关联输出

SLP SLP  
oFF on 节能模式开启/关闭

rSt rSt  
oFF on 恢复出厂设置

Fin Fin  
oFF on 信号反应时间, 单位 (mS)

## 错误码说明

错误提示符	问题原因	解决方法
ER1	输出1短路/过流	关闭电压, 检查输出电路
ER2	输出2短路/过流	关闭电压, 检查输出电路
ER3	回零操作超范围	检查是否有外部压力
HHH/LLL	压力超量程	请在允许压力范围内使用
ER6~9	系统错误	断电重启, 若未恢复请联系售后送回原厂分析

